

MACHINE ELECTRONIQUE

HZL-UX8

MANUEL D'INSTRUCTIONS

FR

**Attention**

Avant de mettre la machine en marche, lire attentivement et assimiler les règles de sécurité de ce manuel.
Conserver le manuel afin de pouvoir le consulter ultérieurement.

"NOTES DE SÉCURITÉ IMPORTANTES"

Lorsque vous utilisez un appareil électrique, des précautions élémentaires doivent toujours être suivies, comme celles-ci. Lisez attentivement ces instructions avant d'utiliser cette machine à coudre.

"DANGER ____ Pour réduire le risque d'électrocution:"

1. L'appareil ne doit jamais être laissé sans surveillance une fois branché.
2. Toujours débrancher cet appareil du secteur immédiatement après utilisation et avant de le nettoyer

"ATTENTION ____ Pour les risques de brûlure, électrocutions et de blessures:"

1. Ne pas prendre la machine domestique pour un jouet. La plus grande prudence est de mise quand la machine est utilisée par des enfants ou quand elle se trouve à leur proximité. Cette machine à coudre peut être utilisée par des enfants âgés de 8 ans et plus ainsi que par les personnes ayant des capacités physiques, sensorielles ou mentales réduites, ou le manque d'expérience et de connaissances seulement si elles ont été formées et ont reçues les instructions concernant l'utilisation de la machine à coudre de manière sûre et comprendre les risques encourus. Les enfants ne doivent pas jouer avec la machine à coudre. Le nettoyage et l'entretien ne doit pas être fait par des enfants sans surveillance.
2. N'utiliser cet appareil que dans le cadre de ses fonctions, mentionnées dans le présent manuel. N'utiliser que les pièces fournies ou recommandées par le fabricant dans ce manuel.
3. Ne pas utiliser cet appareil si une de ses prises ou cordons est endommagée, ou s'il ne fonctionne pas correctement. S'il est tombé, a été endommagé, tombé dans l'eau, retournez l'appareil auprès de votre revendeur le plus proche pour une réparation, ou une vérification technique ou électrique.
4. Ne jamais utiliser cet appareil dans un lieu dépourvu d'aération. Maintenez une ventilation suffisante autour de la machine et du rhéostat et éviter la poussière et les chutes de tissus aux alentours des sources d'aération de la machine.
5. Eloigner vos doigts des pièces mobiles de la machine. Faites particulièrement attention aux mouvements de l'aiguille.
6. Toujours utiliser la plaque aiguille appropriée. Une plaque non appropriée peut faire casser l'aiguille.
7. Ne pas utiliser d'aiguilles courbes.
8. Ne pas tirer ou pousser le tissu lorsque vous cousez., cela pourrait abîmer, voire casser l'aiguille.
9. Mettre la machine à coudre hors tension « O » avant de faire tout réglage dans la zone de l'aiguille, comme enfiler ou remplacer l'aiguille, enfiler le fil de la canette ou remplacer le pied presseur.
10. Débranchez toujours votre machine lorsque vous ôtez le capot, lorsque vous la nettoyez, ou pour tout autre manipulation mentionnée dans le manuel d'instruction.
11. Ne jamais laisser d'objet entrer dans les ouvertures de la machine.
12. Ne pas utiliser à l'extérieur.
13. Ne pas utiliser lorsqu'un aérosol a été pulvérisé, ou lorsque de l'oxygène a été administré.
14. Avant de débrancher la machine, mettre l'interrupteur en position éteint ("O").
15. Ne pas débrancher en tirant sur le cordon. Pour débrancher, tenir la prise, pas le cordon.
16. En cas de non-utilisation, l'appareil doit, en principe, être séparé du réseau en retirant la prise.
17. Si le cordon spécial de cet appareil est endommagé, il doit être remplacé par votre agent autorisé le plus proche ou dans un centre de service.
18. Cette machine est équipée d'une double isolation (sauf aux USA / au CANADA). N'employer que des pièces de rechange originales. Se reporter aux indications pour la remise en état des produits à double isolation.

"ENTRETIEN DES PRODUITS A DOUBLE ISOLATION (Excepté USA / Canada)"

Un produit à double isolation est équipé de deux isolations au lieu d'une mise à la terre. La mise à la terre n'est pas prévue sur un produit à double isolation et ne devrait donc pas être employée. L'entretien d'un produit à double isolation qui exige de grands soins et des connaissances poussées sur le système, doit donc être réalisé seulement par du personnel qualifié. N'employer que des pièces de rechange originales pour l'entretien et la réparation. Un produit à double isolation est désigné de la manière suivante: "Isolation double" ou "A double isolement".

Le symbole  peut également caractériser un tel produit.

"PRIÈRE DE CONSERVER SOIGNEUSEMENT LES PRESCRIPTIONS DE SÉCURITÉ"

"Cette machine à coudre est destinée à un usage domestique uniquement."

Merci d'avoir fait l'achat d'une machine à coudre JUKI.



Avant l'utilisation, veuillez lire les consignes de sécurité sous la section « Pour utiliser la machine à coudre en toute sécurité » du Manuel d'instructions, afin de comprendre parfaitement les fonctions et procédures d'utilisation de la machine à coudre, ainsi que pour prolonger sa durée de service.

Après avoir lu le Manuel d'instructions, veuillez à le conserver, avec la garantie, de façon à pouvoir le consulter en tout temps.











Pour utiliser la machine à coudre en toute sécurité

Les symboles et icônes compris dans le Manuel d'instructions ou apposés sur la machine à coudre ont pour but d'assurer l'utilisation sécuritaire de la machine à coudre et de protéger l'utilisateur et autres personnes contre les risques éventuels de blessure.

Les symboles de mise en garde sont utilisés aux diverses fins décrites ci-dessous.

| | |
|--|---|
|  AVERTISSEMENT | Indique un risque éventuel de décès ou de blessure grave en cas d'ignorance de ce symbole et d'une mauvaise utilisation de la machine à coudre. |
|  ATTENTION | Indique une utilisation qui comporte un risque éventuel de blessure et/ou de dommages matériels en cas d'ignorance de ce symbole et d'une mauvaise utilisation de la machine à coudre. |

La signification des icônes est telle que décrite ci-dessous.

| | | | | | | | |
|---|--|---|---|---|---|---|---|
|  | Mise en garde contre un danger non spécifié |  | Risque de choc électrique |  | Risque d'incendie |  | Risque de blessure aux mains, etc. |
|  | Interdiction non spécifiée |  | Démontage/modification interdit |  | Ne pas mettre les doigts sous l'aiguille |  | Ne pas huiler, etc |
|  | Comportement généralement requis |  | Débrancher la fiche d'alimentation | | | | |

⚠ AVERTISSEMENT

Pour combiner l'aiguille en fonction de la matière et du fil, reporter vous à la section «remplacement de l'aiguille». Si l'aiguille ou le fil n'est bien adapté au tissu, comme dans le cas d'un tissu très lourd (p. ex. du jean) cousu avec une aiguille mince (n° 11 ou supérieure), l'aiguille risquera de se casser et de causer une blessure.

Autres précautions à prendre

- Ne pas exposer la machine directement au soleil ou dans une atmosphère humide.

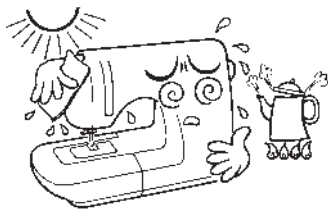

- Ne pas utiliser de détergents ou alcool pour nettoyer la machine.

Si la machine à coudre est sale, mettre un peu de détergent neutre sur un linge doux, et le passer soigneusement sur la machine à coudre pour enlever les taches.

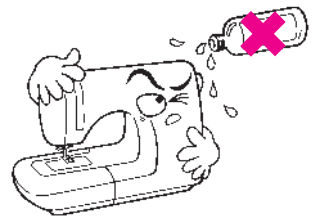

Il faut savoir que l'état suivant peut avoir lieu du fait que la machine intègre des semi-conducteurs et des circuits électroniques.

- Penser à utiliser la machine à coudre dans une plage de température de 5 °C à 40 °C. À température excessivement basse, la machine risque de ne pas fonctionner normalement.

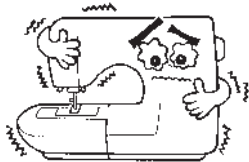

- Le dispositif de sécurité de la machine à coudre se déclenchera pour arrêter la machine à coudre afin de prévenir un dégagement inhabituel de chaleur si la machine à coudre coud continuellement à une faible vitesse de couture ou dans un environnement à température élevée pendant une période prolongée. Dans ce cas, le bouton Marche/Arrêt ne s'allumera pas.

Au bout de 10 minutes la machine sera de nouveau opérationnelle.

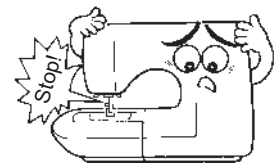

* La température de fonctionnement de la machine à coudre est de 5 °C à 40 °C. Ne pas utiliser la machine à coudre sous la lumière solaire directe, près de sources de flammes telles qu'un poêle ou une chandelle, ni dans un emplacement humide. Cela risquerait de faire monter la température à l'intérieur de la machine à coudre ou de faire fondre la gaine du cordon d'alimentation, causant un incendie ou un choc électrique.

- Veiller à déplacer la machine à coudre en la tenant par ses poignées.

Ne pas tenir la partie **A** lorsqu'on sou-
lève la machine à coudre.

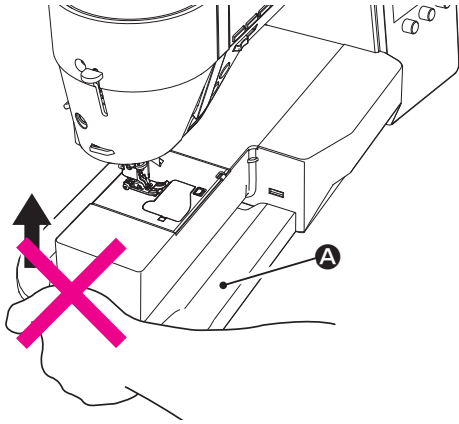

Si la machine à coudre est lourde, la sou-
lever en passant le bras par la section du
bras.

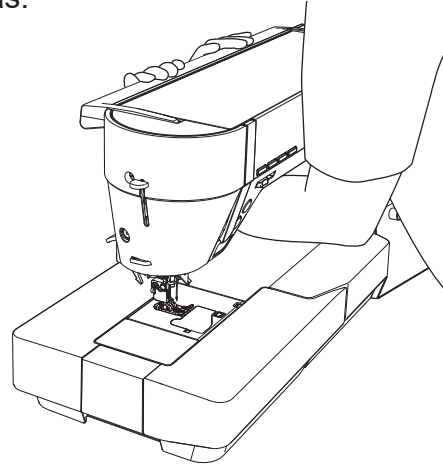

Notions de base pour utiliser l'écran

- **Tapotement**

Tapoter une fois l'écran du bout
du doigt.

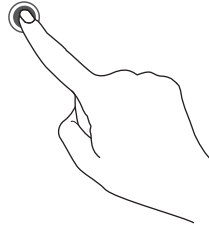

- **Pincement de l'écran**

Pincer avec deux doigts.

- **Rapprochement**

Rapprocher les doigts.

- **Écartement**

Écarter les doigts.

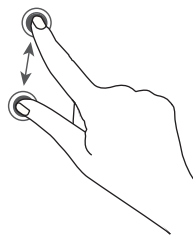

- **Balayage**

Tapoter l'écran et faire glisser le
doigt.

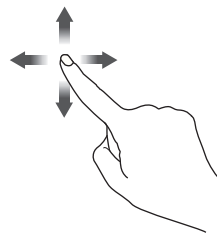

ATTENTION

À l'attention des clients aux États-Unis

Cet appareil est conforme à l'alinéa 15 de la réglementation FCC. Son utilisation est soumise aux deux conditions suivantes : (1) cet appareil ne doit pas provoquer d'interférences nuisibles et (2) cet appareil doit accepter toutes les interférences reçues, y compris les interférences susceptibles de provoquer un fonctionnement indésirable.

REMARQUE: Cet équipement a été contrôlé et satisfait aux limites concernant les appareils numériques de classe B, conformément à l'alinéa 15 de la réglementation FCC. Ces limites sont destinées à assurer une protection raisonnable contre des interférences nuisibles dans une installation résidentielle. Cet équipement génère, utilise et peut émettre de l'énergie radiofréquence et, s'il n'est pas installé conformément aux instructions, peut provoquer des interférences nuisibles aux communications radio. Toutefois, il n'y a aucune garantie que des interférences ne se produiront pas dans une installation particulière. Si cet équipement provoque des interférences nuisibles à la réception radio ou TV, ce qui peut être déterminé en éteignant puis en rallumant l'équipement, l'utilisateur est invité à essayer de corriger les interférences en prenant une ou plusieurs des mesures suivantes:

- Réorienter ou déplacer l'antenne de réception.
- Augmenter la distance entre l'équipement et le récepteur.
- Brancher l'équipement dans une prise sur un circuit différent de celui auquel le récepteur est connecté.
- Consulter le revendeur ou un technicien radio/TV qualifié pour obtenir de l'aide.

Cet équipement ne doit pas être placé à proximité d'une autre antenne ou d'un autre émetteur ni être utilisé conjointement avec celui-ci.

À l'attention des clients en Europe

Cet équipement radio est destiné à être utilisé avec la ou les versions de logiciel approuvées indiquées dans la Déclaration de conformité européenne.

Le logiciel chargé sur cet équipement radio est conforme aux exigences essentielles de la Directive 2014/53/UE.

Tables des matières

| | |
|---|-----------|
| "NOTES DE SÉCURITÉ IMPORTANTES" .. | 1 |
| Tables des matières | 6 |
| 1. Configuration et fonctions..... | 8 |
| 1.1. Boutons de commande..... | 9 |
| 1.2. Panneau de commande | 10 |
| 2. Accessoires | 12 |
| 3. Installation..... | 14 |
| 3.1. Comment installer la rallonge | 14 |
| 3.2. Changement de la position de l'interrupteur au pied..... | 15 |
| 3.3. Installation de la genouillère | 15 |
| 4. Réglages de base et fonctionnement de base..... | 16 |
| 4.1. Branchement à la prise de courant..... | 16 |
| 4.2. Réglage de la vitesse | 18 |
| 4.3. Relevage/abaissement du pied presseur . | 19 |
| 4.4. Changement du pied presseur..... | 20 |
| 4.5. Pose et dépose de la "JUKI Smart Feed" | 22 |
| 4.6. Changement de la plaque à aiguille et de la griffe d'entraînement | 23 |
| 4.7. Comment utiliser la plaque à aiguille pour points droits | 24 |
| 4.8. Installation de l'aiguille | 25 |
| 4.9. Matière, fil et aiguille | 26 |
| 4.10. Préparation du dévidoir à canette..... | 27 |
| 4.11. Préparation du fil de l'aiguille..... | 31 |
| 4.12. Ajustement de la tension du fil..... | 36 |
| 4.13. Réglage de la pression du pied presseur..... | 38 |
| 4.14. Réglage du micro-levage | 38 |
| 4.15. Réglage des opérations automatiques de couture de points d'arrêt, de coupe du fil et de relevage du pied presseur | 39 |
| 4.16. Si la position de l'aiguille est modifiée. | 40 |
| 4.17. Modification de la largeur du zigzag..... | 41 |
| 4.18. Modification de la longueur du point.... | 42 |
| 4.19. Réglage de la position d'arrêt de l'aiguille..... | 43 |
| 4.20. Réglage du pivot..... | 43 |
| 5. Réglage pour la couture de programmes | 44 |
| 5.1. Mode simple / Mode combiné..... | 44 |
| 5.1.1. Mode simple | 44 |
| 5.1.2. Mode combiné | 45 |
| 5.2. Types de programmes dans le cadre du mode unique, et comment sélectionner un programme..... | 46 |
| 5.2.1. Pratique..... | 46 |
| 5.2.2. Boutonnière | 48 |
| 5.2.3. Appliqué | 49 |
| 5.2.4. Galonnage..... | 49 |
| 5.2.5. Ligne de matelassage | 50 |
| 5.2.6. Feston | 50 |
| 5.2.7. Un point..... | 51 |
| 5.2.8. Décoratif..... | 52 |
| 5.2.9. Vintage | 53 |
| 5.2.10. Plumes / dentelle..... | 53 |
| 5.2.11. Lettres | 54 |
| 5.3. Combinaison de programmes dans le cadre du mode combiné..... | 55 |
| 5.4. Types de fonctions de modification et comment les utiliser | 58 |
| 5.4.1. Inversion du motif | 59 |
| 5.4.2. Réglage de l'intervalle entre programmes | 60 |
| 5.4.3. Réinitialiser les réglages | 60 |
| 5.4.4. Écriture/capture des données du programme | 61 |

| | | | |
|--|-----------|---|------------|
| 6. Couture..... | 62 | 7. Fonctionnement du tableau de commande | 102 |
| 6.1. Point droit..... | 62 | 7.1. Soutien | 102 |
| 6.2. Insertion de fermeture à glissière | 67 | 7.2. Réglage..... | 103 |
| 6.3. Empiècement patchwork | 68 | ① Réglage du reprisage | 104 |
| 6.4. Surfilage | 69 | ② Position d'arrêt de l'aiguille..... | 105 |
| 6.5. Point invisible | 70 | ③ Pivot..... | 105 |
| 6.6. Point feston..... | 73 | ④ Volume sonore | 106 |
| 6.7. Point d'arrêt | 74 | ⑤ Luminosité | 106 |
| 6.8. Oillet..... | 76 | ⑥ Vitesse du point..... | 107 |
| 6.9. Points décoratifs | 77 | ⑦ Hauteur de levage du pied presseur. 107 | |
| 6.10. Motifs de dentelle / de plumes / de chevauchement et de carrelage (blackwork)..... | 78 | ⑧ Annuler la sécurité | 108 |
| 6.11. Points feston | 79 | ⑨ Fonctions de l'interrupteur au pied .. 108 | |
| 6.12. Point aléatoire..... | 80 | ⑩ Deux aiguilles | 109 |
| 6.13. Galonnage | 81 | ⑪ Réseau local sans fil | 110 |
| 6.14. Boutonnères | 84 | ⑫ Réinitialisation des valeurs d'usine...111 | |
| 6.15. Boutonnière manuelle 2 étapes | 91 | ⑬ Version du logiciel..... | 111 |
| 6.16. Couture de boutons | 93 | ⑭ Machine statistiques | 114 |
| 6.17. Matelassage (libre) | 94 | ⑮ Langue..... | 115 |
| 6.18. Points de matelassage apparence fait main..... | 96 | ⑯ Accessibilité (Inversion de l'affichage en noir et blanc) | 115 |
| 6.19. Matelassage (guide pour matelassage) 97 | | ⑰ Eteindre | 116 |
| 6.20. Allongement..... | 98 | 7.3. Couture..... | 117 |
| 6.21. Matelassage avec effet relief | 99 | 7.4. Historique..... | 117 |
| 6.22. Fixer le manchon | 100 | 7.5. JUKI Sewing Net..... | 117 |
| | | 8. Message à l'écran..... | 118 |
| | | 9. Entretien de la machine | 123 |
| | | 10. Accessoires en option | 124 |
| | | 11. Problèmes éventuels et remèdes simples..... | 126 |
| | | 12. Liste des programmes | 128 |
| | | Caractéristiquesquatrième de couverture | |



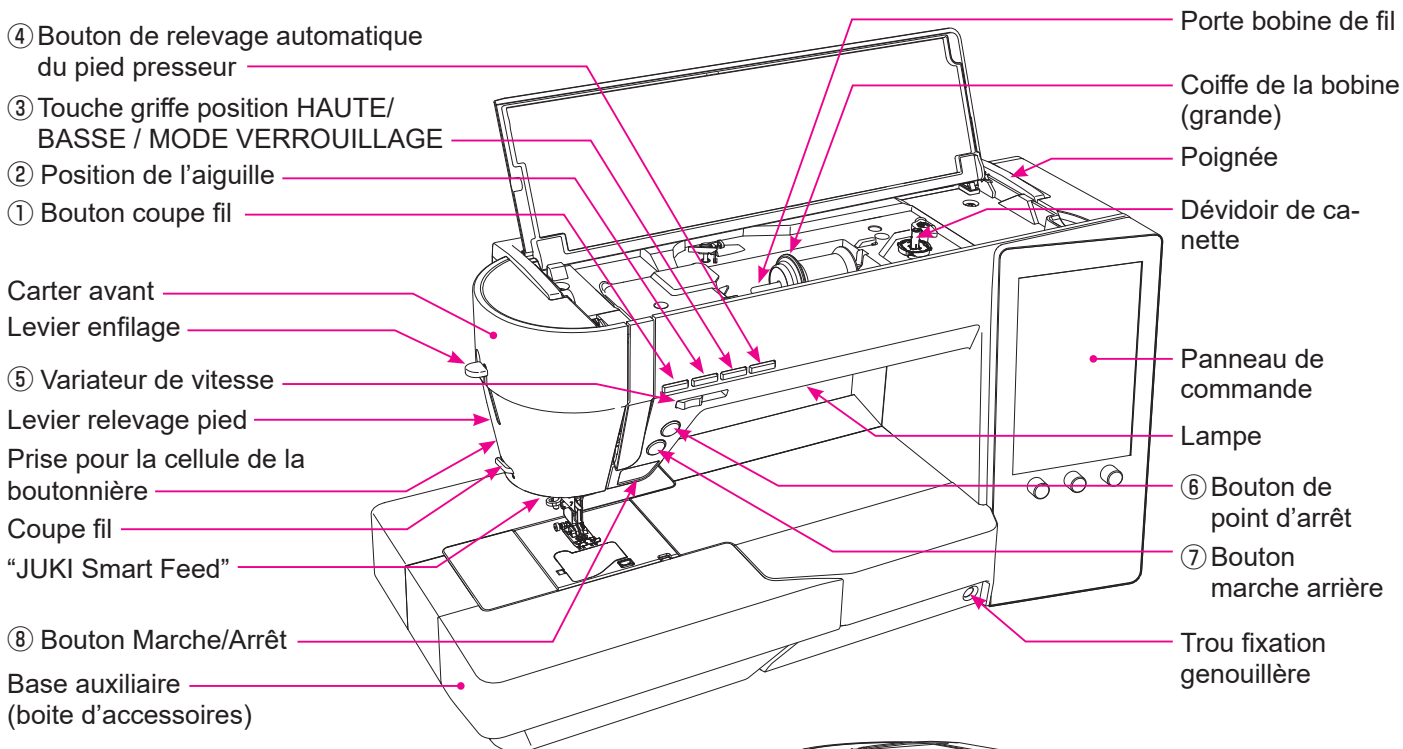



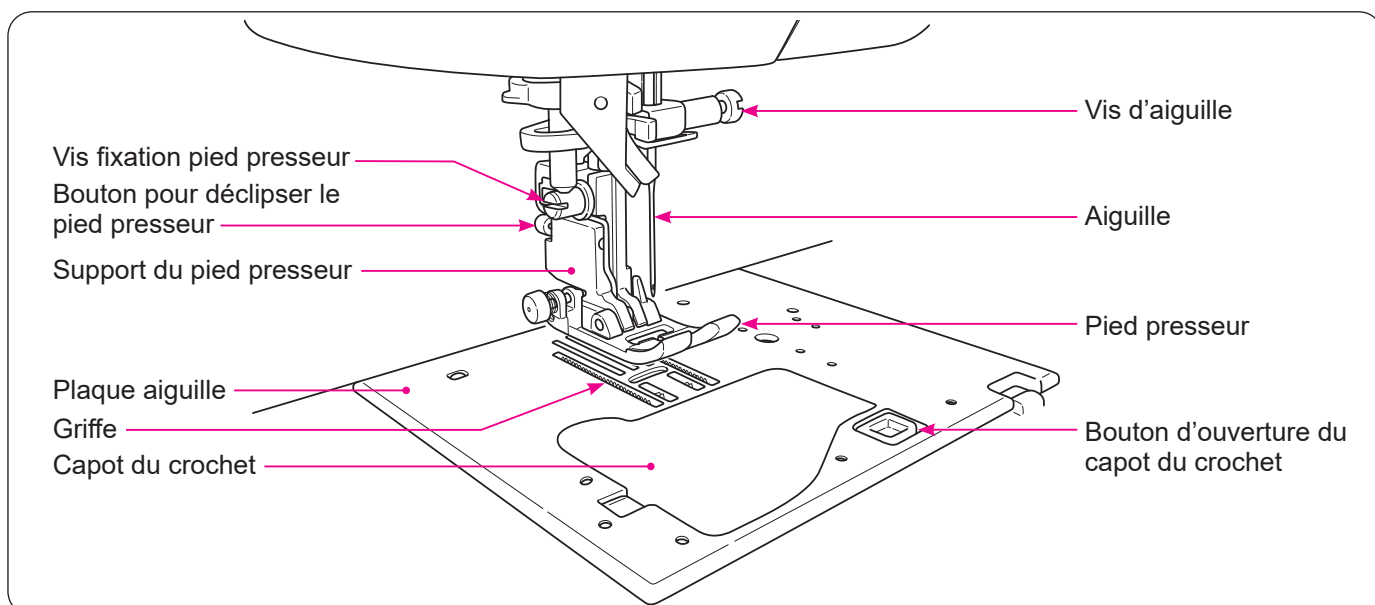
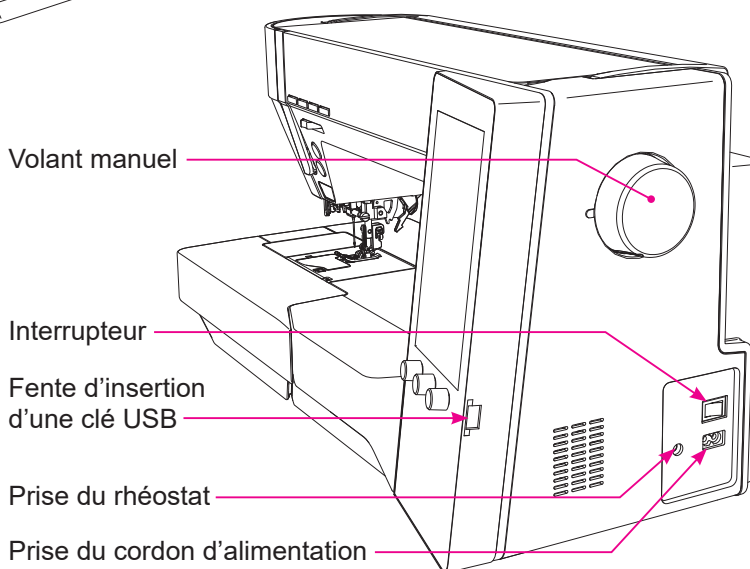
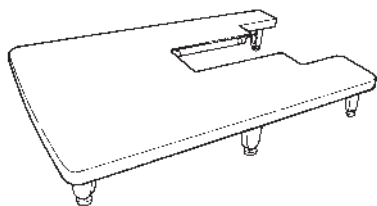

1. Configuration et fonctions



Rallonge de table



1.1. Boutons de commande

| | | Nom | Fonction |
|---|---|---|--|
| ① |  | Bouton du coupe-fil | Après la couture, appuyez sur ce bouton pour couper automatiquement les 2 fils. La machine à coudre s'arrête avec son aiguille en haut après la coupe du fil. Dans le cas du réglage 2 aiguilles, ce bouton ne fonctionnera pas même si le bouton de coupe du fil est enfoncé. |
| ② |  | Aiguille haute/basse | Quand la machine s'arrête, appuyez sur ce bouton pour changer la position de l'aiguille. (Quand l'aiguille est en position haute, elle redescend et inversement.) La machine à coudre exécute la couture à faible vitesse si ce bouton est maintenu enfoncé pendant une période prolongée. |
| ③ |  | Touche griffe position HAUTE/BASSE / MODE VERROUILLAGE | Lorsque vous appuyez sur cette touche alors que la machine à coudre est au repos, la position de la griffe d'entraînement est inversée. La lampe s'allume : La griffe d'entraînement est en position basse. La lampe s'éteint : La griffe d'entraînement est en position haute. *1 Si vous maintenez cette touche enfoncée, toutes les opérations peuvent être désactivées (mode verrouillage). Si vous maintenez cette touche enfoncée une nouvelle fois, le mode de verrouillage sera désactivé. |
| ④ |  | Bouton de relevage automatique du pied presseur | Lorsque ce bouton est enfoncé alors que la machine à coudre est au repos, la position du pied presseur change. Si le pied presseur est à sa position supérieure, il s'abaisse à sa position inférieure ou inversement. |
| ⑤ |  | Variateur de vitesse | La vitesse de couture peut être ajustée librement avec le levier coulissant du régulateur de vitesse. La vitesse de couture augmente en déplaçant le régulateur de vitesse vers la droite ou diminue en le déplaçant vers la gauche. Lors de la couture avec le rhéostat, il est possible de régler la vitesse maximale de couture avec le régulateur de vitesse. |
| ⑥ |  | Bouton de point d'arrêt | Lorsque ce bouton est enfoncé, la machine à coudre réalise des points d'arrêt. Lorsque ce bouton est enfoncé alors que la machine à coudre exécute un programme de couture, celle-ci s'arrête une fois que la couture d'un cycle ou d'un point du programme est terminé. |
| ⑦ |  | Bouton marche arrière | Pour les points droits/points zigzag: La machine à coudre exécute la couture en marche arrière tant que ce bouton est maintenu enfoncé. Pour les autres types de points: Lorsque ce bouton est enfoncé, la machine à coudre réalise des points d'arrêt. |
| ⑧ |  | Bouton Marche/Arrêt | En appuyant sur ce bouton, la machine va commencer à coudre doucement jusqu'à la vitesse déterminée par le variateur de vitesse. Une nouvelle pression sur ce bouton arrête la machine à coudre. La couleur des boutons indique. Vert: Prêt à démarrer et/ou en cours de couture Rouge: Pas prêt à démarrer Orange: Lorsque le bouton de point d'arrêt est enfoncé alors que la machine à coudre exécute un programme de couture (la machine à coudre réalise des points d'arrêt après avoir terminé un cycle du programme de couture. Puis, la machine à coudre s'arrête.) * Quand la pédale est branchée, le bouton start/stop ne peut être utilisé pour faire démarrer la couture. Bouton Start: Impossible de démarrer la couture. Bouton Stop: Démarrage possible de la couture. |

* 1  **Mode de verrouillage** indiqué dans le manuel d'instructions

fait référence à l'opération consistant à "maintenir enfoncée la touche position HAUTE/BASSE / MODE VERROUILLAGE de la griffe d'entraînement pour désactiver le fonctionnement de toutes les touches". (Voir page 17)





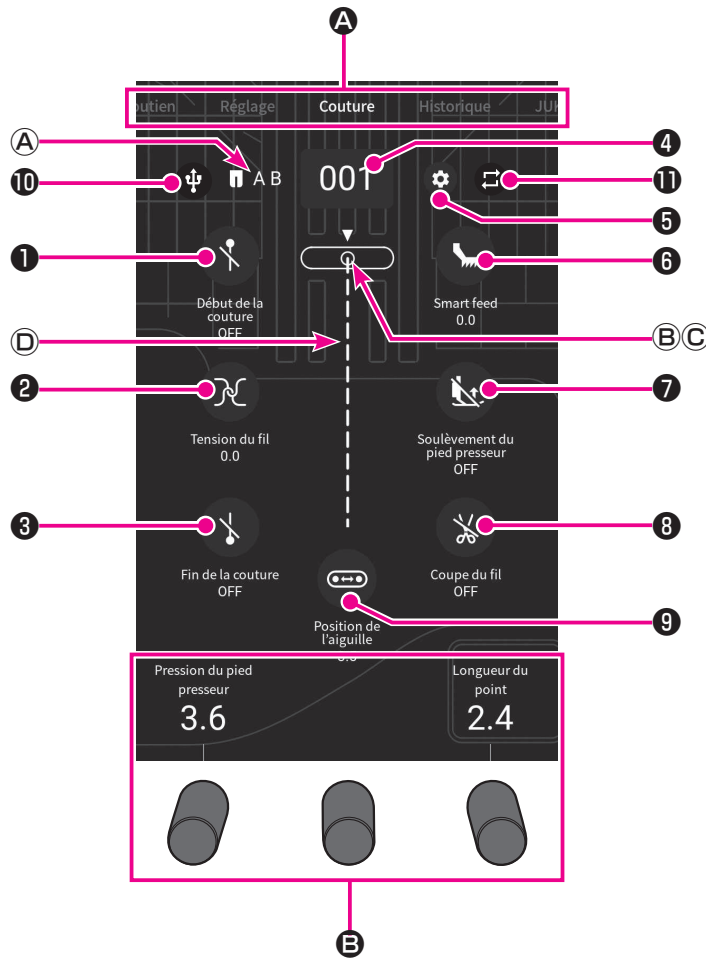









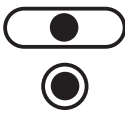













1.2. Panneau de commande



Tapez sur l'écran avec vos doigts.

Lorsque vous avez modifié le réglage, la couleur de l'affichage de l'écran change.
Blanc: Valeur initiale
Bleu: Valeur modifiée

| | Nom | Fonction |
|---|---------------------------|--|
| A | Onglet | Sélectionnez l'écran en fonction de votre besoin. |
| | Soutien | L'utilisation principale de la machine à coudre peut être vérifiée. (Voir pages 102 pour plus de détails) |
| | Réglage | Le réglage des fonctions (17 types) peut être modifié. (Voir pages 103 pour plus de détails) |
| | Couture | La sélection et l'ajustement du modèle peuvent être effectués. |
| | Historique | L'information sur votre travail de couture est enregistré dans l'historique. Si vous souhaitez effectué un nouveau travail en utilisant le même mode que vous avez définie précédemment, vous pouvez le sélectionner dans l'historique. |
| | JUKI Sewing Net | Le site web de JUKI est affiché. |
| B | Molette de réglage | La fonction bouton de réglage diffère selon le travail choisi. La fonction et la valeur numérique sont affichées à l'écran. Type : "Pression du pied presseur", "Longueur du point", "Largeur en zigzag", "Longueur du pointillé", "Allongement" |

| | | Nom | Fonction |
|---|---|--|---|
| Ⓐ |  | Pied presseur | Un pied presseur convenant au programme de couture s'affiche. |
| Ⓑ |  | Position de l'aiguille | La position de l'aiguille ▼ est affichée. |
| Ⓒ |  | Type de plaque à aiguille | Le type de plaque à aiguille est affiché.  : Plaque à aiguille standard  : Plaque à aiguille pour point droit |
| Ⓓ | - | Couture actuellement | Le programme de couture actuellement cousu ou à coudre s'affiche. |
| ① |  | Icône de couture de points d'arrêt en début de couture | Il est possible de régler le point d'arrêt automatique au début de la couture.  : OFF  : Couture en marche arrière  : Point d'arrêt |
| ② |  | Icône de tension du fil | Appuyer sur l'icône de tension du fil pour changer la tension du fil. La valeur de réglage de la tension du fil est ramenée à sa valeur par défaut en sélectionnant un programme différent. |
| ③ |  | Icône de couture de points d'arrêt en fin de couture | Il est possible de régler le point d'arrêt automatique à la fin de la couture.  : OFF  : Couture en marche arrière  : Point d'arrêt |
| ④ |  | Icône de sélection du programme | Appuyez sur cette icône pour sélectionner un programme. Le numéro du programme sélectionné s'affiche. |
| ⑤ |  | Icône de modification de programme | Il est possible de modifier les programmes de couture. |
| ⑥ |  | Icône de "JUKI Smart Feed" | La valeur de "JUKI Smart Feed" peut être réglée. |
| ⑦ |  | Icône de levage automatique du pied presseur | Il est possible de régler la levée du pied presseur après la coupe du fil.  : OFF  : ON |
| ⑧ |  | Icône de coupe-fil automatique | Il est possible de régler le point d'arrêt et le coupe le fil.  : OFF  : ON |
| ⑨ |  | Icône de la position de l'aiguille | Appuyez sur cet icône pour modifier la position de l'aiguille. |
| ⑩ |  | Icône USB | Cet icône s'affiche sur l'écran lorsqu'une clé USB est insérée dans la fente USB de la machine à coudre. Les motifs peuvent être "capturés" et "écrits" dans la clé USB en appuyant sur cette icône. |
| ⑪ |  | Couture répétée | Cette icône peut être utilisée pour effectuer la couture d'un motif combiné en répétition ou pour la couture d'un motif unique par un cycle. Dans le cas d'une couture d'un seul cycle, "1" est affiché. Réglage initial Programme unique : Répétition Combinaison de programmes : 1 |

2. Accessoires

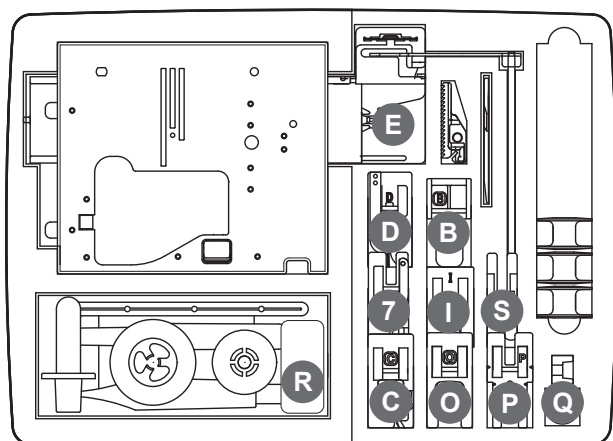

Boîte auxiliaire

Les accessoires dans la boîte à accessoires peuvent également être rangés dans la machine. Se référer à la figure ci-dessous pour la procédure de stockage (lieu de stockage).

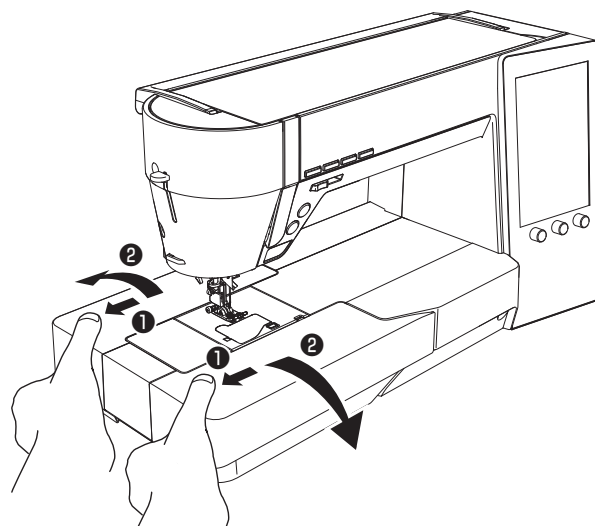

Tirez légèrement le couvercle auxiliaire vers le côté ①, puis ouvrez-la vers le côté ②.

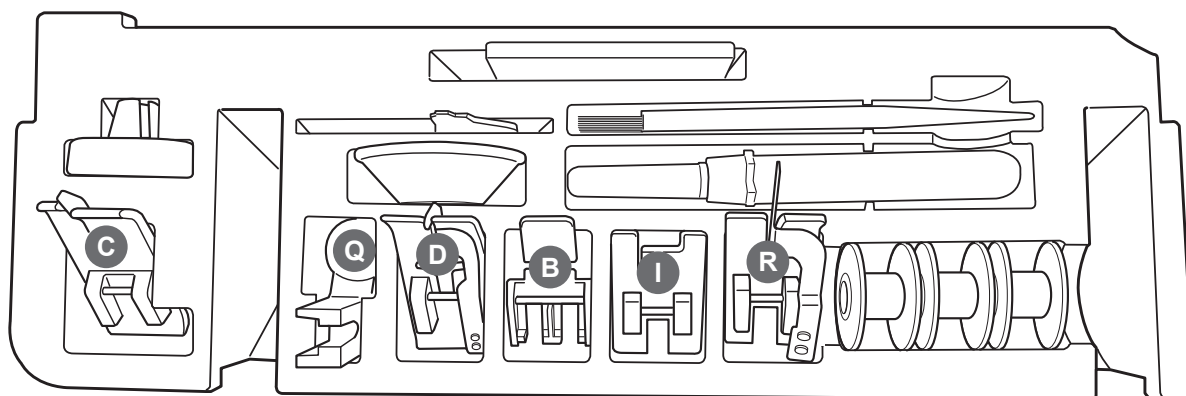

A l'intérieur du rangement auxiliaire dans le bras libre

• Sur la machine



Pied presseur standard (A)



Canette (1)

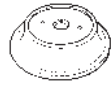

Coiffe (grande)

• À l'intérieur de la boîte auxiliaire.

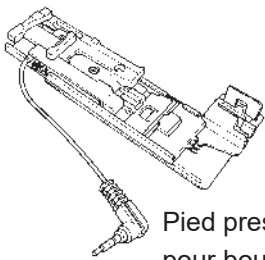

Pied presseur pour boutonnière (E)

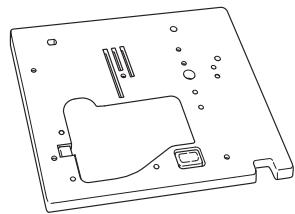

Plaque à aiguille droite

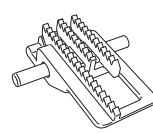

Griffe d'entraînement droite



Tournevis en T



Guide pour matelassage



Canette (3)

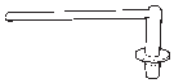

Porte cône supplémentaire

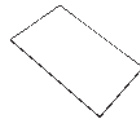

Kit d'aiguilles
HA × 1 # 11 (1)
14 (1)
16 (1)
pour tricot # 11 (1)

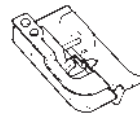

Pied presseur pour point invisible (D)

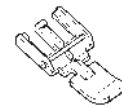

Pied fermeture à glissière (B)



Pied presseur avec guide (R)



Découpeur

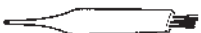

Brosse de nettoyage



Coiffe (Petite)

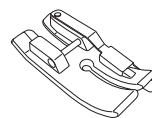

Pied du guide de 7 mm

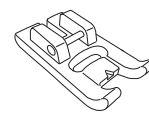

Pied pour boutonnière manuelle (I)

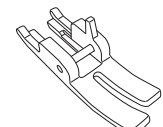

Pied presseur droit (S)



Coiffe (Moyenne)

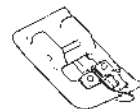

Pied presseur pour surfiler (C)

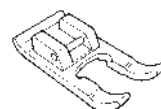

Pied ouvert (O)



Pied patchwork (P)

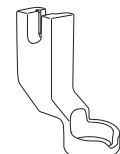

Pied presseur pour matelassage (pour la règle) (Q)

• Inclus dans l'emballage.

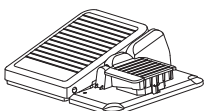

Rhéostat



Genouillère



Cordon d'alimentation

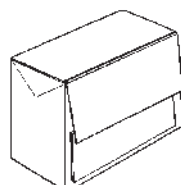

Couvercle de la machine à coudre

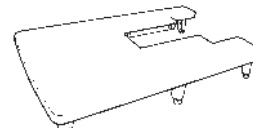

Rallonge de table



Guide de référence rapide

3. Installation

3.1. Comment installer la rallonge

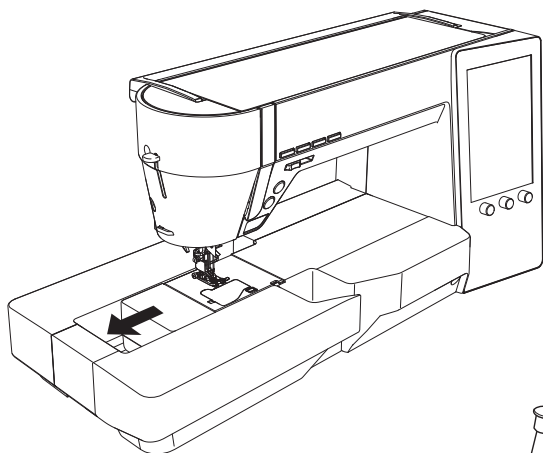

1 Tirez la base auxiliaire vers le côté gauche.

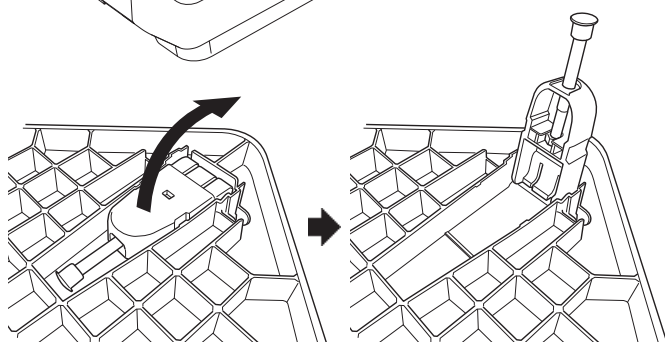

2 Dépliez les pieds complètement.

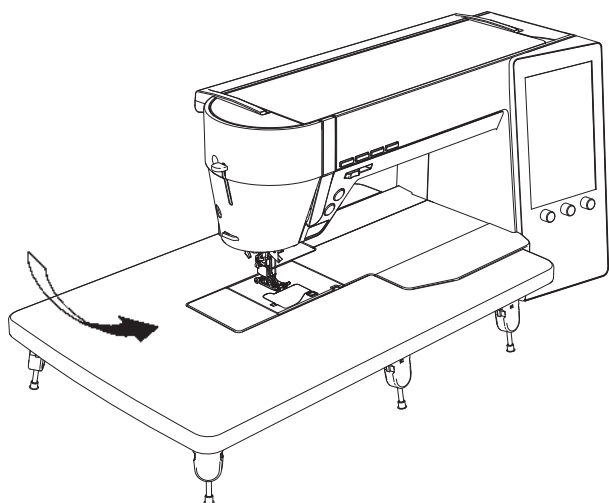

3 Assemblez la rallonge avec la machine.

Glisser la table en butée.

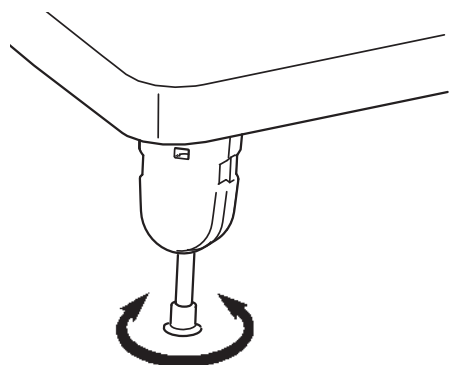

4 Ajustez la hauteur des pieds afin que la surface de la rallonge soit à la même hauteur que le plateau de la machine.



* Ne pas mettre d'objet lourd sur la rallonge.

* Ne pas bouger la machine avec la rallonge installée.

3.2. Changement de la position de l'interrupteur au pied

La position latérale de l'interrupteur au pied par rapport à la pédale peut être changée.

Utiliser l'interrupteur au pied à la position souhaitée.

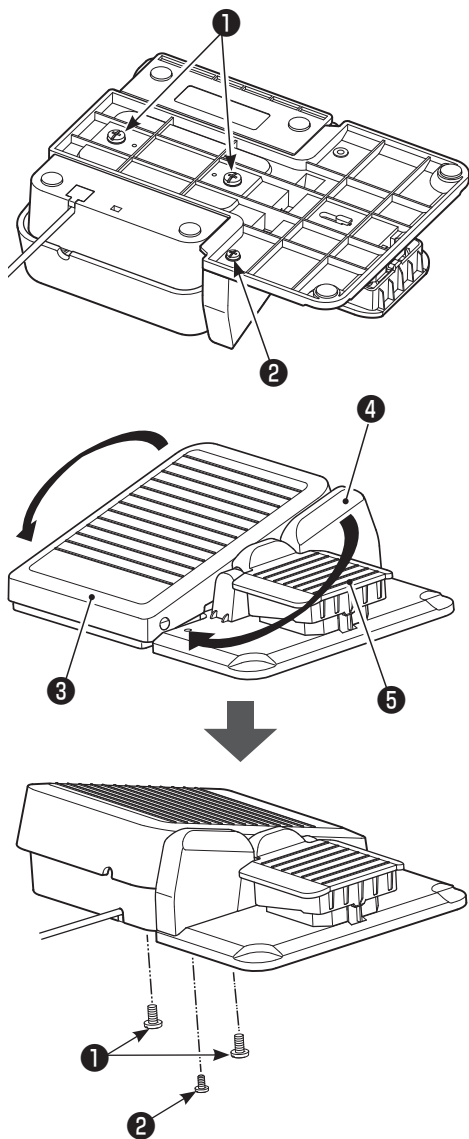

⚠ Attention Débrancher la pédale de commande avant de changer la position de l'interrupteur au pied.

1 Déposer la vis de fixation de la pédale ① et la vis de fixation du bloc ②.

2 Fixer la pédale ③ et le bloc ④ sur le côté opposé tout en les tournant dans l'autre sens, et serrer la vis de fixation de la pédale et la vis de fixation du bloc.

⑤ Rhéostat

3.3. Installation de la genouillère

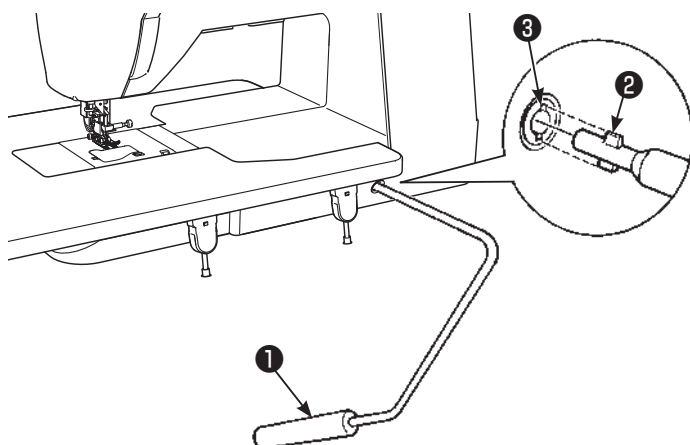

La partie concave ③ et convexe ② doivent se rejoindre.

① Levier de la genouillère

4. Réglages de base et fonctionnement de base

4.1. Branchement à la prise de courant



AVERTISSEMENT

- Quand la machine n'est pas en marche, éteindre la machine (interrupteur sur "O") et enlever le cordon de la prise de courant. Sinon, il y a risque d'électrocution et/ou de feu.

■ Branchement des cordons



- ① Eteindre la machine, mettre l'interrupteur sur "O".



AVERTISSEMENT

(Pour Les Etats-Unis Et Le Canada Seulement)

Cet appareil à une prise polarisée (une des fiches est plus large que l'autre). Afin de réduire tout risque d'électrocution cette prise ne peut se brancher que d'une seule manière. Si la prise ne se branche pas correctement ou si elle ne s'enfonce pas complètement, retournez là. Si le branchement ne va toujours pas, contactez un électricien spécialisé qui installera la prise qui convient. Ne surtout pas modifier la prise d'origine.

● Emploi du bouton start/stop au lieu du rhéostat:

- ② Insérer le câble ② de connexion dans la prise de la machine ①. Insérer la fiche ③ dans la prise.

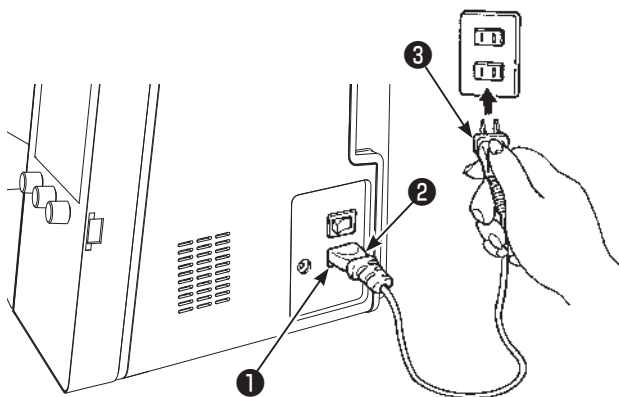

● Utilisation de la pédale:

- ② Insérer la fiche ⑤ de la pédale dans la prise ④.
- ③ Insérer le connecteur du cordon dans la prise d'entrée de la machine. Insérer la fiche dans la prise de courant.

* Quand la pédale est branchée, le bouton start/stop ne peut être utilisé pour faire démarrer la couture.

- Bouton Start: Impossible de démarrer la couture.
- Bouton Stop: Démarrage possible de la couture.

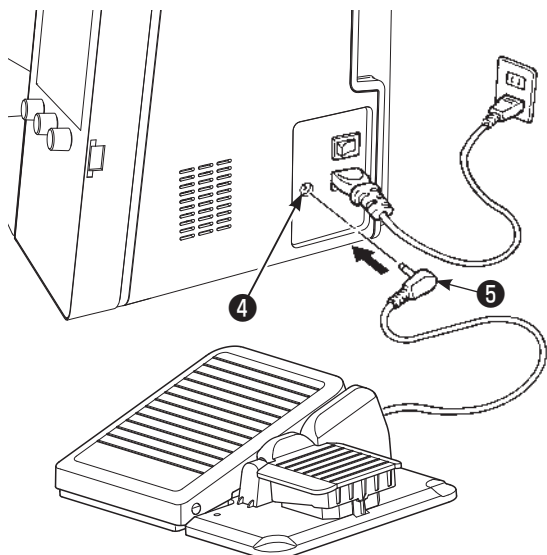

■ Branchement à la prise de courant



Allumer la machine, mettre l'interrupteur sur "I".

* **Il faut savoir que le pied presseur se relève automatiquement à la mise sous tension de la machine à coudre.**

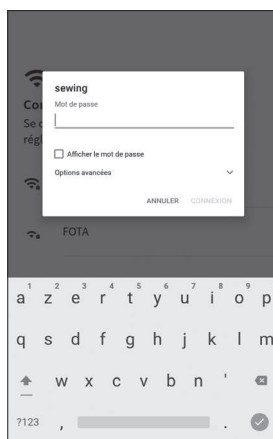
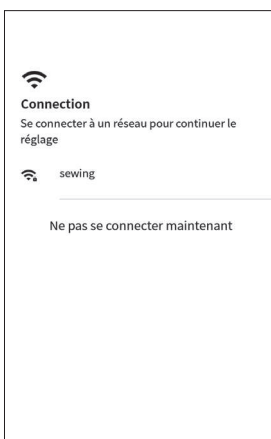
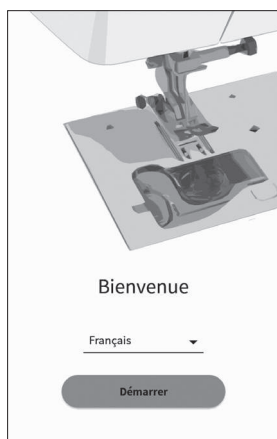

L'écran de gauche s'affiche lorsque vous mettez la machine à coudre sous tension pour la première fois après la livraison.

1. Sélectionnez la langue d'affichage.
2. Appuyez sur [Démarrer].
3. Réglez le réseau local sans fil auquel la machine à coudre est connectée.
4. Entrez le mot de passe du réseau local sans fil.
5. Appuyez sur [CONNEXION].

* Cet écran ne s'affiche pas lorsque vous mettez la machine à coudre sous tension la prochaine fois.

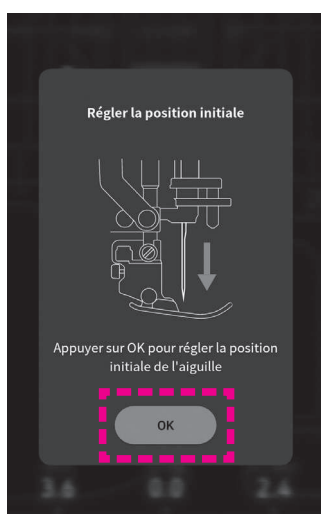

L'écran illustré à gauche s'allume lors de la mise sous tension de la machine à coudre.

L'aiguille se déplace et l'écran illustré à gauche disparaît en appuyant sur [OK] .



Ne pas mettre les doigts sous l'aiguille

● Mode de verrouillage

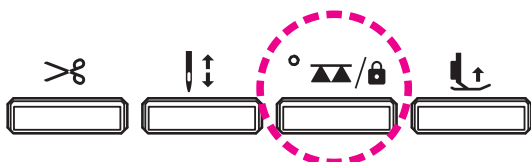

Si la machine à coudre est mise en mode de verrouillage, le fonctionnement de tous les boutons de commande, des touches de commande et du panneau de commande sera désactivé. En outre, la machine à coudre elle-même sera également désactivée.

Même dans cet état, le levier de levage du pied presseur et la genouillère peuvent être utilisés.

La machine à coudre doit être mise hors tension par mesure de sécurité lors du remplacement du pied presseur, du remplacement de la plaque à aiguille et de la griffe d'entraînement, du changement d'aiguille ou du dépannage de la machine à coudre. Toutefois, ce type de tâche peut être exécuté tout en conservant les réglages actuels de la machine à coudre en la plaçant en mode de verrouillage.

- Lorsque vous voulez mettre la machine à coudre en mode de verrouillage, maintenez le bouton "feed dog UP / DOWN / LOCK MODE" enfoncé pendant deux secondes.
- Maintenir enfoncée le bouton "feed dog UP / DOWN / LOCK MODE" pendant deux seconde pour annuler le mode de verrouillage.
- Lorsque vous éteignez la machine, le mode de verrouillage est désactivé.

4.2. Réglage de la vitesse

■ Variateur de vitesse

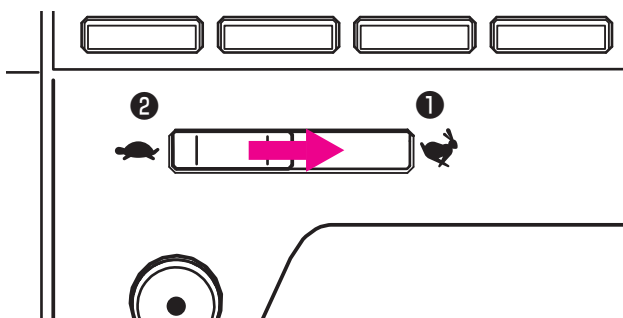

La vitesse maximum peut être librement sélectionnée grâce au variateur de vitesse.

- ① : Vitesse rapide
- ② : Vitesse lente

■ Rhéostat

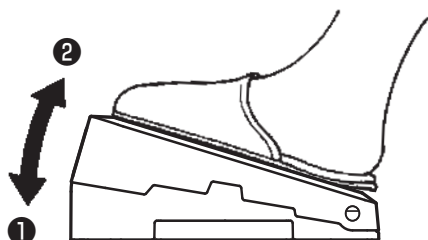

Pour faire démarrer la machine appuyez sur la pédale. Plus vous appuyez, plus la machine prendra de la vitesse. Le variateur de vitesse programmera la vitesse maximum.

- ① **Pression forte** → **vitesse la plus rapide**
- ② **Pression faible** → **vitesse la plus lente**

* Toujours nettoyer le rhéostat.

Il est important de ne jamais placer d'objet sur le rhéostat cela peut causer un dommage à l'utilisateur ou bien occasionner un mauvais fonctionnement.

■ Couture par impulsion à faible vitesse

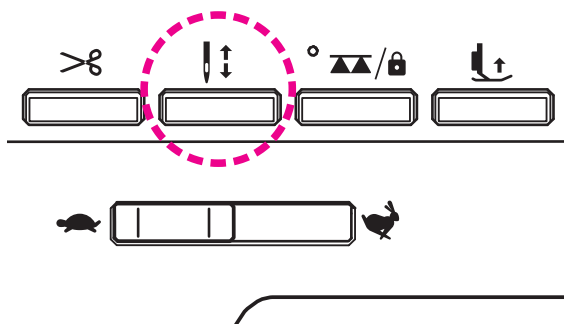

Lorsque le bouton aiguille haute/basse est maintenu enfoncé, la machine à coudre exécute la couture à faible vitesse.

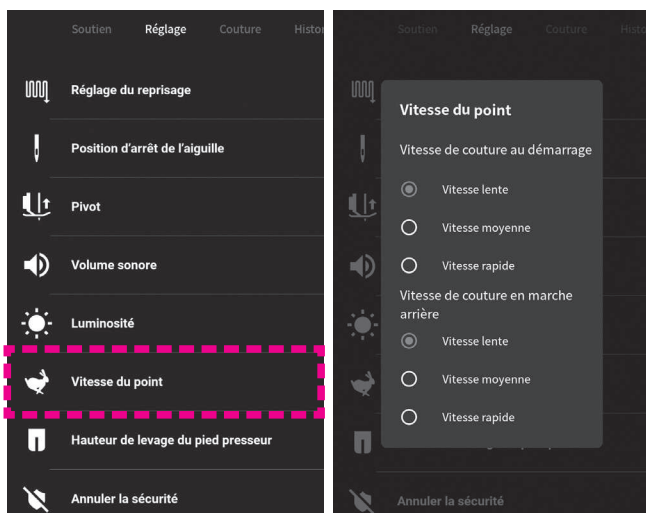

Réglage > Vitesse du point **Vitesse de couture au démarrage réglable**

A partir de ce réglage, il est possible de modifier la vitesse de couture au début de la couture.
(Voir page 107 pour plus de détails.)

Réglage > Vitesse du point **Vitesse de couture en marche arrière réglable**

A partir des paramètres de réglage, il est possible de modifier la vitesse de couture pour le piquage inversé.
(Voir page 107 pour plus de détails.)

4.3. Relevage/abaissement du pied presseur

■ Levier relève pied presseur

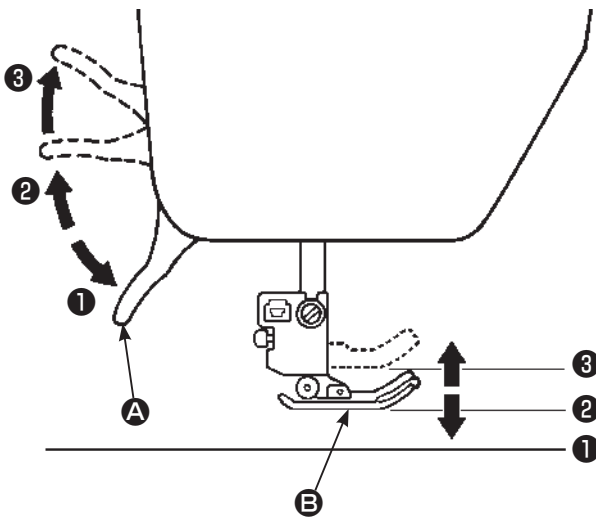

Le pied presseur **B** est soulevé/abaissé avec le levier **A** relève pied presseur. Le pied presseur peut être soulevé plus haut que la position de relevage standard. Cette fonction est pratique si un tissu épais est placé sur la machine à coudre.

Même après que le pied presseur a été soulevé avec le levier relève pied presseur, le pied presseur peut être abaissé avec le bouton de relevage automatique du pied presseur.

- ① Position basse..... Le pied presseur doit être en position basse pendant la couture.
- ② Position standard..... Position pour retirer la matière et/ou changer de pied presseur.
- ③ Position extra haute... Position pour coudre des matières épaisses.

* **Attention à ce que le pied presseur et l'aiguille ne se gênent pas quand l'aiguille est en position basse et que le pied presseur est en position extra haute.**

■ Bouton de relevage automatique du pied presseur



Le pied presseur peut être soulevé/abaissé en appuyant sur le bouton de relevage automatique du pied presseur. (Voir page 9 pour plus de détails.)

Le fonctionnement du levier de relevage du pied presseur est activé en relevant le levier sur la position ③ après avoir soulevé le pied presseur avec le bouton de relevage automatique du pied presseur.

■ Genouillère

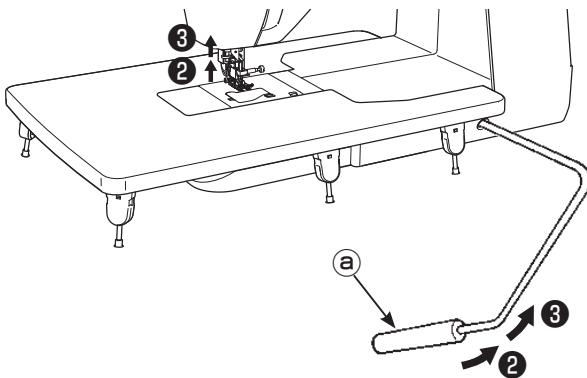

Il est possible de soulever et abaisser le pied presseur avec le genou au lieu des mains.

Pousser le levier vers la droite pour lever **a** le pied presseur. Le pied se baisse lorsque le levier de la genouillère revient à sa position de départ.

Le pied presseur peut être surélevé à l'aide de la genouillère.

Le fonctionnement du levier de la genouillère est activé en poussant le levier sur la position la plus à droite après avoir soulevé le pied presseur avec le bouton de relevage automatique du pied presseur.

* Ne pas toucher le levier de la genouillère pendant la couture. Si l'on touche le levier de la genouillère pendant la couture, le pied presseur se soulève ce qui déforme le programme.

● Abaissement automatique de la griffe d'entraînement lors du relevage du pied presseur

Lorsque vous soulevez le pied presseur dans sa position de levage supplémentaire avec la genouillère, la griffe d'alimentation descend automatiquement dans sa position basse.

Cette fonction est pratique pour poser le tissu sous le pied presseur ou l'en retirer ainsi que pour empêcher le tissu d'être endommagé, car le tissu ne sera pas coincé dans la griffe d'entraînement.

■ Relevage automatique du pied presseur

Réglage > Pivot

Il est possible de régler de sorte que le pied presseur se soulève automatiquement avec l'aiguille maintenue à la position inférieure à l'arrêt de la machine à coudre.

Couture > (Réglage du relevage du pied presseur après la coupe)

Il est possible de régler de sorte que le pied presseur se soulève automatiquement après la coupe du fil.

4.4. Changement du pied presseur

■ Installation et désinstallation du pied presseur

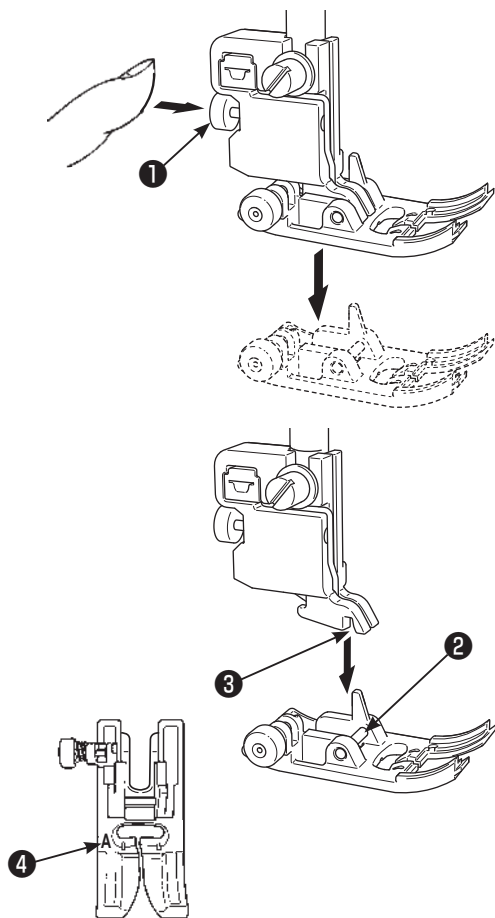

⚠ Laisser la machine en mode de verrouillage

● Désinstallation du pied presseur

Relever l'aiguille.
Soulever le levier de relevage du pied presseur.
Appuyer sur le bouton de dégagement du pied presseur **1** pour retirer le pied presseur.

● Installation du pied presseur

Aligner la goupille **2** du pied presseur et la rainure dans le support du pied presseur **3**.
Abaisser le levier de relevage du pied presseur.
* Chaque pied presseur comporte un repère **4**. Utiliser le pied presseur convenant au programme de couture à coudre.

■ Installation et désinstallation du support du pied presseur

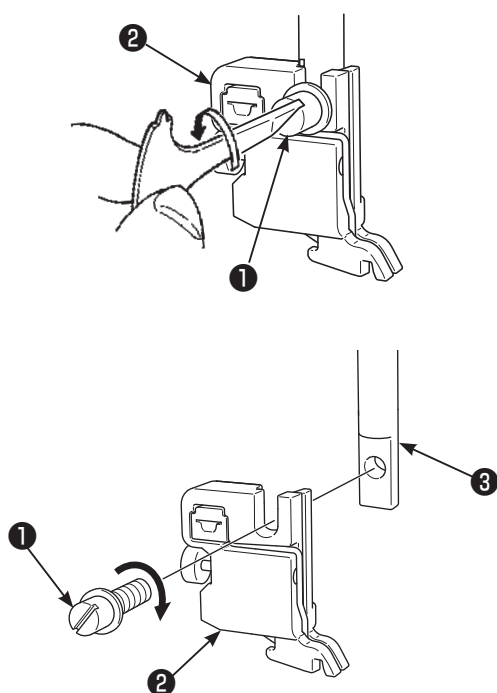

● Désinstallation du support du pied presseur

Soulever l'aiguille et le levier de relevage du pied presseur.
Desserrer la vis de fixation du support du pied **1** presseur vers la gauche et retirer le support du pied presseur **2**.







● Installation du support du pied presseur

Alignez le trou de la vis de la barre **3** du pied avec le trou du support du pied presseur **2** (longue fente).
Vissez fermement **1** la vis vers la droite.

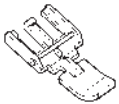
■ Les types de pieds et leur application

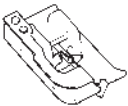
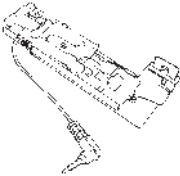
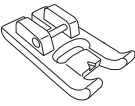
Marquage sur le pied presseur

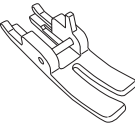
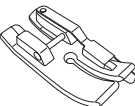

| | | | |
|---|---|----------|---|
|  | Pied presseur standard | A | Pour les coutures droites ou zigzag. Utilisez ce pied pour coudre des matières épaisses. |
|  | Pied fermeture à glissière | B | Pour la pose de fermeture à glissière. |
|  | Pied presseur pour surfiler | C | Ce pied est utilisé exclusivement pour surjeter le bord d'un tissu pour éviter l'éfilochage. |
|  | Pied presseur pour point invisible | D | Pour réaliser des points invisibles sur des ourlets de blouses et jupes, ou manches. |
|  | Pied presseur pour boutonnière | E | Pour la couture de boutonnière automatique. |
|  | Pied pour boutonnière manuelle | I | Pour coudre des points décoratifs, lettres et point d'arrêt. Aussi pour les boutonnières manuelles (programmes No.102, No.103). |
|  | Pied patchwork | P | Pour réaliser des patchworks. Il y a deux lignes de couture, 1/4 de pouce et 1/8 de pouce du centre de l'aiguille. |
|  | Pied ouvert | O | Pour réaliser des coutures décoratives. (La partie avant du pied est ouverte pour une meilleure visibilité) |
|  | Pied presseur pour matelassage (pour la règle) | Q | Pour réaliser du matelassage. (Réglage machine : Point droit et aiguille en position centrale) La règle peut être utilisée avec le pied presseur pour matelassage. |
|  | Pied presseur avec guide | R | Ce pied presseur est utilisé pour le patchwork, etc. Utilisez le guide au centre du pied presseur pour coudre le centre de la partie de jonction de deux pièces de tissu". |
|  | Pied presseur droit | S | Utiliser ce pied presseur lorsque la plaque à aiguille est utilisée pour les points droits. |
|  | Pied du guide de 7 mm | 7 | Ce pied presseur guide est pourvu d'un guide pour une réserve pour couture de 7 mm pour le rattachage. |

4.5. Pose et dépose de la “JUKI Smart Feed”

La “JUKI Smart Feed” sert à coudre des tissus (tricot, jersey, tissu en vinyle, cuir artificiel, etc.) qui sont généralement durs à alimenter, et les tissus (matelassage, etc.) qui sont susceptibles de produire un entraînement inégal du tissu. La “JUKI Smart Feed” peut uniquement être utilisée pour coudre des types limités de programme.

Reportez-vous à la rubrique “12. Liste des programmes” pour connaître les modèles qui peuvent être cousus avec le “JUKI Smart Feed”.

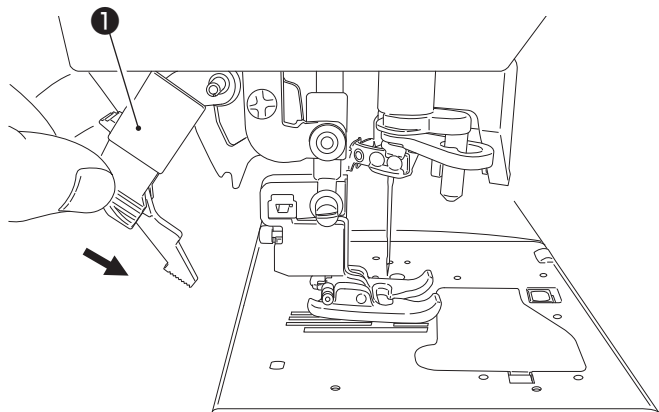

● Pose de “JUKI Smart Feed”

Relever le pied presseur.

Abaisser complètement le “JUKI Smart Feed” ① tout en le pinçant avec les doigts.

Lorsque la “JUKI Smart Feed” est correctement installée, l’icône correspondant s’affiche sur l’écran.

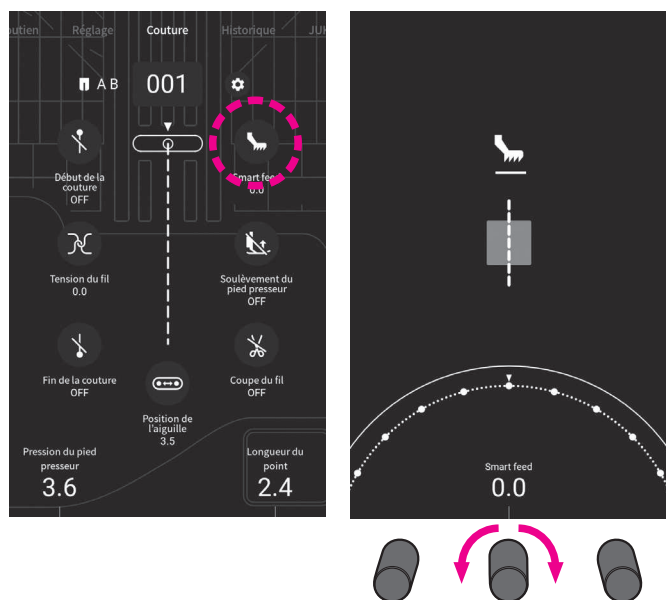

● Réglage de la “JUKI Smart Feed”

Appuyer sur .

Ajustez le “JUKI Smart Feed” en faisant glisser votre doigt sur la partie marquée de l’échelle.

Le “JUKI Smart Feed” peut également être réglé en tournant la molette de réglage.

(Plage de réglage: -5,0 / +5,0)

La distance d’entraînement supérieure diminue.

La distance d’entraînement supérieure augmente.

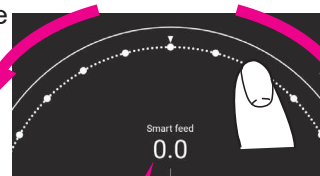

Blanc: Valeur initiale
Bleu: Valeur modifiée

Lorsque vous taper sur la zone au dessus de la partie semi-circulaire indiquée dans la figure ci-dessus, le réglage que vous avez effectué est confirmé. Ensuite, l’écran revient à l’écran précédent.

● Dépose de la “JUKI Smart Feed”

Relever le pied presseur.

Tout en pinçant le “JUKI Smart Feed” ①, l’abaisser et le repousser en arrière jusqu’à ce qu’il soit amené sur la position supérieure.

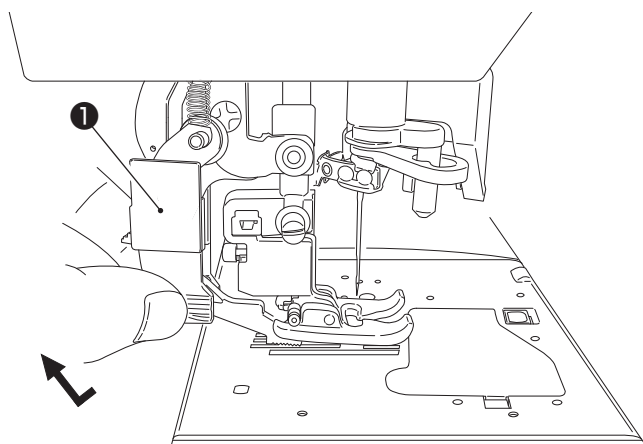

4.6. Changement de la plaque à aiguille et de la griffe d'entraînement

La plaque à aiguille et la griffe d'entraînement standard peuvent être remplacées par une plaque à aiguille et une griffe d'entraînement pour points droits. Si la couture débute depuis le bord du tissu, le tissu peut être alimenté tranquillement sans être tiré dans le trou d'aiguille en remplaçant la plaque à aiguille et la griffe d'entraînement avec celles pour points droits.

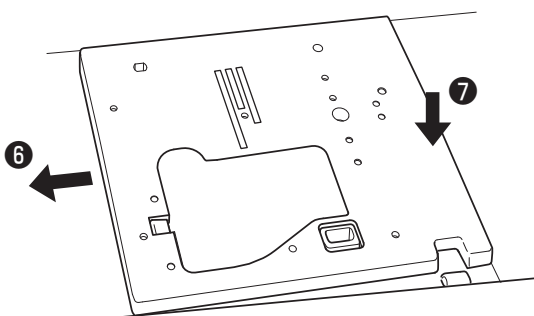
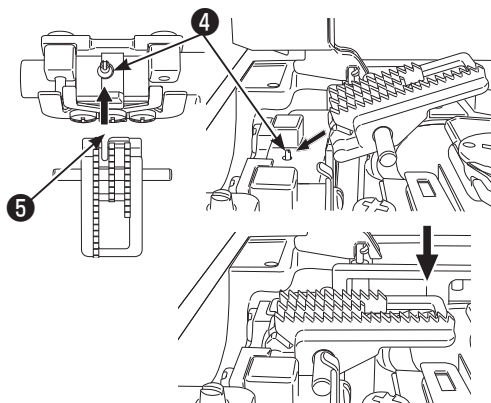
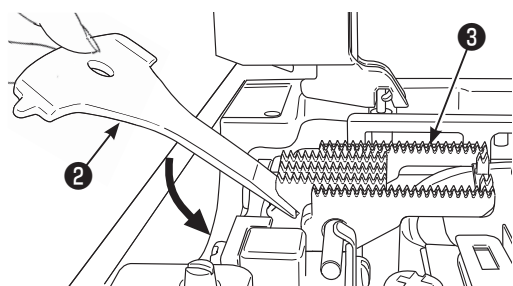
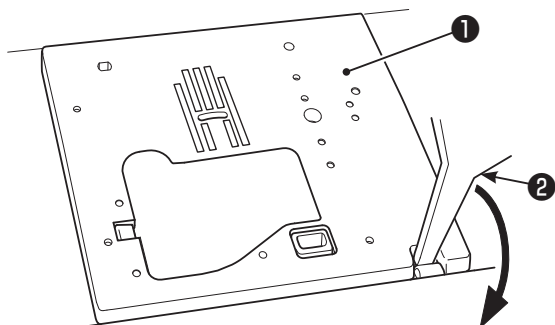

⚠ Mettre la machine hors tension ou laisser la machine en mode de verrouillage

● Retrait de la plaque à aiguille

Retirer le pied presseur et l'aiguille.

Pousser le tournevis ② exclusif dans la rainure à l'avant de la plaque à aiguille ①. En poussant le tournevis vers le bas, la plaque à aiguille se détache.

● Retrait de la griffe d'entraînement

Pousser le tournevis ② exclusif dans la rainure à l'arrière de la griffe d'entraînement ③. En poussant le tournevis vers le bas, la griffe d'entraînement se détache.

● Fixation de la griffe d'entraînement

Suivre l'angle du dessin et placer la griffe d'entraînement de sorte que ses goupilles ④ rencontrent la rainure ⑤ au dos de la griffe.

Pousser vers le bas la partie avant de la griffe d'entraînement et engager la griffe d'entraînement.

● Fixation de la plaque à aiguille

Placer la zone (⑥) en premier, puis pousser le centre vers la droite de la plaque à aiguille pour assemblage (⑦).

● Programmes pouvant être cousus avec la plaque à aiguille pour points droits

| 001 | 004 | 030 | 418 | 419 | 420 |
|-----|-----|-----|-----|-----|-----|
| | | | | | |

Une fois que la plaque à aiguille et la griffe d'entraînement pour points droits sont installées, des types limités de programme pouvant être cousus avec celles-ci peuvent être sélectionnés.

4.7. Comment utiliser la plaque à aiguille pour points droits

La plaque à aiguille est accompagnée d'un "guide pratique" par la plaque à aiguille est accompagnée de lignes de guidages destinées à l'utilisateur permettant de déterminer la position de couture du tissu.

Plaque à aiguille standard

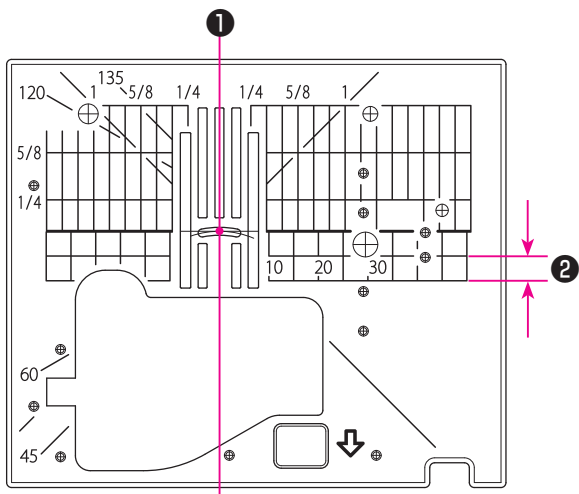

● Lignes de guidage

Il est possible de coudre le tissu depuis son bord en cousant le tissu tout en alignant son bord avec la ligne de guidage sur la plaque à aiguille.

- ① Sur la base de l'aiguille en position centrale
- ② 5 mm

* Les numéros sur les lignes indiquent la distance en mm et en pouces entre la position centrale de l'aiguille et la ligne de guidage.

Numéros, 7, 10 and 20 sont en mm.

Numéros, 1/4, 5/8 and 1 sont en pouces.

Plaque à aiguille droite

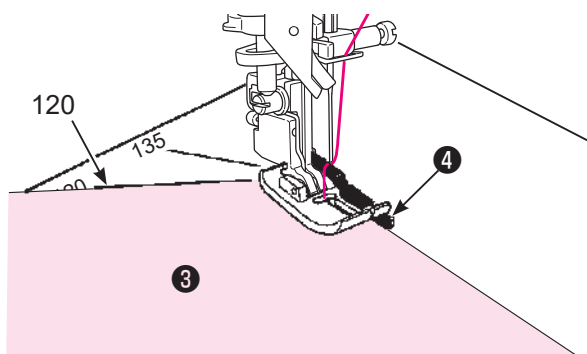
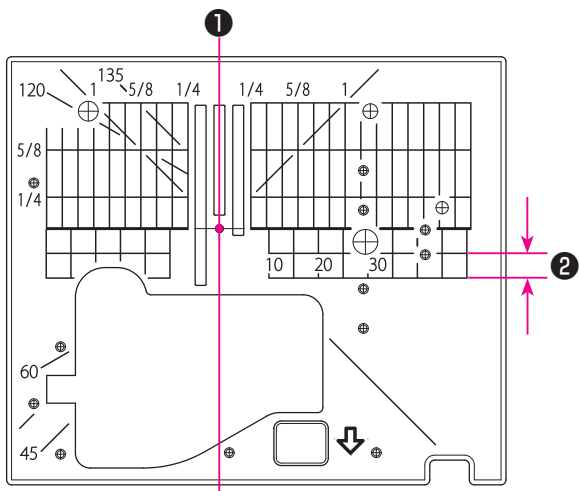

● Index d'angle

L'index d'angle est pratique pour le rattachage de patchwork.

Si le bord du tissu est aligné sur un index d'angle ayant le même angle que le coin du patchwork (morceau) ③, il est facile de connaître les positions de début et de fin tout en réglant la réserve pour couture à 7 mm sans marquer le tissu.

- ④ Guide

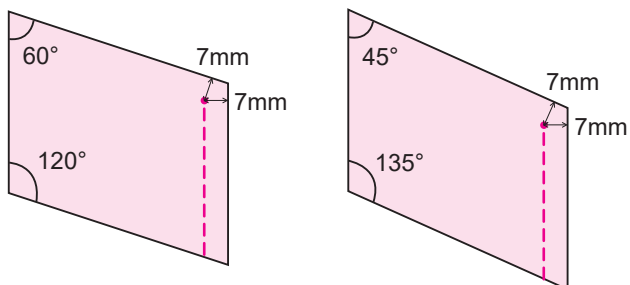

4.8. Installation de l'aiguille

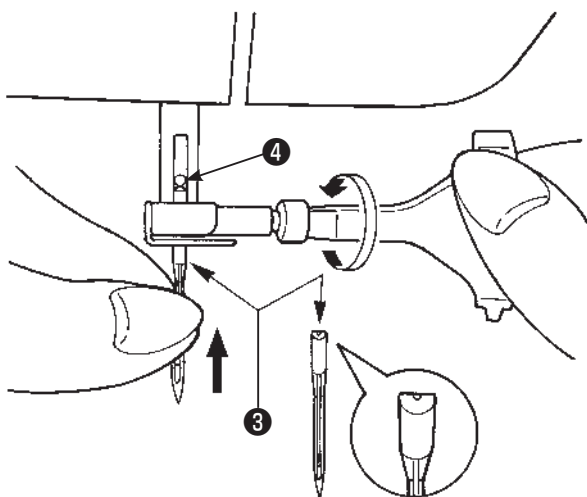
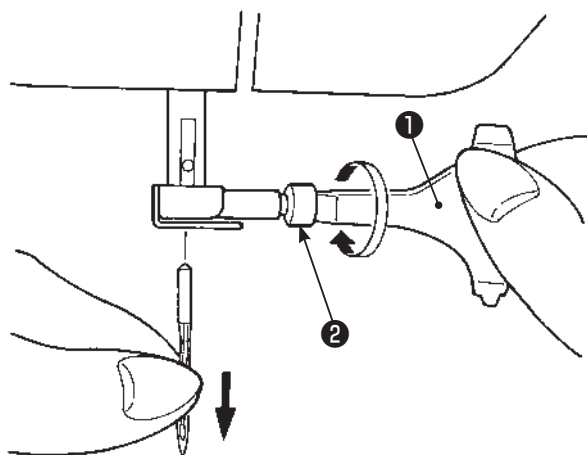

⚠ Mettre la machine hors tension ou laisser la machine en mode de verrouillage

● Enlevez l'aiguille

Tournez la poulie vers vous jusqu'à ce que l'aiguille arrive à sa position la plus haute et abaissez la pied presseur.

Tournez la vis de fixation de l'aiguille ② 1~2 fois vers vous et otez l'aiguille.

① Tournevis en T

● Fixation de l'aiguille

Tenez l'aiguille avec sa partie plate à l'opposé de vous (③), et insérez la à fond jusqu'à ce qu'elle bute sur l'arrêt ④.

Puis vissez fermement la vis de fixation de l'aiguille.

L'aiguille ne peut pas être insérée si elle n'est correctement positionnée.

● Aiguilles recommandées

Les aiguilles pour votre machine:
HA×1 (130/705H) ou HA×1 SP
(aiguille pour la maille).

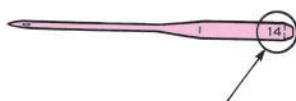

Diamètre de l'aiguille:

Plus le nombre est grand, plus le diamètre est important.

● Contrôle de l'aiguille

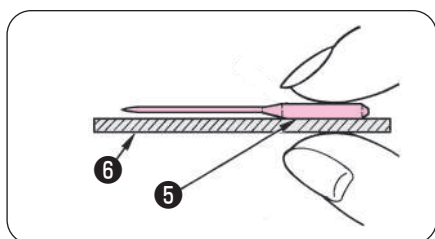

Contrôlez de temps en temps que l'aiguille est bien droite.





Une aiguille tordue provoquera des points de manque, une casse de fil ou détériorera votre machine.

⑤ Plat de l'aiguille

⑥ Objet plat

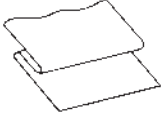
⚠ Attention: Si l'aiguille n'est pas correctement insérée ou si une aiguille tordue est utilisée, une rupture de l'aiguille est possible. Cela peut endommager la machine.

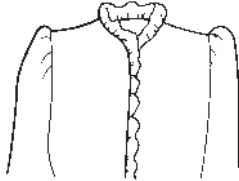
4.9. Matière, fil et aiguille

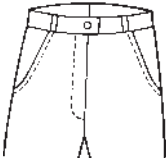
| | Tissu  | Fil  | Aiguille  HA×1 |
|---|--|--|---|
| Tissus fins  | Lin | Fil de soie No.80,90 Fil synthétique No.80,90 | No.11 |
| | Crêpe | Fil synthétique No.60-90 | Aiguille jersey No.11 |
| | Tricot | Fil de soie No.80 Fil synthétique No.60-90 | No.11-14 |
| | Laine et matières synthétiques | Fil synthétique No.50, 60 | No.11-14 |
| Tissus moyens  | Coton et matières synthétiques | Fil de soie No.50 Fil synthétique No.50, 60 | Aiguille jersey No.11 |
| | Jersey léger | Fil de soie No.50 Fil synthétique No.50, 60 | No.11-14 |
| | Laine ordinaire et matières synthétiques | Fil de soie No.50 Fil synthétique No.50, 60 | No.11-14 |
| Tissus épais  | Jean | Fil de soie No.50 Fil synthétique No.50, 60 | Aiguille jersey No.11-14 |
| | Jersey | Fil de soie No.50 | No.11-14 |
| | Côtes | Fil de soie No.50 | No.11-14 |

* En général le même fil est utilisé pour l'aiguille et la canette.

* Un fil et une aiguille fine sont utilisés pour coudre des matières légères un fil et une aiguille épaisse sont utilisés pour des matières épaisses.

* Vérifiez que la combinaison fil/aiguille est OK en faisant des essais sur la matière qui sera cousue.

* L'aiguille pour jersey est bonne pour les matières extensibles (comme du jersey) et pour les matières synthétiques.

* Utilisez un fil No. 30 à 90.

* Quand il est difficile de coudre une surépaisseur, guidez la matière avec les mains .

* Lors de la couture de "Programmes Matelassage", "Programmes Décoratif" ou "Lettres", l'utilisation d'une aiguille jersey garantira une meilleure finition.

4.10. Préparation du dévidoir à canette

■ Bobinage d'une canette

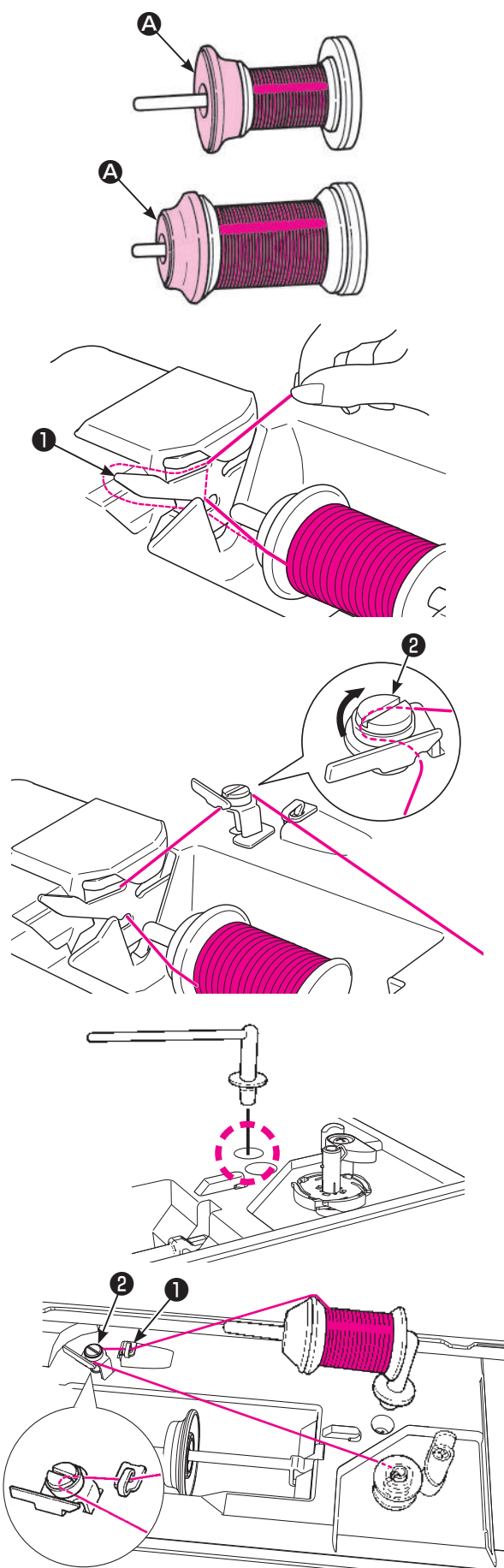

● En cas d'utilisation d'une broche porte-bobine

1 Placez le cône de fil sur l'axe.

Il y a 3 modèles de coiffe de cône **A**, grand, moyen et petit. Utilisez la coiffe adaptée à la taille du cône de fil. Sélectionner la taille de la coiffe de bobine selon la bobine de fil qui sera utilisée et l'utiliser en modifiant correctement son sens.

* Il faut savoir qu'un cône sur lequel reste une petite quantité de fil peut entraîner l'enchevêtrement ou le glissement du fil.

2 Enfiler le fil sur le guide **1**.

3 Enfiler le guide-fil **2** (guide dans le cercle).

Tirer sur le fil des deux mains et l'enfiler sur le guide-fil de bobinage de la canette.

● En cas d'utilisation d'une broche portebobine auxiliaire

1 Installez le porte bobine supplémentaire.

2 Placer la bobine de fil sur la broche porte cône supplémentaire.

3 Faire passer le fil par le guide-fil **1**. Ensuite, faire passer le fil par le guide-fil pour bobinage de canette **2**. Tirer sur le fil des deux mains et l'enfiler sur le guide-fil de bobinage de la canette.

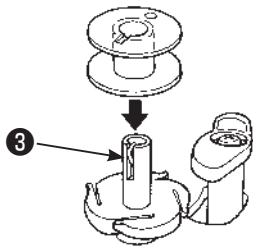

4 Installez la canette sur l'axe de l'enrouleur de canette ③ .

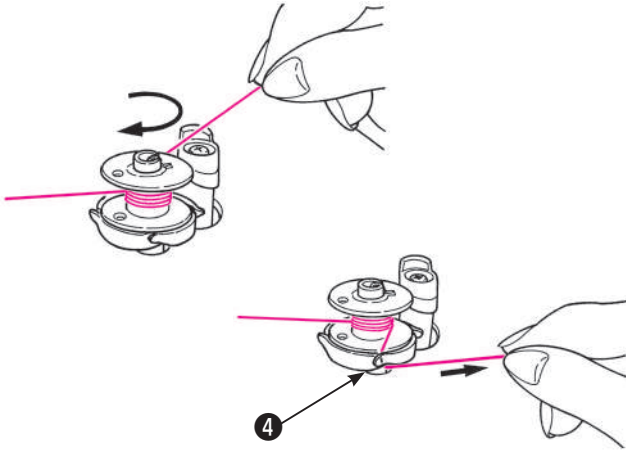

5 Enroulez le fil sur la partie supérieure de la canette de quatre à cinq tours dans le sens des aiguilles d'une montre

Tirer l'extrémité du fil dans le guide ④ sur le dévidoir à canette et le tirer vers le côté droit pour le couper.



6 Mettre la machine sous tension.

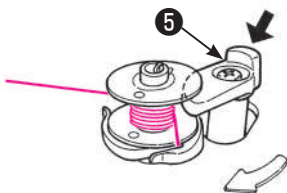

7 Poussez le régulateur de l'enrouleur ⑤ contre la canette afin pouvoir démarrer l'enroulage de la canette.

* Faites attention car le régulateur de l'enrouleur de canette fonctionne comme un interrupteur.

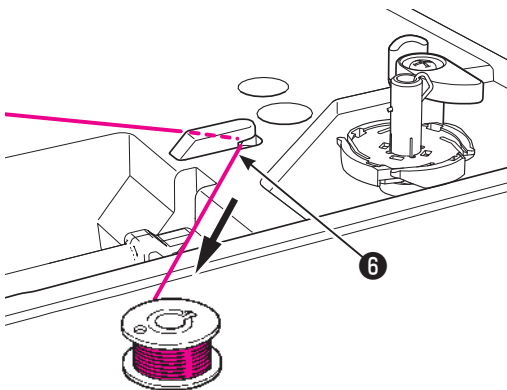

8 Quand l'enroulage est terminé, le mécanisme s'arrête automatiquement, le régulateur de l'enrouleur bouge vers la droite et revient à sa position initiale. Retirez la canette de l'axe de l'enrouleur de canette et coupez le fil ⑥ .

* L'enrouleur s'arrêtera automatiquement pendant l'opération, si la vitesse du mécanisme est réduite due à un bourrage de fil.

* Pour des raisons de sécurité, le bobinoir s'arrête automatiquement après avoir tourné en continu pendant un certain temps.

■ Pose de la canette

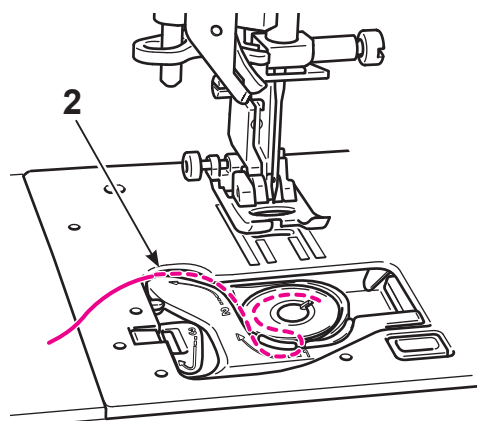
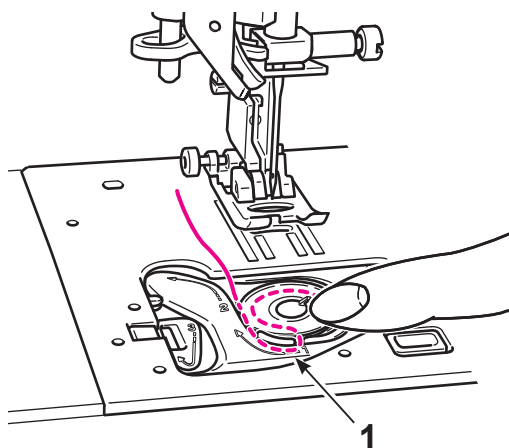
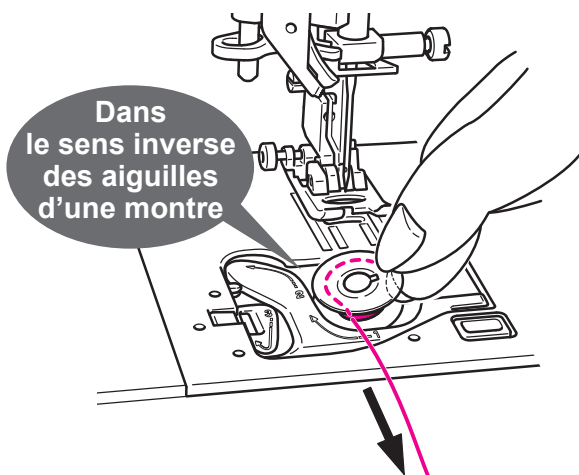
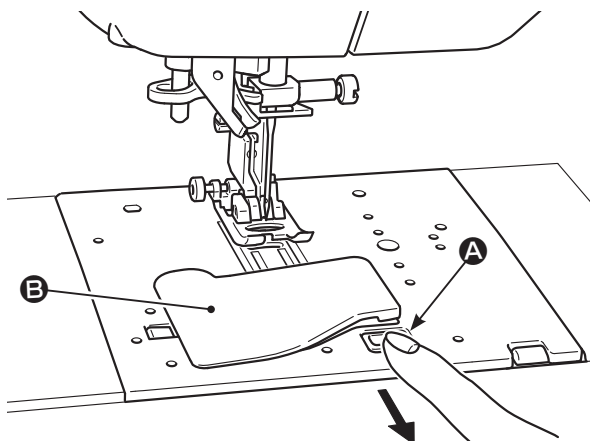

⚠ Mettre la machine hors tension ou laisser la machine en mode de verrouillage

1 Tirer vers l'avant le bouton **A** d'ouverture du capot du crochet et ouvrir le capot du crochet **B**.

2 Mettre la canette dans la boîte à canette.

* Placez la canette de telle sorte que le fil se déroule dans le sens inverse des aiguilles d'une montre.

3 Passez le fil dans les fentes (1) et en tirant sur l'extrémité du fil.

* Cette opération sera plus facile si vous appuyez légèrement avec vos doigts sur la canette.

4 Enfilez le guide 2 en tirant le fil vers la gauche.

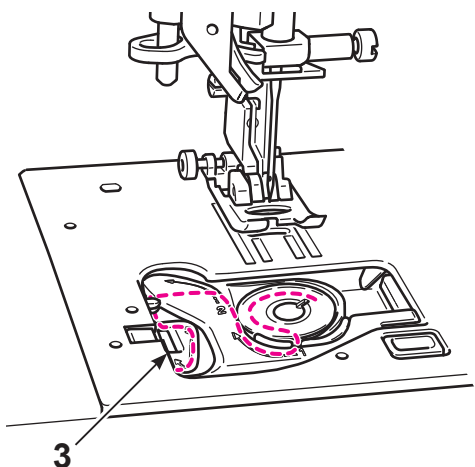

5 Enfiler 3 .

* En tirant le fil de la canette, la canette doit tourner dans le sens inverse des aiguilles. Si la canette tourne dans le sens des aiguilles, retournez la canette.

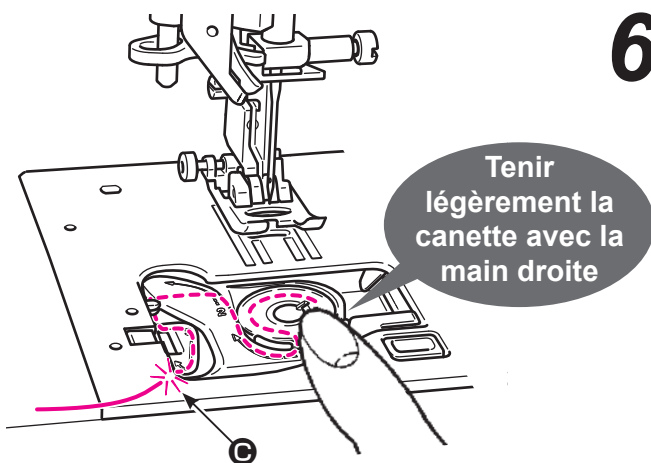

6 Tirez le fil le long du guide jusqu'à ce que le coupe intégré ③ soit atteint. Enfin, coupez le fil avec le coupe intégré ④.

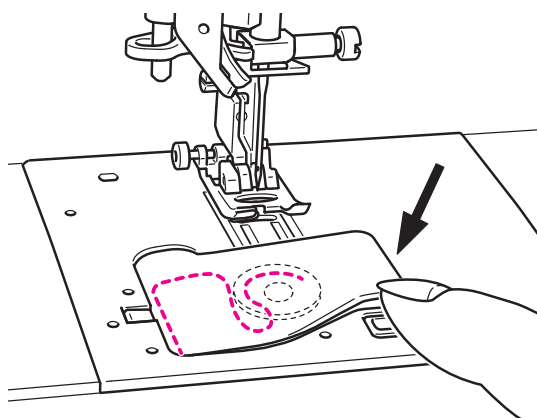

7 Fermez la trappe du crochet.

Vous pouvez coudre comme cela (sans tirer le fil de la canette), toutefois, si vous voulez coudre avec le fil de canette tiré vers le haut, veuillez suivre les indications page 35.

4.11. Préparation du fil de l'aiguille

■ Préparatifs

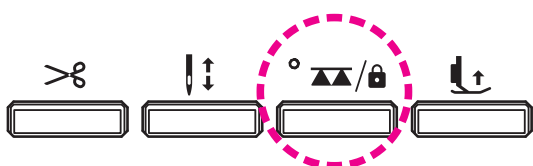
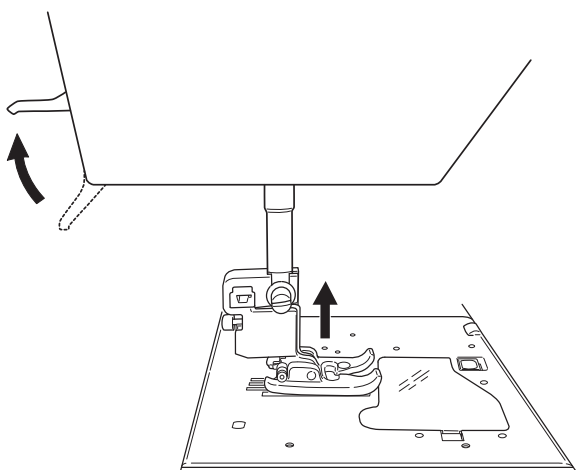
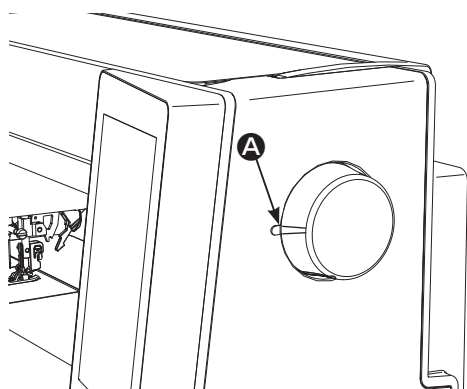
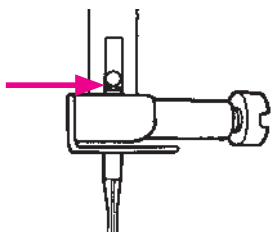

⚠ Mettre la machine hors tension

1 S'assurez que l'aiguille est bien poussée à fond.

Si l'aiguille n'est pas fixée correctement, elle ne pourra pas être enfilée avec l'enfileur de chas d'aiguille.

* Utilisez les aiguilles: No.11-16 et le fil: No.30-90.

2 Alignez la marque **A** sur le volant avec celle qui se trouve sur le corps de la machine.

3 Mettre la machine sous tension.

4 Soulever le pied presseur.

* Il est possible d'enfiler correctement la machine à condition qu'elle soit sous tension et que le pied presseur soit levé.

5 Maintenez le bouton **UP / DOWN / LOCK MODE** enfoncé pour mettre la machine à coudre en mode de verrouillage.

■ Enfilage du fil de l'aiguille

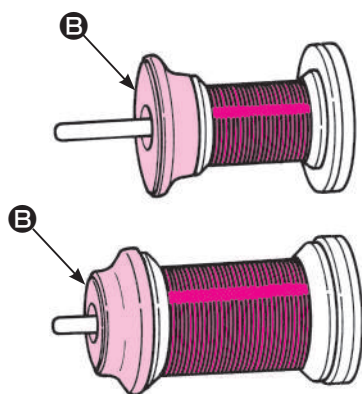
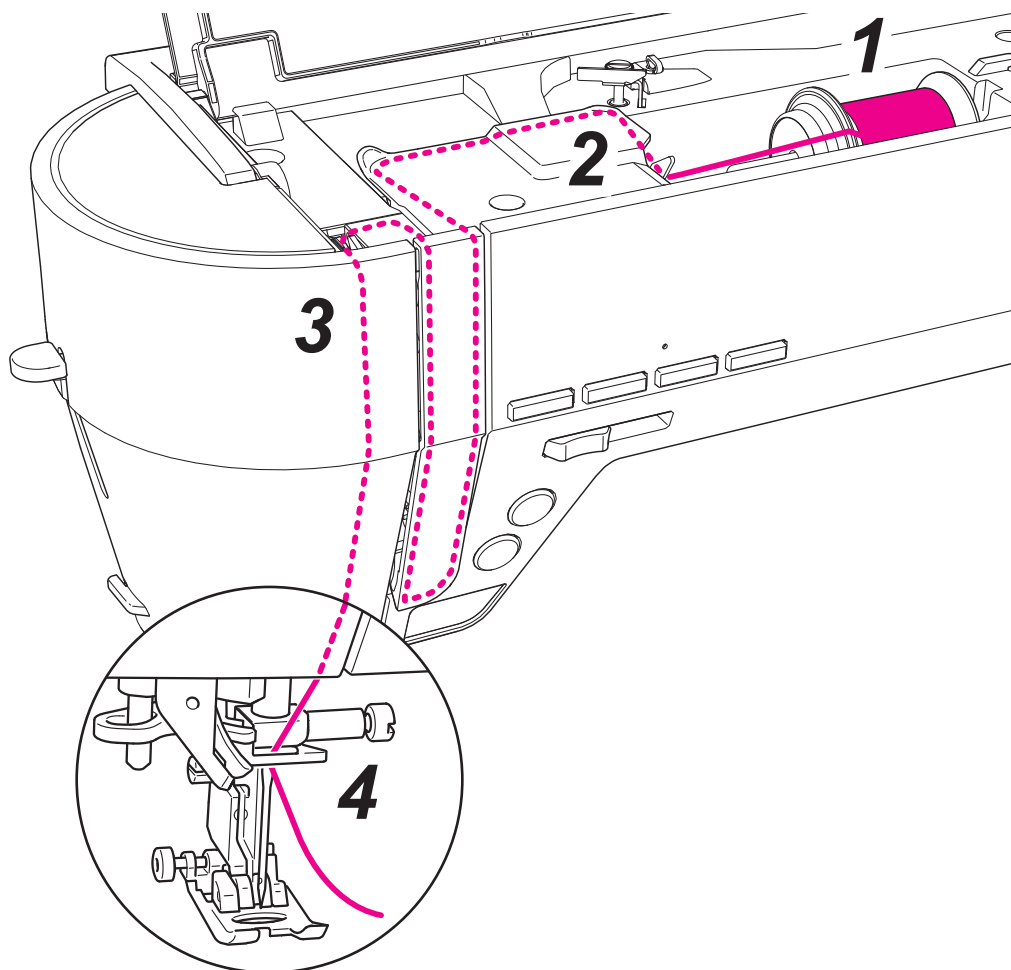

1 Placez le cône de fil sur l'axe.

Il y a 3 modèles de coiffe de cône de fil **B**, grande, moyenne et petite.

Sélectionner la taille de la coiffe de bobine selon la bobine de fil qui sera utilisée et l'utiliser en modifiant correctement son sens.

* Il faut savoir qu'un cône sur lequel reste une petite quantité de fil peut entraîner l'enchevêtrement ou le glissement du fil.

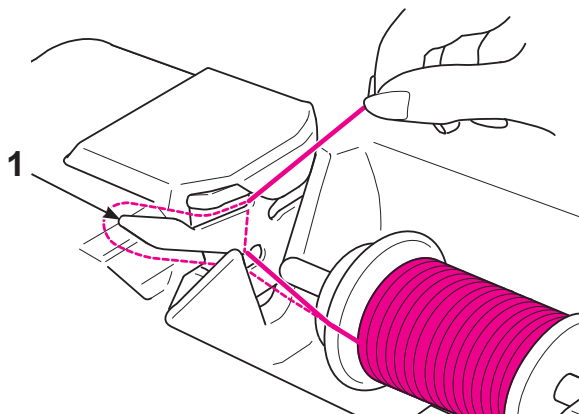

2 Enfilez le guide 1.

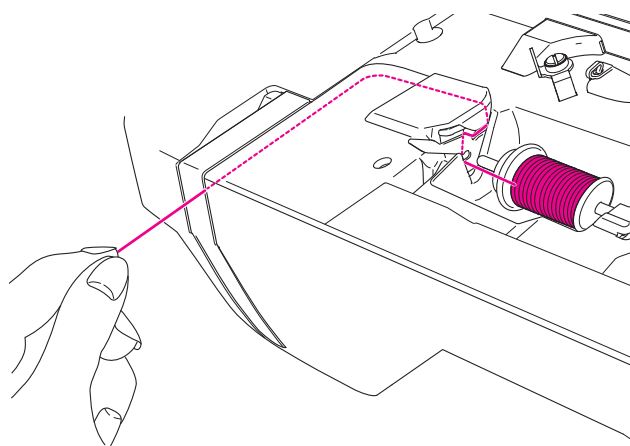

3 Tenir l'extrémité du fil et le fil selon le repère fléché.

* Vérifier que le releveur  de fil est correctement enfilé.

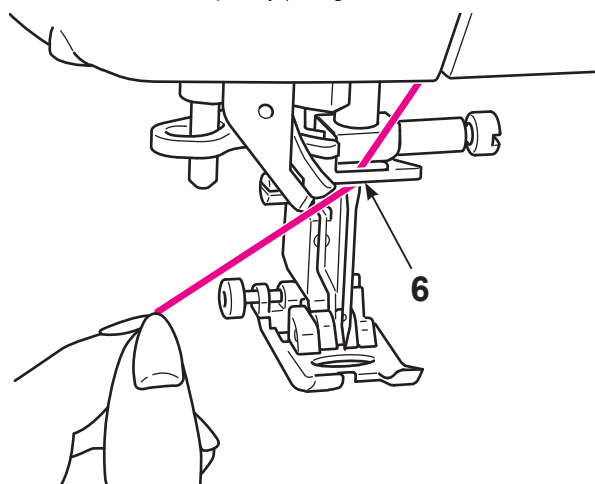
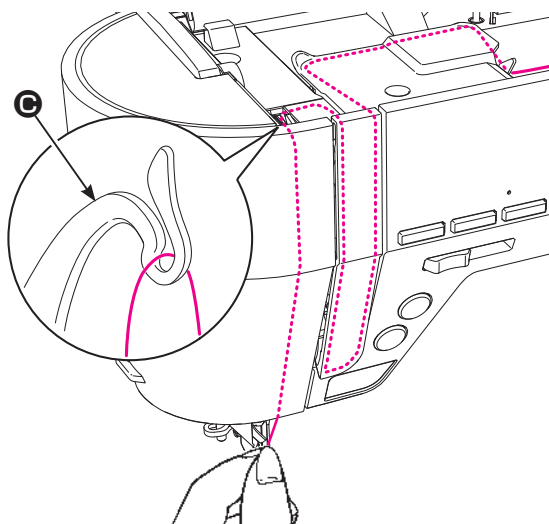

4 Enfiler le fil sur le guide 6 depuis le côté droit.

Tirer sur le fil d'aiguille pour le sortir du guide d'environ 10 cm.

■ Tirez le fil de la canette

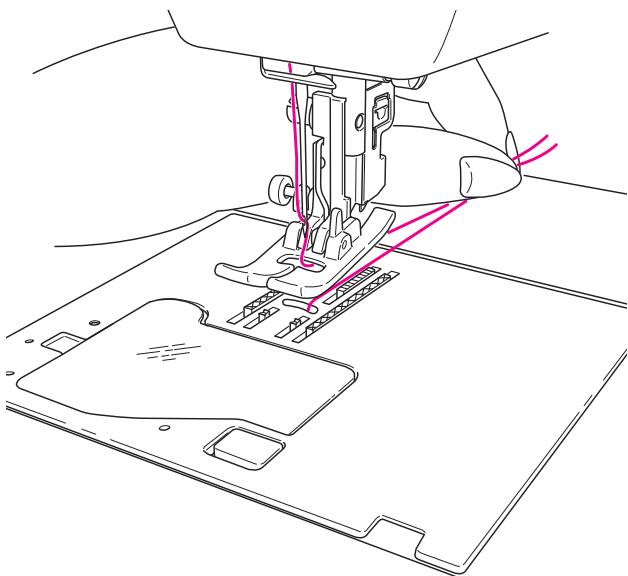
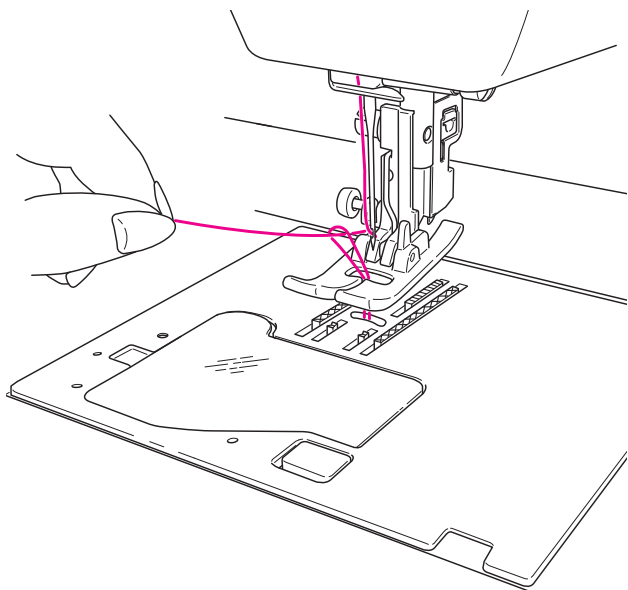
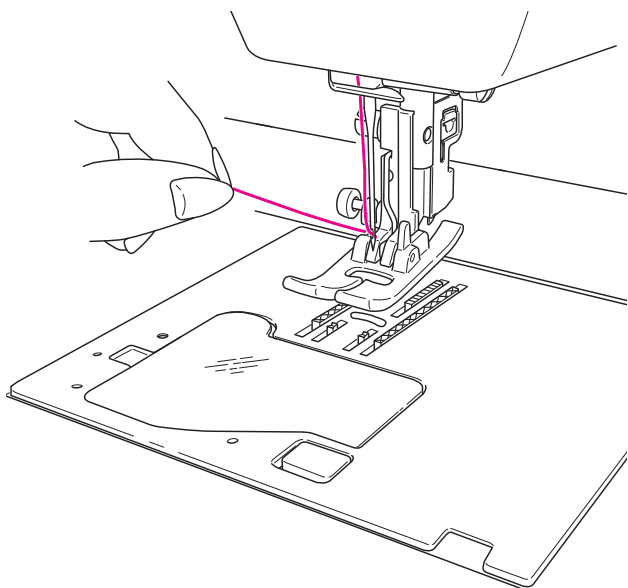

Opération de base:

Vous pouvez coudre sans tirer vers le haut le fil de la canette, cependant, si vous voulez coudre avec le fil de canette à l'extérieur, suivez les indications suivantes.

1 Relevez le pied presseur et tenez légèrement l'extrémité du fil de l'aiguille.

2 Tournez la poulie vers vous afin de faire descendre l'aiguille. Le fil de la canette sortira quand vous allez tirer légèrement le fil de l'aiguille.

3 Tirez les fils de l'aiguille et de la canette d'approximativement 10 cm de long et passez les sous le pied presseur vers l'arrière de la machine.

4.12. Ajustement de la tension du fil

Si la tension du fil n'est pas ajustée correctement, l'équilibre de l'assemblage sera perdu provoquant un plissement ou une rupture de fil.

Le réglage par défaut convient à la plupart des tissus. Un réglage peut s'avérer nécessaire pour certains tissus ou applications.

La tension du fil peut être modifiée même pendant la couture.

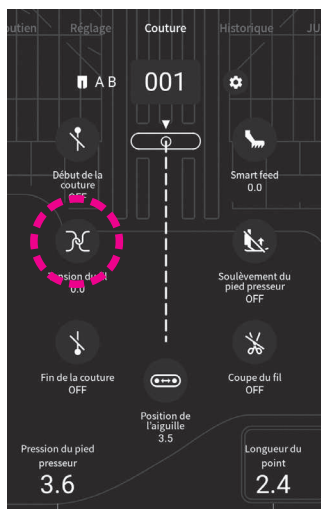

Appuyer sur .

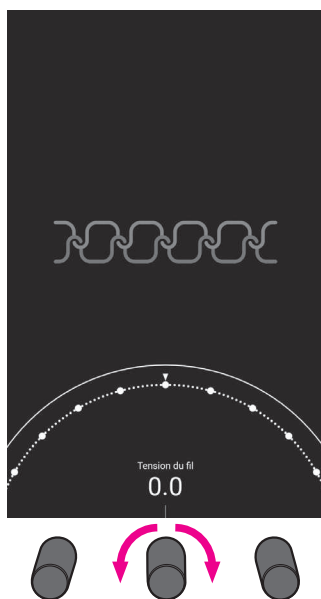

Ajustez la tension du fil en faisant glisser votre doigt sur la partie graduée.

La tension du fil peut également être ajustée en tournant la molette de réglage.

(Plage de réglage: -5,0 / +5,0)

La tension du fil d'aiguille diminue.

La tension du fil d'aiguille augmente.

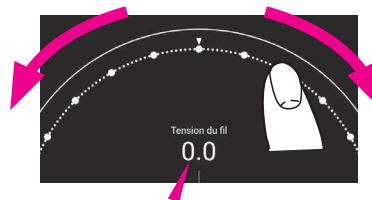

Blanc: Valeur initiale
Bleu: Valeur modifiée

Lorsque vous tapez sur la zone au-dessus de la partie semi-circulaire indiquée dans la figure ci-dessus, le réglage que vous avez effectué est confirmé. Ensuite, l'écran revient à l'écran précédent.

* Si un nouveau programme est sélectionné, la valeur de réglage est ramenée à sa valeur par défaut.

■ Tension idéale

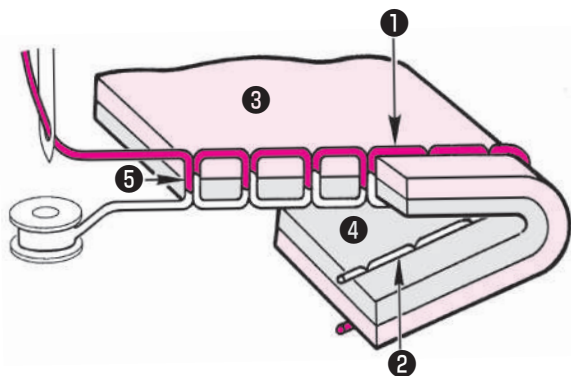

<Dans le cas du point droit>

Le fil d'aiguille et le fil de canette s'entrelacent ensemble environ à la moitié de l'épaisseur du tissu.

- ① Fil de l'aiguille
- ② Fil de la canette
- ③ Tissu (dessus)
- ④ Tissu (dessous)
- ⑤ Milieu de l'épaisseur du tissu

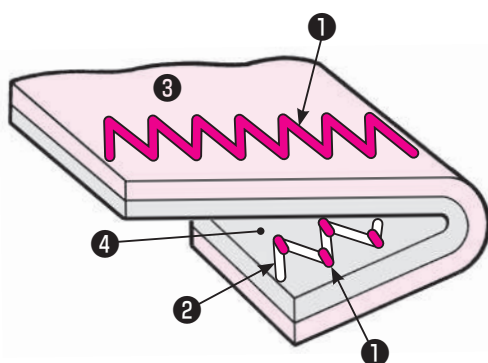

<Dans le cas du point zigzag>

Le fil d'aiguille est tiré un peu du mauvais côté du tissu.

■ Lorsque la tension du fil d'aiguille est trop forte

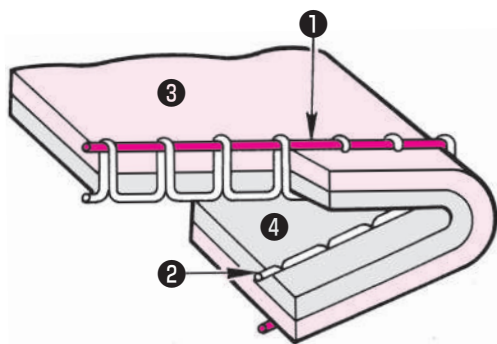

Le fil de canette sera tiré vers l'avant du tissu.

Dans ce cas, diminuez la valeur de la tension du fil (pour diminuer la tension du fil d'aiguille).

■ Lorsque la tension du fil d'aiguille est trop faible

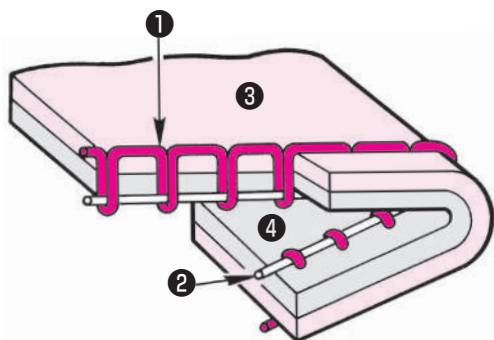

Le fil de canette sera tiré vers le mauvais côté du tissu.

Dans ce cas, augmentez la valeur de la tension du fil (pour augmenter la tension du fil d'aiguille).

4.13. Réglage de la pression du pied presseur

La pression du pied presseur peut être modifiée même pendant la couture.

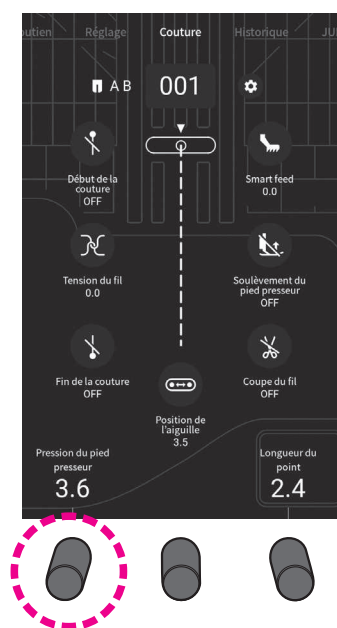

Réglez la pression du pied presseur en tournant le bouton de réglage situé sous l'indication [Pression du pied presseur]. (Plage de réglage: 0 - 5)

Régler la pression du pied presseur à "3,6" (valeur par défaut) dans le cas de la couture standard.

Régler la pression du pied presseur sur une valeur inférieure (diminuer la pression du pied presseur) pour coudre des tissus synthétiques légers ou des tissus élastiques, ou des appliqués de couture, des sections de matelassage et des parties courbées de tissus, étant donné que dans ce cas, il risque de se produire un entraînement inégal du tissu.

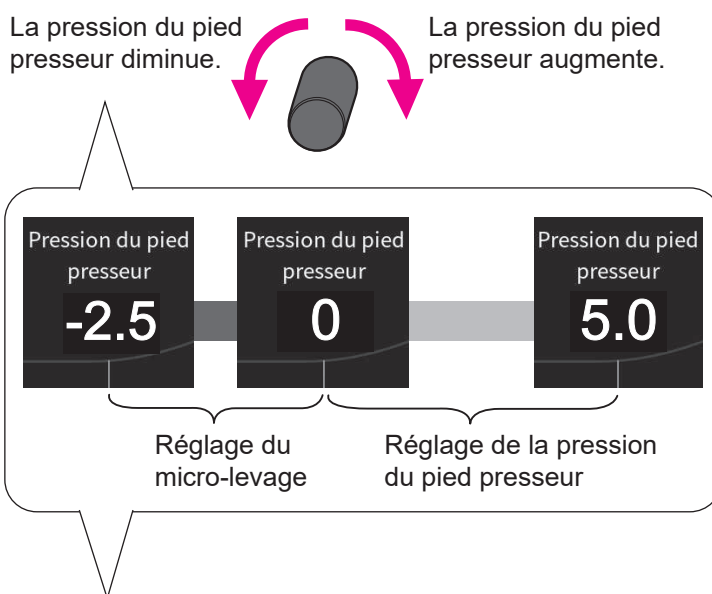

4.14. Réglage du micro-levage

Il est possible de coudre le tissu avec le pied presseur légèrement relevé en fonction de l'épaisseur du tissu.

La fonction de micro-levage sert à coudre des tissus comme du matelassage et du velours qui sont plus susceptibles de provoquer un entraînement inégal du tissu.

La hauteur de relevage peut être modifiée même pendant la couture.

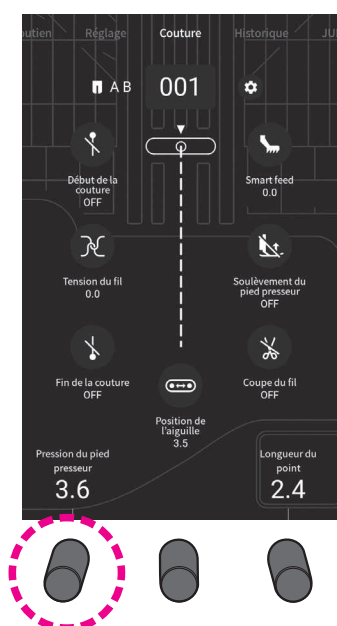

Ajustez la hauteur du pied presseur en ajustant la valeur de la pression du pied presseur.

Réglez la hauteur du pied presseur en tournant le bouton de réglage situé sous l'indication [Pression du pied presseur]. (Plage de réglage: -2,5 - 0)

S'il n'est pas nécessaire de relever légèrement le pied presseur pendant la couture, régler la hauteur du pied presseur pour la fonction de micro-levage à "0".

Réglez la hauteur du pied presseur en tournant le bouton de réglage de manière à ce que le pied presseur maintienne correctement la matière.

Plus la valeur de réglage devient négative, plus haut le pied presseur peut être relevé.

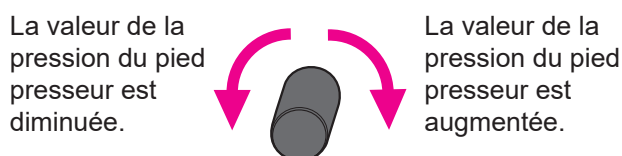

Placer un tissu (pour une couture d'essai) identique au tissu qui sera véritablement cousu. Ensuite, ajuster la hauteur du pied presseur et procéder à la couture d'essai.

Il faut savoir que si le pied presseur est trop relevé pendant la couture, le tissu ne pourra pas être entraîné provoquant un enchevêtrement de fils.

4.15. Réglage des opérations automatiques de couture de points d'arrêt, de coupe du fil et de relevage du pied presseur



La couture de points d'arrêt en début et en fin de couture, ainsi que la couture de points d'arrêt et la coupe du fil/le relevage du pied presseur après la coupe du fil en fin de couture peuvent être réglés.



Sélectionnez un programme. Réglez les opérations de la machine à coudre en appuyant sur le bouton correspondant sur l'écran.



Réglage de la couture de points d'arrêt en début de couture

Sélectionner un type parmi trois types de point d'arrêt.

 : OFF
  : Couture en marche arrière
  : Point d'arrêt

Réglage de la couture de points d'arrêt en fin de couture

Sélectionner un type parmi trois types de point d'arrêt.

 : OFF
  : Couture en marche arrière
  : Point d'arrêt

Relevage du pied presseur après la coupe du fil

 : OFF Le pied presseur n'est pas relevé après la coupe du fil

 : ON Le pied presseur est relevé après la coupe du fil

Couture de points d'arrêt et coupe du fil

 : OFF La coupe du fil n'est pas exécutée

 : ON La coupe du fil est exécutée

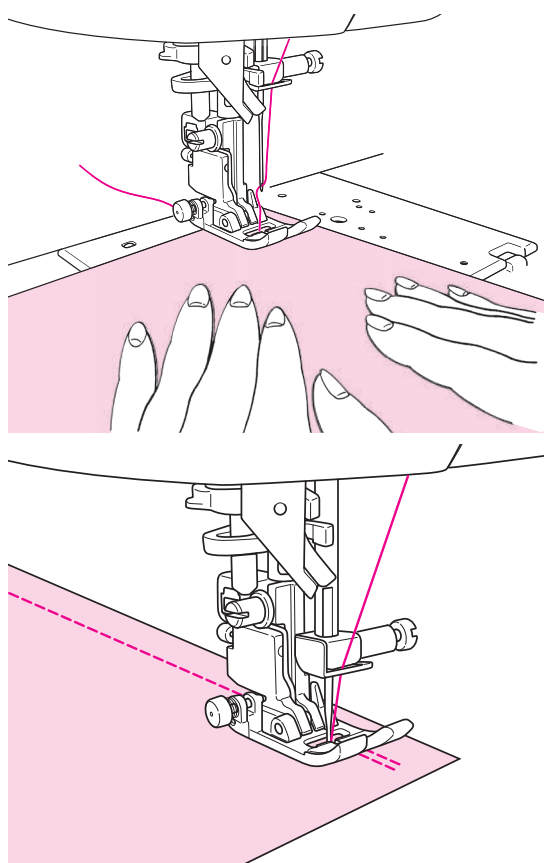

● Dans le cas du point d'arrêt automatique

Débutez la couture

Placer le tissu sur la position de début de la couture et commencer à coudre.

Si la couture de points d'arrêt en début de couture est sélectionnée, le bouton de couture en marche arrière et le bouton de couture de points d'arrêt seront inopérants.

Fin de la couture

Appuyer sur le bouton qui correspond au type de couture de points d'arrêt sélectionné.

( / )

Même en appuyant sur le bouton ne correspondant pas au type de couture de points d'arrêt sélectionné, le type de couture sélectionné sera exécuté.

4.16. Si la position de l'aiguille est modifiée

La position de l'aiguille peut être modifiée même pendant la couture.

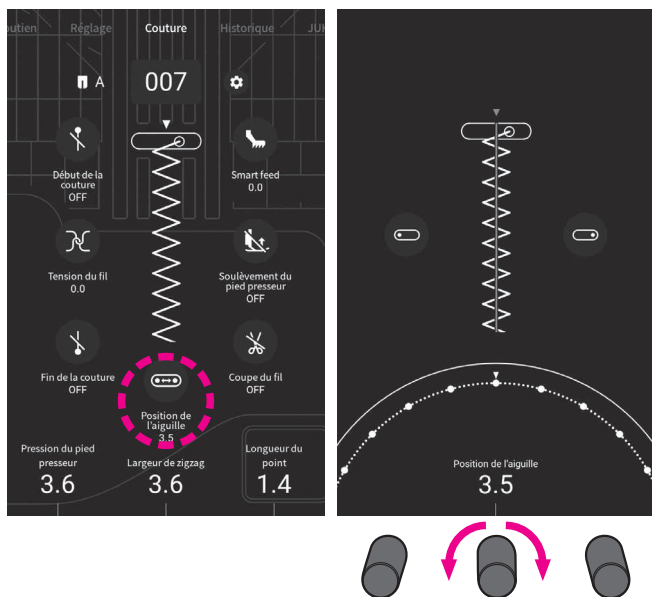

Appuyer sur .

Changez la position de l'aiguille en faisant glisser votre doigt sur la partie graduée.

La position de l'aiguille peut également être modifiée en tournant le bouton de réglage.

L'aiguille est déplacée vers la gauche.

L'aiguille est déplacée vers la droite.



Blanc: Valeur initiale
Bleu: Valeur modifiée

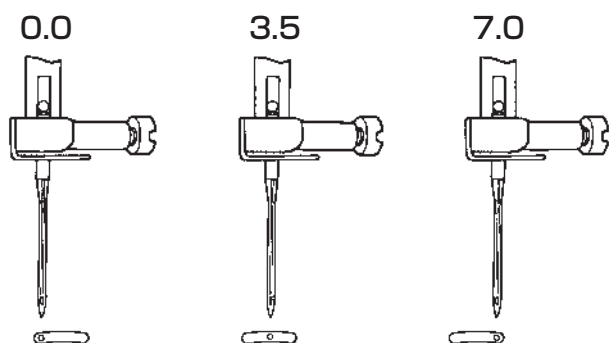

Lorsque vous appuyez sur , l'aiguille est amenée à la position la plus à gauche.

Lorsque vous appuyez sur , l'aiguille est amenée à la position la plus à droite.

L'extrémité la plus à gauche représente "0,0". L'extrémité la plus à droite représente "7,0".

La position de l'aiguille est représentée par ▼ de .

Valeurs numériques affichées à l'écran : en mm

Lorsque vous tapez sur la partie au-dessus de la zone semi-circulaire indiquée dans la figure ci-dessus, le réglage que vous avez effectué est confirmé. Ensuite, l'écran revient à l'écran précédent.

* **Si un nouveau programme est sélectionné, la valeur de réglage est ramenée à sa valeur par défaut.**

4.17. Modification de la largeur du zigzag

La largeur du zigzag peut être modifiée même pendant la couture.

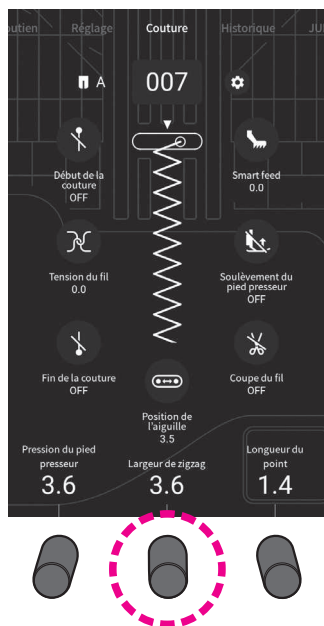

Changez la largeur du zigzag **A** en tournant le bouton de réglage situé sous l'indication [Largeur de zigzag].

La largeur du zigzag est réduite.

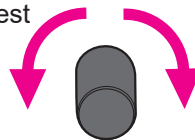

La largeur du zigzag est augmentée.

La valeur numérique affichée diminue et la largeur de zigzag diminue en tournant la molette dans le sens inverse des aiguilles d'une montre.

La valeur numérique affichée augmente et la largeur de zigzag augmente en tournant la molette dans le sens des aiguilles d'une montre.

La largeur du zigzag peut être modifiée pendant la couture.

Valeurs numériques affichées à l'écran:

Mesure de la largeur de zigzag (In mm)

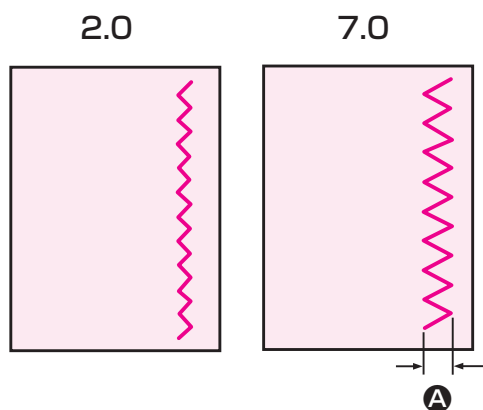

4.18. Modification de la longueur du point

La longueur du point peut être modifiée même pendant la couture.

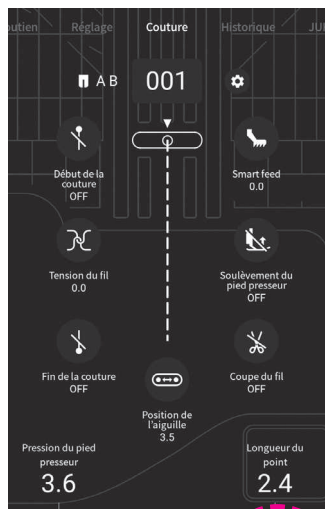

Modifiez la longueur du point en tournant le bouton de réglage situé sous l'indication [Longueur du point].

La longueur du point est réduite

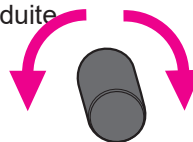

La longueur du point est augmentée.

La valeur numérique affichée diminue et la longueur du point diminue en tournant la molette dans le sens inverse des aiguilles d'une montre.

La valeur numérique affichée augmente et la longueur du point augmente en tournant la molette dans le sens des aiguilles d'une montre.

Valeurs numériques affichées à l'écran:
Mesure de la longueur du point (In mm)

1.0

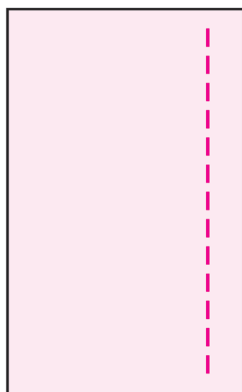

5.0

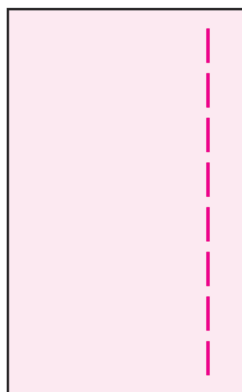

4.19. Réglage de la position d'arrêt de l'aiguille

Il est possible de régler la position de l'aiguille (position supérieure ou inférieure) au moment de l'arrêt de la machine à coudre.

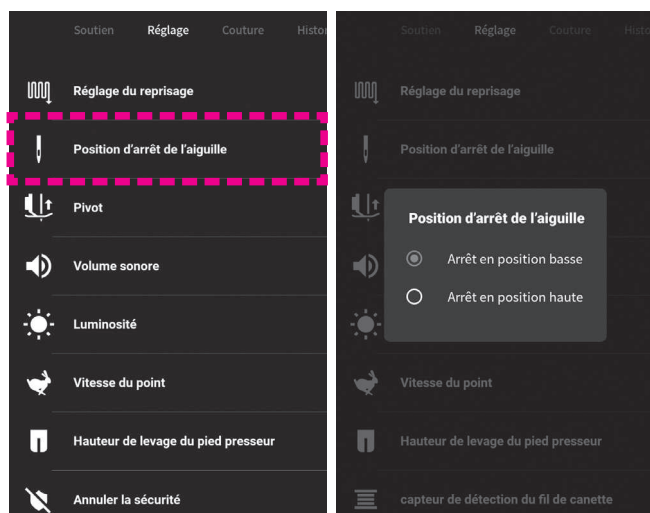

Sélectionnez [Position d'arrêt de l'aiguille] dans [Réglage]. Sélectionnez la "Arrêt en position basse" ou la "Arrêt en position haute".

Lorsque vous touchez la partie en dehors de l'écran de réglage, l'écran revient à l'écran de réglage de base.

* Si la position d'arrêt supérieur (la machine à coudre s'arrête avec son aiguille vers le haut) est sélectionnée, la fonction de pivot est automatiquement désactivée.

4.20. Réglage du pivot

Il est possible de régler de sorte que le pied presseur se soulève alors que l'aiguille est maintenue à la position inférieure au moment de l'arrêt de la machine à coudre.

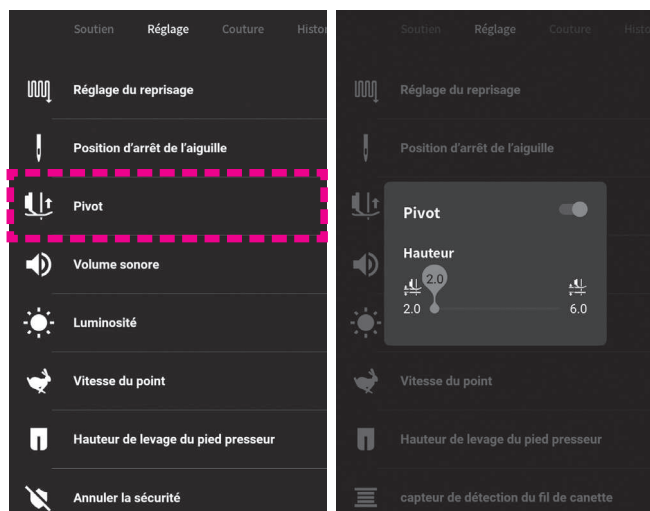

Sélectionnez [Pivot] dans [Réglage].

- **Activation/désactivation de la fonction de pivot**



: Activation



: Désactivation

- **Réglage de la hauteur du pivot**

Réglez la hauteur du pivot en faisant glisser la barre coulissante avec votre doigt vers la droite ou la gauche.

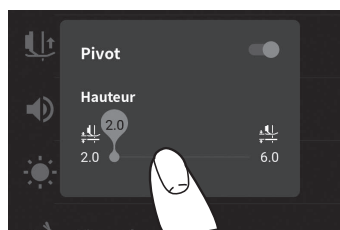

Lorsque vous touchez la partie en dehors de l'écran de réglage, l'écran revient à l'écran de réglage de base.

5. Réglage pour la couture de programmes

5.1. Mode simple / Mode combiné

Certains des programmes de couture ne peuvent pas être cousus selon le mode choisi.
La liste des motifs est indiquée à l'intérieur du capot supérieur de la machine à coudre.

5.1.1. Mode simple

Dans le mode simple, la machine à coudre coud directement le motif que vous avez sélectionné.

■ Sélection du programme de couture

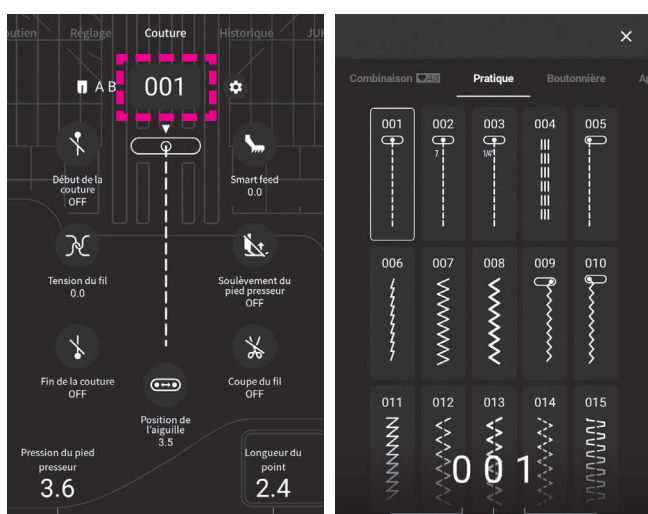

Appuyez sur **001** (icône de sélection du programme de couture).

Sélectionnez le motif que vous souhaitez coudre parmi [Pratique], [Boutonnière], [Appliqué], [Galonnage], [Ligne de matelassage], [Feston], [Un point], [Décoratif], [Vintage] et [Plumes / dentelle].



<Comment choisir le programme>

- Appuyez sur l'icône du programme.
- Entrez le numéro du programme.

● Réglage pour la couture répétée (mode simple)



Le réglage peut être modifié en appuyant sur l'icône.

-  : Le programme est cousu de manière répétée (en continu) (réglage initial)
-  : Un point est cousu
-  : Un cycle est cousu

5.1.2. Mode combiné

Le mode de couture combinée sert à coudre plusieurs programmes en combinaison.
 Jusqu'à 70 programmes peuvent être combinés en un seul.
 Jusqu'à 10 programmes combinés en un seul programme.

■ Sélection d'un programme (lettre)

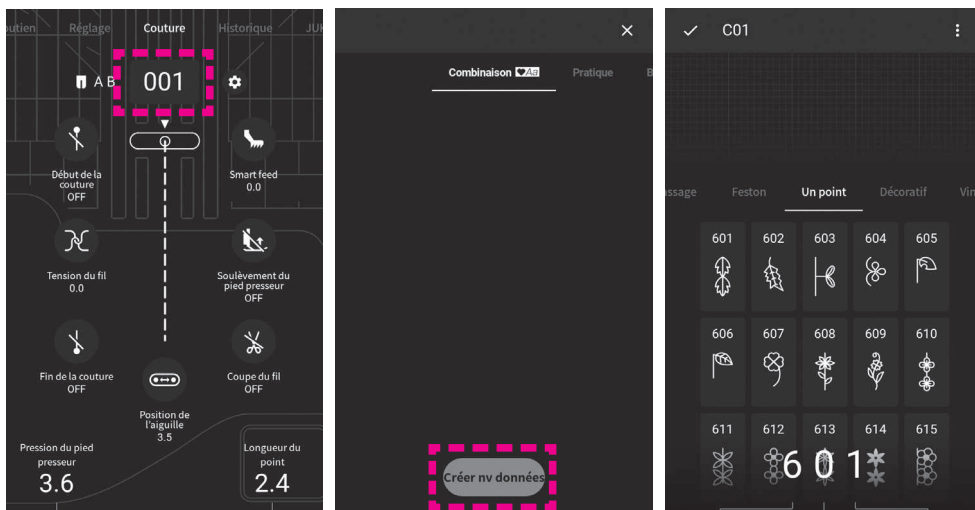

Si 10 modèles ont été enregistrés, le message s'affiche lorsque vous appuyez sur [Créer nv données].

Appuyez sur  pour supprimer les programmes combinés.

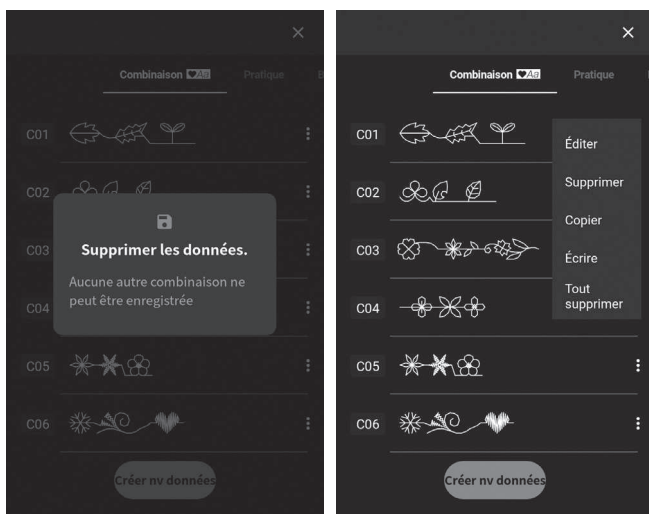

Appuyez sur **001** (l'icône de sélection du programme de couture).

Sélectionnez [Combinaison].

Appuyez sur [Créer nv données].

Sélectionnez des programmes parmi [Appliqué], [Ligne de matelassage], [Feston], [Un point], [Décoratif], [Vintage], [Plumes / dentelle] et [Caractères].

<Comment choisir le programme>

- Appuyez sur l'icône du programme (lettre).
- Entrez le numéro du programme.

● Réglage pour la couture répétée (mode combiné)

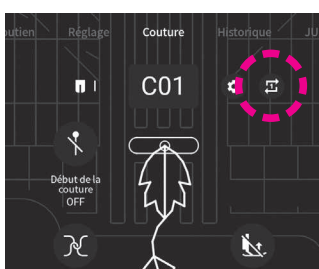

Le réglage peut être modifié en appuyant sur l'icône.



: Le programme sélectionné ou la combinaison de programmes sélectionnée est cousu une fois. (Réglage initial)



: Le programme sélectionné ou la combinaison de programmes sélectionnée est cousu en continu.

5.2. Types de programmes dans le cadre du mode unique, et comment sélectionner un programme

☆ Il y a 368 types de programmes.

☆ Lorsque la machine est allumée, le point droit avec l'aiguille au centre est choisi automatiquement.

① Sélectionnez le type de programme.
[Pratique] [Boutonnière] [Appliqué] [Galonnage]
[Ligne de matelassage] [Feston] [Un point]
[Décoratif] [Vintage] [Plumes / dentelle]
[Combinaison]

② Appuyez sur l'icône du programme.

Alternativement,

① Entrez le numéro du programme.















- Le numéro est augmenté un par un en le tapant.
- Il est également possible de changer le numéro en tournant le bouton de réglage.













② L'écran qui contient le modèle avec le numéro que vous avez saisi s'affiche. Sélectionnez l'icône du programme que vous voulez coudre.

5.2.1. Pratique

| No. | Prog. | Application | | Voir page |
|-----|-------|---------------------------|-------------------------|-----------|
| 001 | | Aiguille au centre | Point droit | 62 |
| 002 | | Piecing 7mm | | 68 |
| 003 | | Piecing 1/4» | | 68 |
| 004 | | Point droit renforcé | | - |
| 005 | | Aiguille à gauche | Point droit | 62 |
| 006 | | Aiguille au centre | Point droit pour jersey | - |
| 007 | | Point zigzag | | - |
| 008 | | Point zigzag triangulaire | | - |

| No. | Prog. | Application | | Voir page |
|-----|-------|------------------------|--------------|-----------|
| 009 | | Aiguille à droite | Point zigzag | - |
| 010 | | Aiguille à gauche | | - |
| 011 | | Couture ornementale | | - |
| 012 | | Zig zag 2 points | | - |
| 013 | | Triple zigzag standard | | - |
| 014 | | Zig zag 3 points | | - |
| 015 | | Point d'aboutement | | - |
| 016 | | Surfilage | | 69 |

| No. | Prog. | Application | Voir page |
|-----|---|--|-----------|
| 017 |  | Surfilage | 69 |
| 018 |  | Surfilage pour tissu fin | 69 |
| 019 |  | Surfilage pour tissu stretch | - |
| 020 |  | | - |
| 021 |  | | - |
| 022 |  | Couture ornementale | - |
| 023 |  | | - |
| 024 |  | | - |
| 025 |  | Point d'aboutement | 70 |
| 026 |  | Point invisible pour tissu fin | 70 |
| 027 |  | Point invisible pour tissu stretch | 70 |
| 028 |  | Point feston | 73 |
| 029 |  | | 73 |
| 030 |  | Point droit arrière * Procéder avec le bouton de marche arrière. | - |
| 031 |  | Point zigzag arrière * Procéder avec le bouton de marche arrière. | - |

| No. | Prog. | Application | Voir page |
|-----|---|---|------------------|
| 032 |  | Point d'arrêt | 74 |
| 033 |  | Point d'arrêt (Mémoire) * La taille de la couture de points d'arrêt cousue une fois peut être mise en mémoire. | 74 |
| 034 |  | Point renforcé | - |
| 035 |  | | - |
| 038 |  | Oeillet | 76 |
| 039 |  | | 76 |
| 040 |  | | 76 |
| 041 |  | | 76 |
| 042 |  | | 76 |
| 043 |  | | Point de reprise |
| 044 |  | - | |
| 045 |  | - | |
| 044 |  | Fixer le manchon | 100 |

5.2.2. Boutonnière

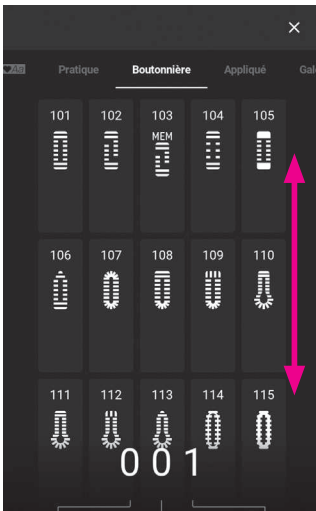

Sélectionnez le programme.

| No. | Prog. | Application | Voir page |
|-----|-------|---|-----------|
| 101 | | Boutonnière standard | 84 |
| 102 | | Boutonnière 2 étapes | 91 |
| 103 | MEM | Boutonnière 2 étapes (Mémoire) * Il est possible de garder en mémoire la taille de la boutonnière cousue une fois. | 91 |
| 104 | | Boutonnière standard | 84 |
| 105 | | | 84 |
| 106 | | Décoratif | 84 |
| 107 | | Bouts arrondis | 84 |
| 108 | | | 84 |
| 109 | | | 84 |

| No. | Prog. | Application | Voir page |
|-----|-------|--------------------------------|-----------|
| 110 | | Boutonnière à oeillet | 84 |
| 111 | | | 84 |
| 112 | | | 84 |
| 113 | | | 84 |
| 114 | | Pour tricot | 84 |
| 115 | | | 84 |
| 116 | | | 84 |
| 117 | | | 84 |
| 118 | | Décoratif | 84 |
| 119 | | | 84 |
| 120 | | | 84 |
| 121 | | Point de bâti pour boutonnière | 90 |
| 122 | | Couture de boutons | 93 |

5.2.3. Appliqué

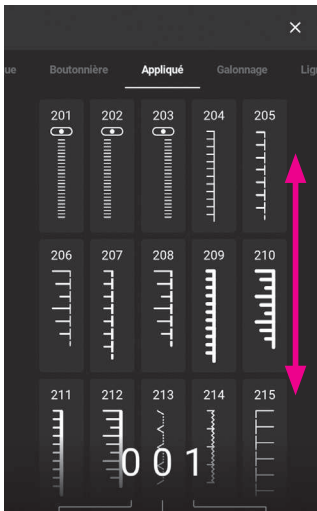

Sélectionnez le programme.

| No. | Prog. | No. | Prog. | No. | Prog. | No. | Prog. | No. | Prog. |
|-----|-------|-----|-------|-----|-------|-----|-------|-----|-------|
| 201 | | 209 | | 217 | | 225 | | 233 | |
| 202 | | 210 | | 218 | | 226 | | 234 | |
| 203 | | 211 | | 219 | | 227 | | 235 | |
| 204 | | 212 | | 220 | | 228 | | 236 | |
| 205 | | 213 | | 221 | | 229 | | 237 | |
| 206 | | 214 | | 222 | | 230 | | 238 | |
| 207 | | 215 | | 223 | | 231 | | 239 | |
| 208 | | 216 | | 224 | | 232 | | 240 | |

5.2.4. Galonnage

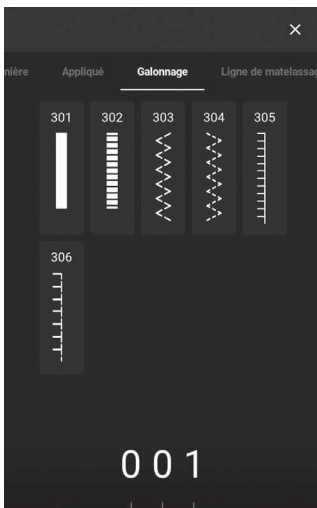

Sélectionnez le programme.

| No. | Prog. | No. | Prog. | No. | Prog. |
|-----|-------|-----|-------|-----|-------|
| 301 | | 303 | | 305 | |
| 302 | | 304 | | 306 | |

5.2.5. Ligne de matelassage

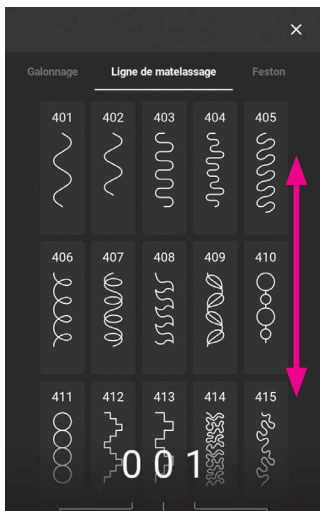

Sélectionnez le programme.

| No. | Prog. | No. | Prog. | No. | Prog. | No. | Prog. | No. | Prog. |
|-----|-------|-----|-------|-----|-------|-----|-------|-----|-------|
| 401 | | 406 | | 411 | | 416 | | 421 | |
| 402 | | 407 | | 412 | | 417 | | 422 | |
| 403 | | 408 | | 413 | | 418 | | | |
| 404 | | 409 | | 414 | | 419 | | | |
| 405 | | 410 | | 415 | | 420 | | | |

6.2.6. Feston

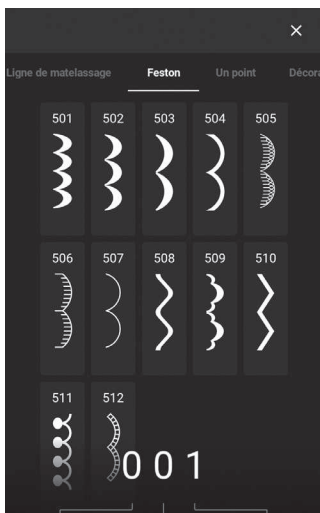

Sélectionnez le programme.

| No. | Prog. | No. | Prog. | No. | Prog. | No. | Prog. |
|-----|-------|-----|-------|-----|-------|-----|-------|
| 501 | | 504 | | 507 | | 510 | |
| 502 | | 505 | | 508 | | 511 | |
| 503 | | 506 | | 509 | | 512 | |

5.2.7. Un point

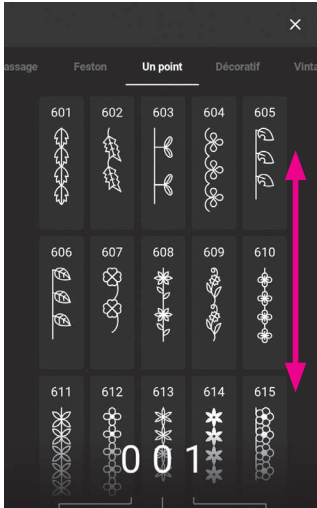

Sélectionnez le programme.

| No. | Prog. | No. | Prog. | No. | Prog. | No. | Prog. | No. | Prog. |
|-----|-------|-----|-------|-----|-------|-----|-------------------|-----|-------|
| 601 | | 618 | | 635 | | 652 | | 669 | |
| 602 | | 619 | | 636 | | 653 | | 670 | |
| 603 | | 620 | | 637 | | 654 | | 671 | |
| 604 | | 621 | | 638 | | 655 | | 672 | |
| 605 | | 622 | | 639 | | 656 | | 673 | |
| 606 | | 623 | | 640 | | 657 | | 674 | |
| 607 | | 624 | | 641 | | 658 | | 675 | |
| 608 | | 625 | | 642 | | 659 | | 676 | |
| 609 | | 626 | | 643 | | 660 | | 677 | |
| 610 | | 627 | | 644 | | 661 | <i>Sewing</i> | 678 | |
| 611 | | 628 | | 645 | | 662 | <i>Handmade</i> | 679 | |
| 612 | | 629 | | 646 | | 663 | <i>made by</i> | 680 | |
| 613 | | 630 | | 647 | | 664 | <i>Truly by</i> | 681 | |
| 614 | | 631 | | 648 | | 665 | <i>collection</i> | 682 | |
| 615 | | 632 | | 649 | | 666 | <i>Cuddly</i> | 683 | |
| 616 | | 633 | | 650 | | 667 | | 684 | |
| 617 | | 634 | | 651 | | 668 | | | |

5.2.8. Décoratif

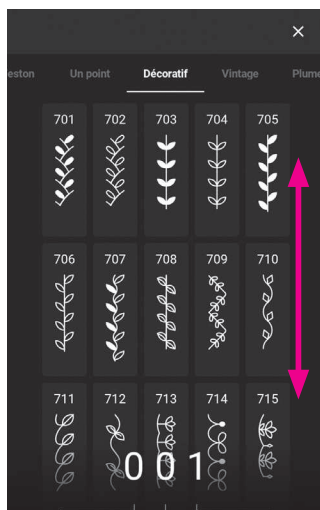

Sélectionnez le programme.

| No. | Prog. | No. | Prog. | No. | Prog. | No. | Prog. | No. | Prog. |
|-----|-------|-----|-------|-----|-------|-----|-------|-----|-------|
| 701 | | 710 | | 719 | | 728 | | 737 | |
| 702 | | 711 | | 720 | | 729 | | 738 | |
| 703 | | 712 | | 721 | | 730 | | 739 | |
| 704 | | 713 | | 722 | | 731 | | 740 | |
| 705 | | 714 | | 723 | | 732 | | 741 | |
| 706 | | 715 | | 724 | | 733 | | 742 | |
| 707 | | 716 | | 725 | | 734 | | 743 | |
| 708 | | 717 | | 726 | | 735 | | 744 | |
| 709 | | 718 | | 727 | | 736 | | 745 | |
| | | | | 728 | | 737 | | 746 | |
| | | | | 729 | | 738 | | 747 | |
| | | | | 730 | | 739 | | 748 | |
| | | | | 731 | | 740 | | | |
| | | | | 732 | | 741 | | | |
| | | | | 733 | | 742 | | | |
| | | | | 734 | | 743 | | | |
| | | | | 735 | | 744 | | | |
| | | | | 736 | | 745 | | | |
| | | | | 737 | | 746 | | | |
| | | | | 738 | | 747 | | | |
| | | | | 739 | | 748 | | | |
| | | | | 740 | | | | | |
| | | | | 741 | | | | | |
| | | | | 742 | | | | | |
| | | | | 743 | | | | | |
| | | | | 744 | | | | | |
| | | | | 745 | | | | | |
| | | | | 746 | | | | | |
| | | | | 747 | | | | | |
| | | | | 748 | | | | | |
| | | | | 749 | | | | | |
| | | | | 750 | | | | | |
| | | | | 751 | | | | | |
| | | | | 752 | | | | | |
| | | | | 753 | | | | | |
| | | | | 754 | | | | | |
| | | | | 755 | | | | | |
| | | | | 756 | | | | | |
| | | | | 757 | | | | | |
| | | | | 758 | | | | | |
| | | | | 759 | | | | | |
| | | | | 760 | | | | | |
| | | | | 761 | | | | | |
| | | | | 762 | | | | | |
| | | | | 763 | | | | | |
| | | | | 764 | | | | | |
| | | | | 765 | | | | | |
| | | | | 766 | | | | | |
| | | | | 767 | | | | | |
| | | | | 768 | | | | | |
| | | | | 769 | | | | | |
| | | | | 770 | | | | | |
| | | | | 771 | | | | | |
| | | | | 772 | | | | | |
| | | | | 773 | | | | | |
| | | | | 774 | | | | | |
| | | | | 775 | | | | | |
| | | | | 776 | | | | | |
| | | | | 777 | | | | | |
| | | | | 778 | | | | | |
| | | | | 779 | | | | | |
| | | | | 780 | | | | | |
| | | | | 781 | | | | | |
| | | | | 782 | | | | | |
| | | | | 783 | | | | | |
| | | | | 784 | | | | | |
| | | | | 785 | | | | | |
| | | | | 786 | | | | | |

5.2.9. Vintage

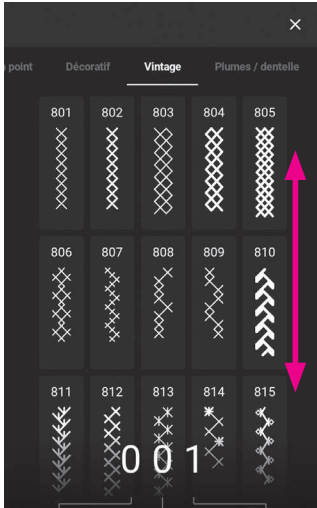

Sélectionnez le programme.

| No. | Prog. | No. | Prog. | No. | Prog. | No. | Prog. | No. | Prog. |
|-----|-------|-----|-------|-----|-------|-----|-------|-----|-------|
| 801 | | 809 | | 817 | | 825 | | 833 | |
| 802 | | 810 | | 818 | | 826 | | 834 | |
| 803 | | 811 | | 819 | | 827 | | 835 | |
| 804 | | 812 | | 820 | | 828 | | 836 | |
| 805 | | 813 | | 821 | | 829 | | 837 | |
| 806 | | 814 | | 822 | | 830 | | | |
| 807 | | 815 | | 823 | | 831 | | | |
| 808 | | 816 | | 824 | | 832 | | | |

5.2.10. Plumes / dentelle

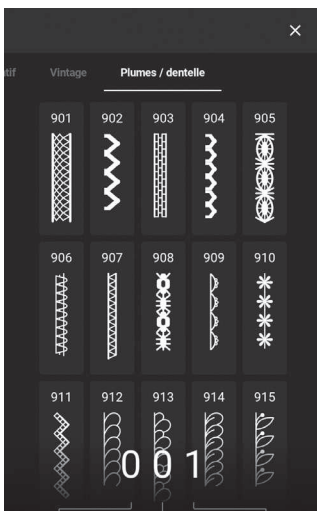

Sélectionnez le programme.

| No. | Prog. | No. | Prog. | No. | Prog. | No. | Prog. | No. | Prog. |
|-----|-------|-----|-------|-----|-------|-----|-------|-----|-------|
| 901 | | 904 | | 907 | | 910 | | 913 | |
| 902 | | 905 | | 908 | | 911 | | 914 | |
| 903 | | 906 | | 909 | | 912 | | 915 | |

5.2.11. Lettres

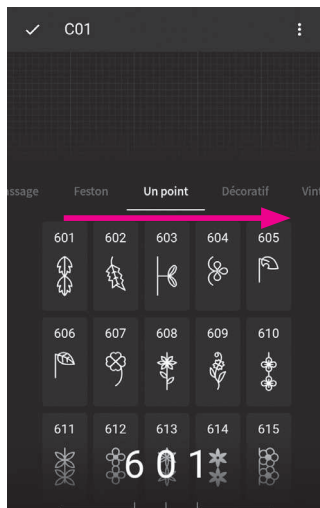
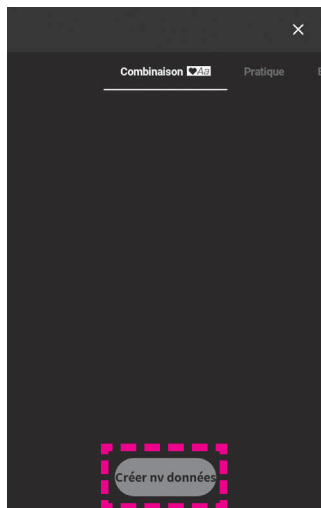
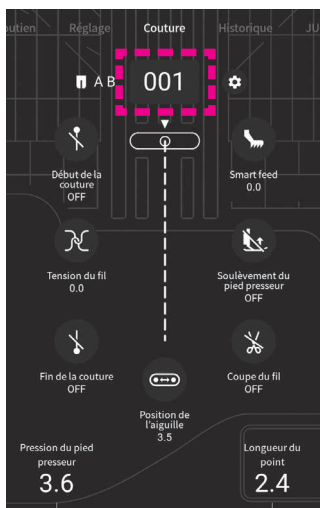

Appuyez sur **001** (Icône de sélection du programme de couture).

Sélectionnez [Combinaison].

Appuyez sur [Créer nv données].

Select the type of letter (font).

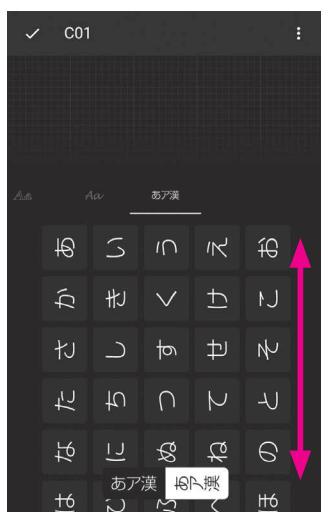
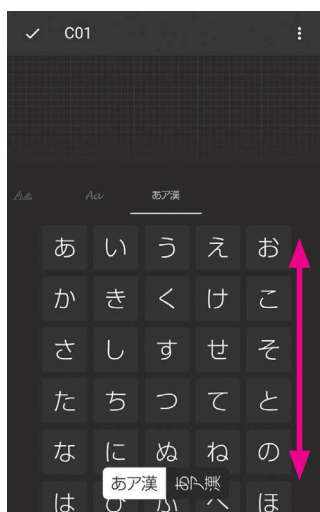
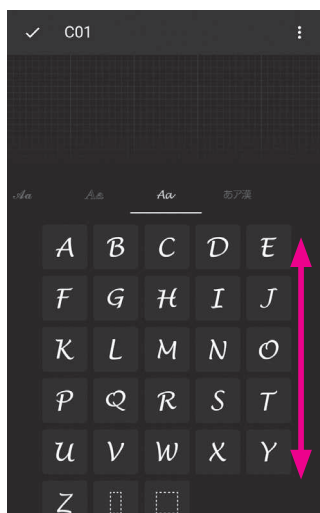
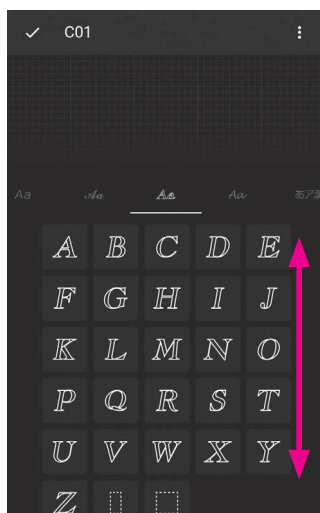
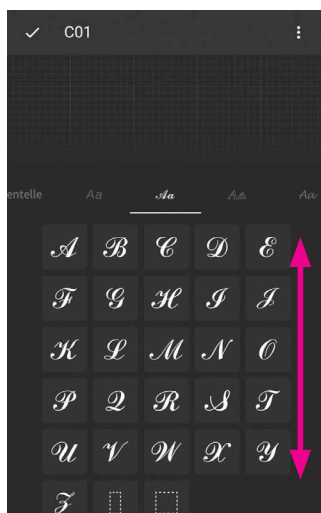
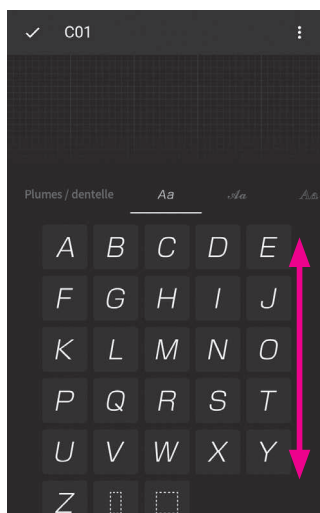

Sélectionner la lettre.

Sélectionnez le sens des lettres entre horizontal/vertical en utilisant **あア漢** **あア漢**.

5.3. Combinaison de programmes dans le cadre du mode combiné

(1) Sélection et combinaison de programmes (lettres)

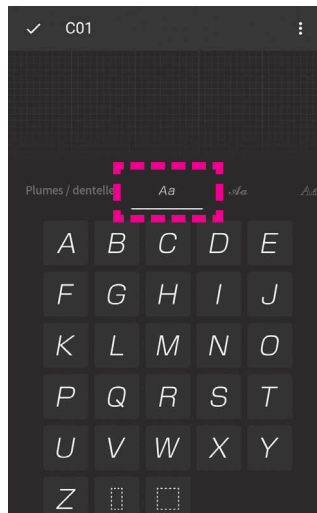
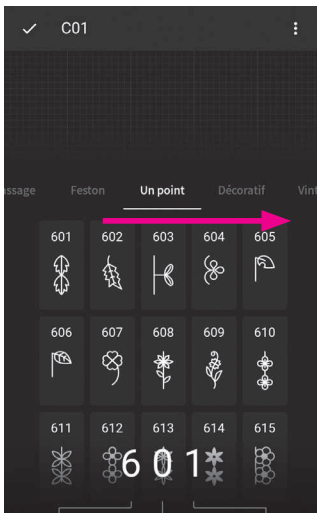

(Exemple : **JUKI**♥)

Sélectionner le type de lettre (police).

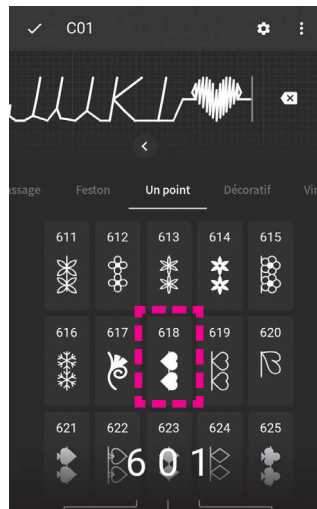
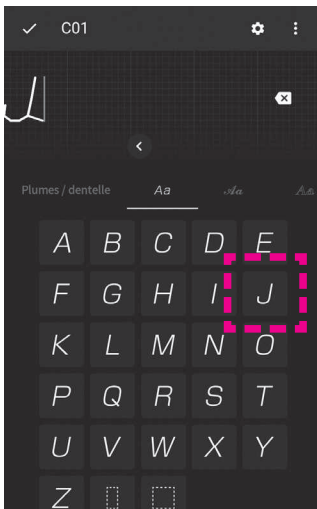

Appuyez sur l'icône et entrez "JUKI".

Sélectionnez [Un point].

Appuyez sur le programme (No. 618).

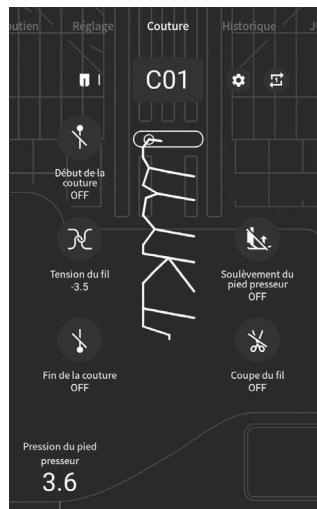
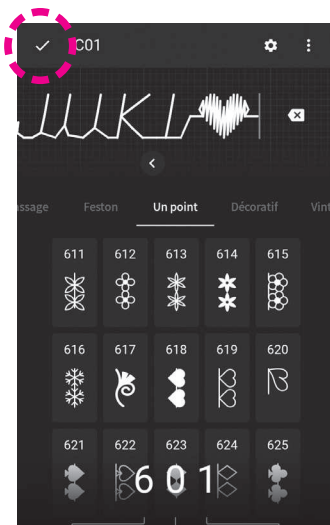



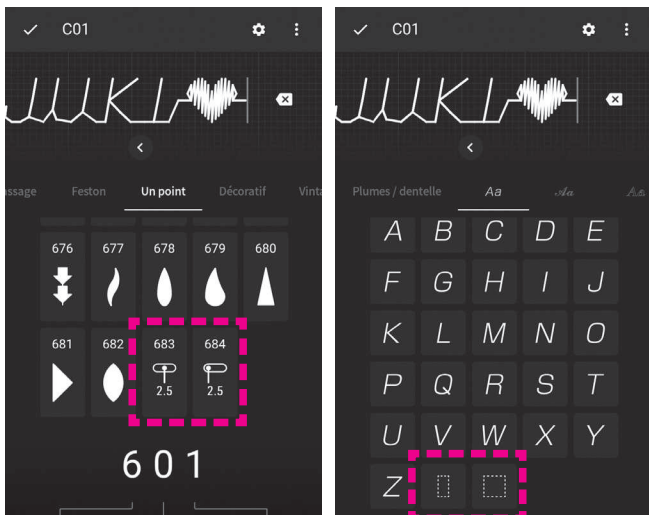

Lorsque vous appuyez sur , la combinaison des programmes est enregistrée et l'écran de balayage s'affiche.

(2) Sélection d'un espace



Combiner un programme (lettre) avec un autre programme (lettre) tout en insérant l'un des programmes suivants entre eux.

- Prog. No.683 ()
- Prog. No.684 ()
-  (Petit espace)
-  (Grand espace)

(3) Ajout d'un programme (lettre)

Un programme (lettre) peut être ajouté à la partie colorée de la ligne verticale.

● Si un programme (lettre) est ajouté entre les programmes

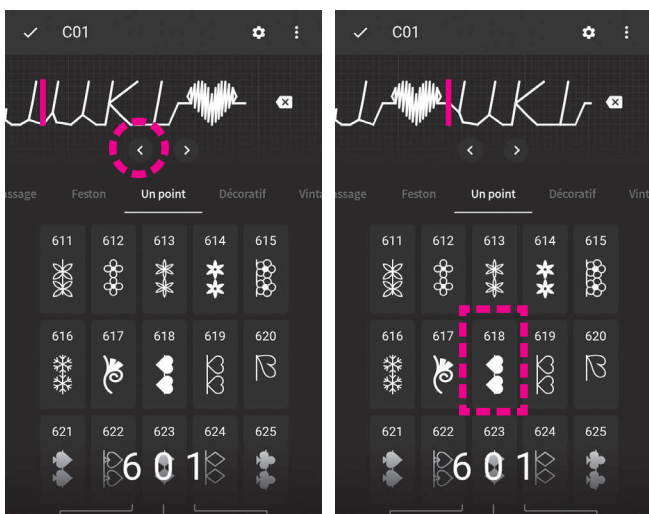

(Exemple : J♥UKI)

Déplacez la ligne verticale colorée entre "J" et "U" avec .

Appuyez sur le programme (No. 618).

● Si un programme (lettre) est ajouté au début des programmes

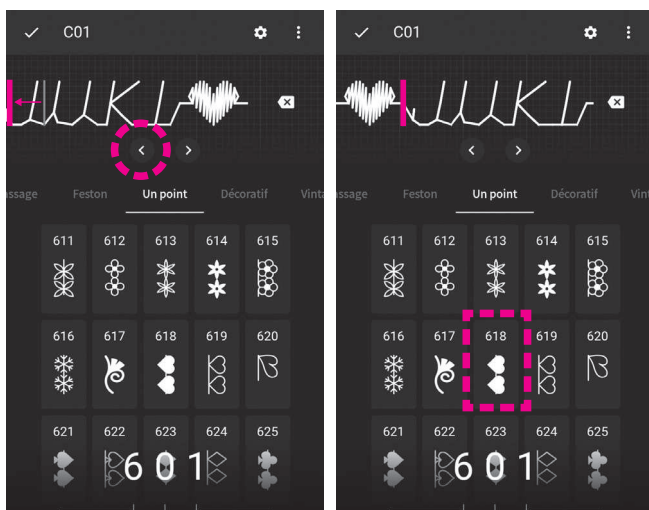

(Exemple : ♥JUKI♥)

Déplacez la ligne verticale colorée avant "J" avec .

Appuyez sur le programme (No. 618).

(4) Effacement d'un programme (lettre)

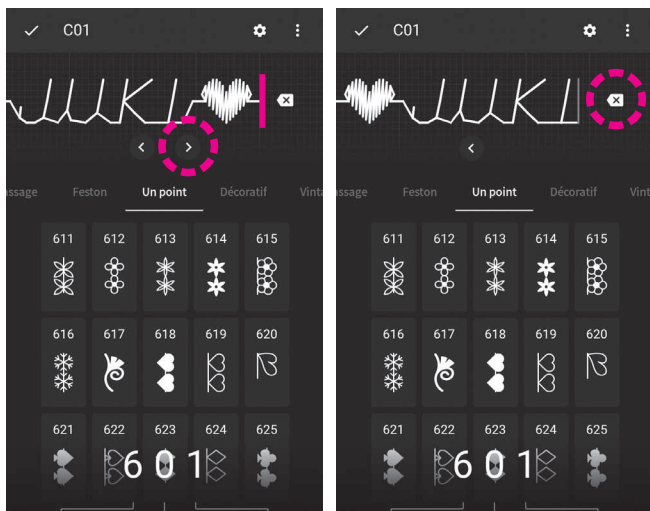

(Exemple : ♥JUKI♥ ⇒ ♥JUKI)

Déplacez la ligne verticale colorée avec vers le côté droit du programme que vous voulez supprimer.

Appuyez sur .

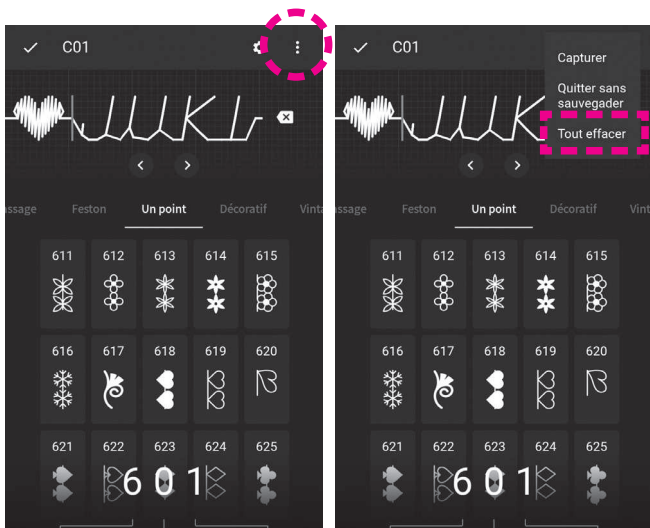

<En cas de suppression groupée des programmes>
Lorsque vous sélectionnez [Effacer tout] en appuyant sur , tous les programmes combinés peuvent être supprimés.

(5) Effacer/copier les programmes combinés

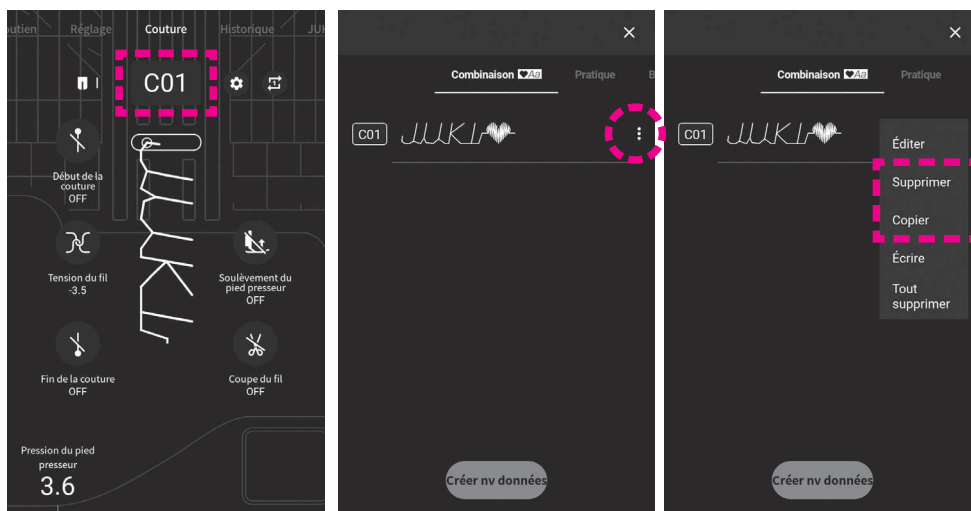









Appuyez sur .





Appuyez sur de l'affichage combiné que vous voulez supprimer (copie).

Sélectionnez [Supprimer] ou [Copier].

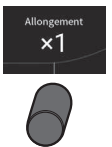
5.4. Types de fonctions de modification et comment les utiliser

Les types de fonctions qui peuvent être utilisées diffèrent selon le programme que vous avez sélectionné.

| | Fonction | Voir page |
|---|---|-----------|
|  | Tension du fil | 36 |
|  | Position de l'aiguille | 40 |
|  | Inversion horizontale  : OFF  : ON | 59 |
|  | Inversion verticale  : OFF  : ON | 59 |
|  | Modification de la taille de l'éfilement | 98 |

| | Fonction | Voir page |
|---|--|-----------|
|  | Modification de l'angle et de la taille du point éfilé | 82 |
|  | Changez la largeur de la boutonnière | 89 |
|  | Réglage de l'intervalle entre programmes | 60 |
|  | Réinitialiser les réglages | 60 |
|  | Écriture/capture des données du programme | 61 |

● Comment afficher l'écran d'édition

Mode simple

Écran de couture



Appuyez sur .

Mode combiné

Écran de sélection combiné

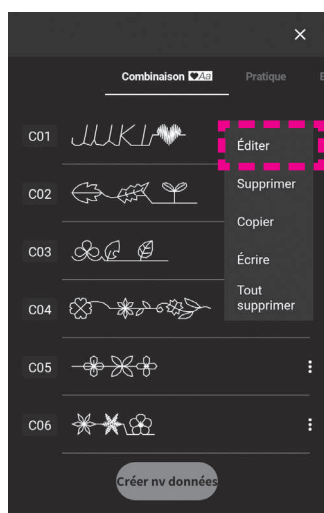

Sélectionnez [Modifier] en appuyant sur .

Écran de couture



Appuyez sur .

Écran de sélection des programmes

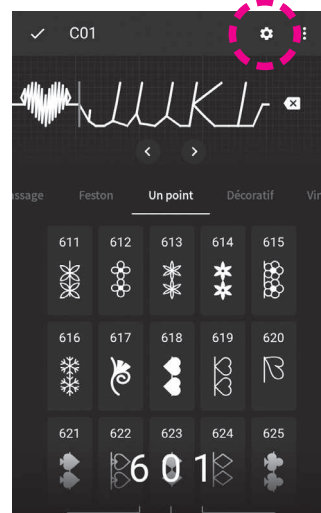

Appuyez sur .

5.4.1. Inversion du motif

● Inversion horizontale

Appuyer sur  pour coudre un programme inversé horizontalement.

Le programme inversé horizontalement s'affiche.

● Inversion verticale

Appuyer sur  pour coudre un programme inversé verticalement.

Le programme inversé verticalement s'affiche.

* Les inversions horizontales et verticales ne peuvent pas être appliquées à tous les programmes.

* Il est également possible d' "inverser verticalement le programme inversé horizontalement" et vice et versa.

Mode simple

De l'écran de couture

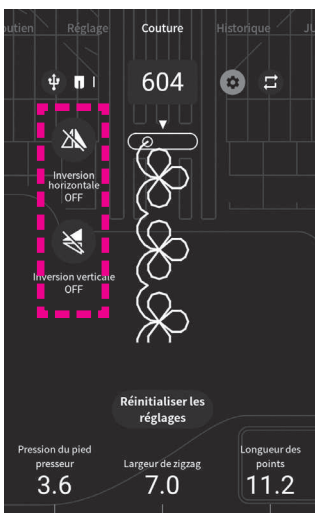

Mode combiné

De l'écran de couture

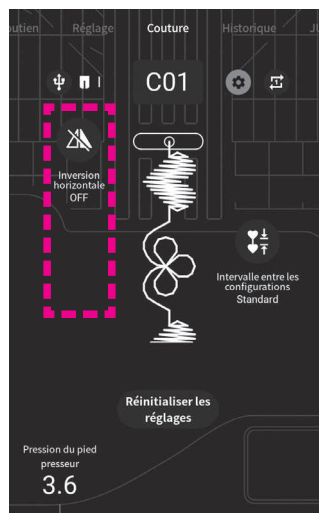

Mode simple: Le schéma est inversé.

Mode combiné: Les motifs combinés sont inversés collectivement.

Mode combiné

A partir de l'écran de sélection combiné

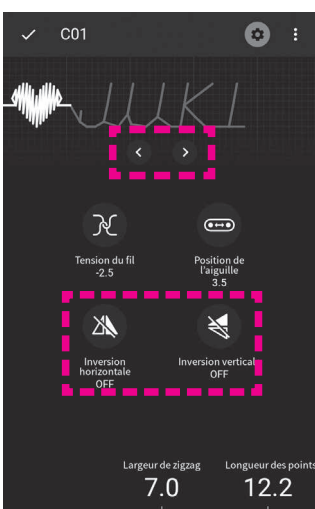

Mode combiné

A partir de l'écran de sélection du programme de couture

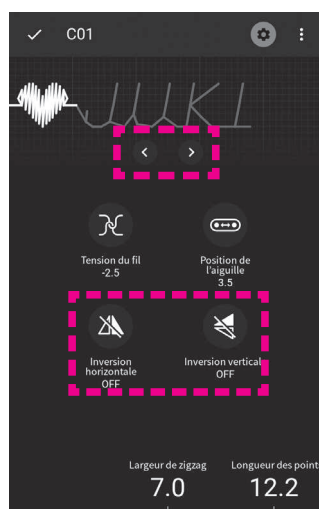

Les motifs combinés peuvent être inversés, motif par motif.

Sélectionnez le motif que vous voulez modifier avec



5.4.2. Réglage de l'intervalle entre programmes

Mode combiné

De l'écran de couture



Lorsque vous appuyez sur , l'intervalle entre les motifs est réduit.

Lorsque vous appuyez à nouveau sur , l'intervalle entre les motifs est ramené au réglage standard.

Pour le réglage standard, le point d'arrêt est réglé à la fin de chaque motif.

Ainsi, lorsque certains motifs sont combinés, un point d'arrêt est réalisé entre chaque motif.

Si l'intervalle entre les points est réduit, le point d'arrêt entre les motifs ne sera pas réalisé.

5.4.3. Réinitialiser les réglages

Mode simple

De l'écran de couture

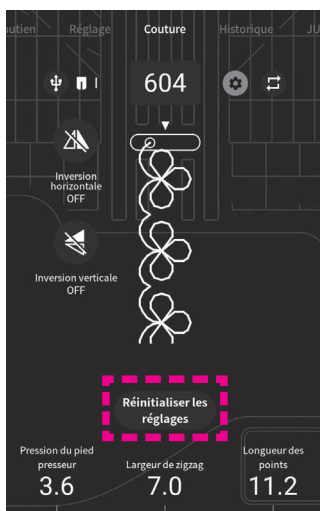

Mode combiné

De l'écran de couture

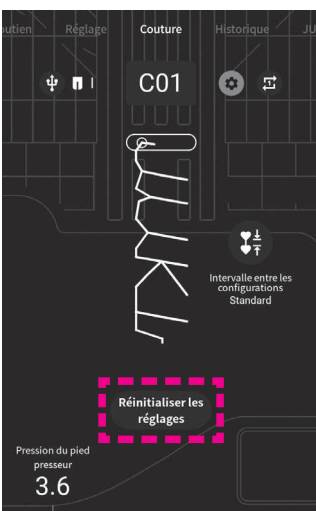

Lorsque vous appuyez sur [Réinitialiser les réglages], tous les réglages que vous avez effectués sur l'écran sont réinitialisés.

5.4.4. Écriture/capture des données du programme

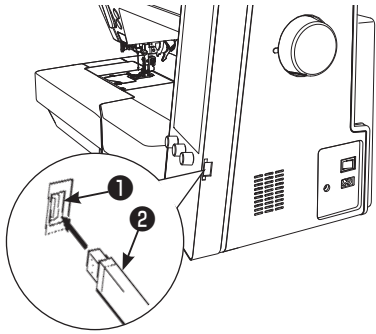

Il est possible d'enregistrer les informations sur le programme de couture au moyen d'une clé USB.

Insérez la clé USB **2** dans le port USB **1**.

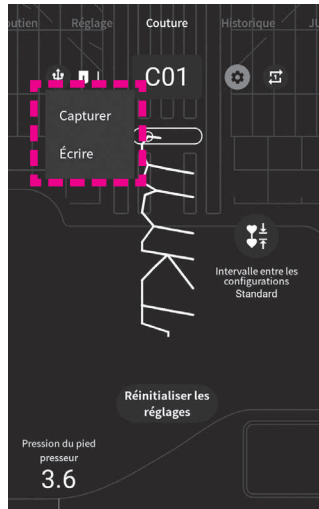
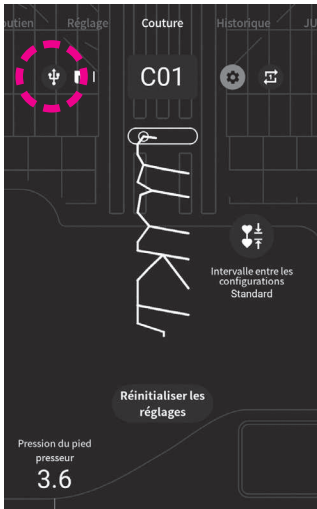

Appuyez sur .

Sélectionnez [Capture] ou [Écrire].

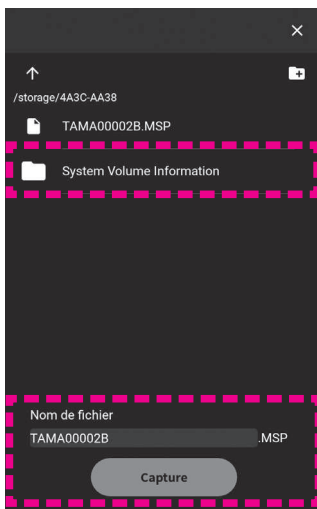

● Dans le cas de [Capture]

Sélectionnez le fichier que vous souhaitez capturer. Appuyez sur [Capture].

N'éteignez pas la machine lorsque la capture (l'enregistrement) est en cours.

Lorsque les données de sauvegarde ont été normalement saisies, le message "Placer l'interrupteur d'alimentation sur OFF" s'affiche.

Eteignez la machine à coudre. Ensuite, remettez la machine en marche.

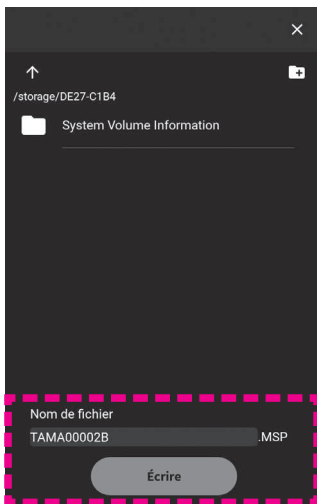

● Dans le cas de [Écrire]

Entrez un nom de fichier arbitraire et appuyez sur [Écrire].

6. Couture

6.1. Point droit

| No. | Prog. | Pied presseur |
|-----|---|----------------------------|
| 001 |  | Pied presseur standard (A) |

 **Laisser la machine en mode de verrouillage**

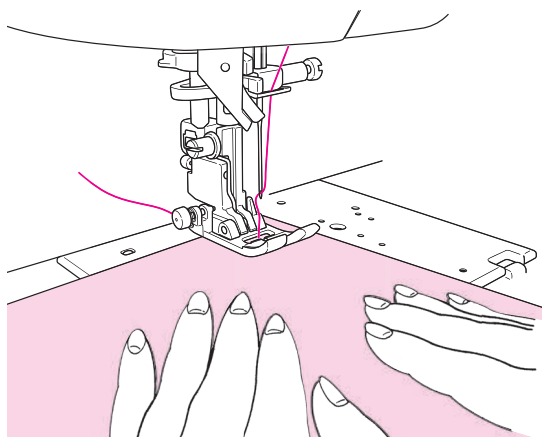

■ Débutez la couture

Tirez le fil de l'aiguille et de la canette sous le pied presseur vers l'arrière de la machine et abaissez le pied presseur pour commencer la couture.

Réglage > Annuler la sécurité
Écran permettant de régler les fonctions pendant le soulèvement du pied presseur

Il est possible de démarrer la couture même si le pied presseur est relevé.
(Voir page 108 pour plus de détails.)

Réglage > Vitesse du point
Vitesse de couture au démarrage réglable

La vitesse de couture au début de la couture peut être modifiée. (Voir page 107 pour plus de détails.)

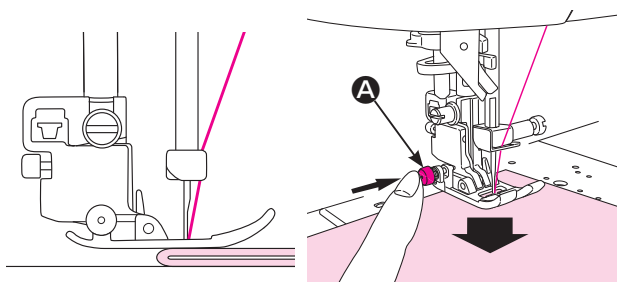

★ Pour coudre au bord de matières épaisses

Tournez le volant afin de faire pénétrer légèrement l'aiguille dans la matière. Appuyez sur le bouton **A** noir et abaissez le pied presseur. Relâchez le bouton noir et commencez à coudre. Quand le pied presseur sera complètement sur la matière, le bouton noir sera désengagé automatiquement.

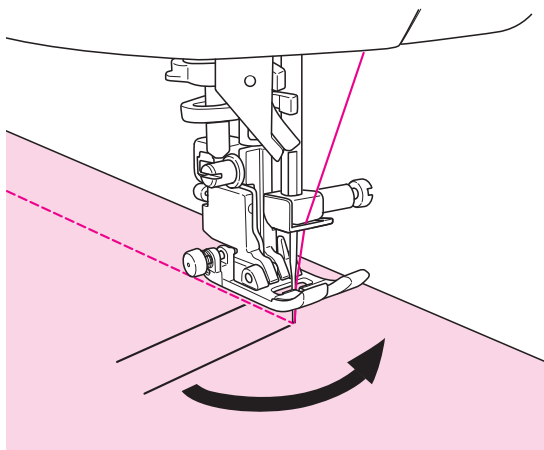

■ Pour changer de direction

- ① Arrêter la machine à coudre lorsque la position pour changer le sens de la couture est atteinte.
- ② Si l'aiguille ne pénètre pas dans le tissu à cette position, appuyer sur la touche de position haute/basse de l'aiguille pour permettre à l'aiguille de pénétrer dans le tissu. Ensuite, soulever le pied presseur.
 - * La machine à coudre est réglée par défaut à la sortie d'usine pour que l'aiguille pénètre dans le tissu à l'arrêt de la machine.
- ③ Changer le sens de couture avec l'aiguille pénétrant dans le tissu. Ensuite, abaisser le pied presseur et démarrer la couture.

Réglage > Position d'arrêt de l'aiguille **Basculement sur la position d'arrêt de l'aiguille**

Il est possible de changer la position d'arrêt à laquelle l'aiguille est amenée lors de l'arrêt de la machine à coudre. (Voir page 105 pour plus de détails.)

Réglage > Pivot **Fonction de pivot du pied presseur**

Il est possible de régler de sorte que le pied presseur se soulève alors que l'aiguille est maintenue à la position inférieure au moment de l'arrêt de la machine à coudre. (Voir page 105 pour plus de détails.)

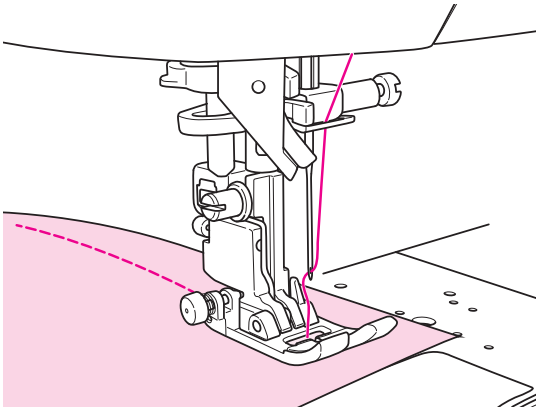

■ Fin de la couture

Arrêter la machine à coudre.

★ Coupe du fil

<Avec le bouton du coupe-fil>

Appuyer sur le bouton de coupe du fil pour couper le fil. Soulever le pied presseur et retirer le tissu de la machine à coudre.

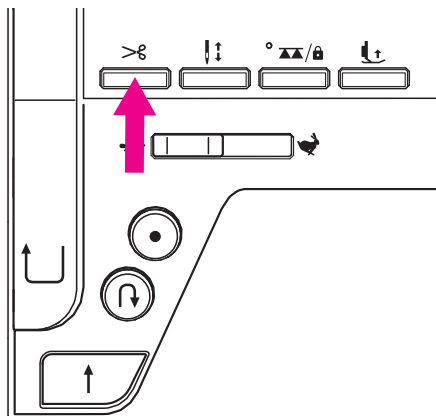

Note pour le coupe-fil:

1. Ne pas utiliser un fil de diamètre supérieur à No.30.
2. Après la coupe, le point peut être fait sans tirer le fil de la canette.
3. Après avoir utilisé le coupe fil, si vous tirez encore le fil de la canette et le placez avec le fil de l'aiguille sous le pied, vous évitez ainsi que les fils s'emmêlent au verso du tissu.
4. Nettoyez régulièrement la machine (voir page 123), la poussière ou les déchets dans le système du coupe-fil peuvent occasionner un mauvais fonctionnement.

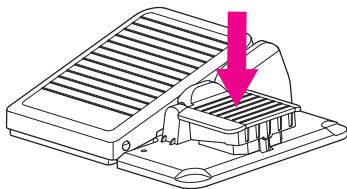

<Utilisation de l'interrupteur au pied>

Réglage > Fonctions de l'interrupteur au pied Fonctions de l'interrupteur au pied

Il est possible de régler que le fil soit coupé en appuyant sur l'interrupteur au pied.
(Voir page 108 pour plus de détails.)

Appuyer sur l'interrupteur au pied pour couper le fil.

<Utilisation du coupe-fils>

Soulever l'aiguille et relever le pied presseur. Dans cet état, il est possible de couper le fil avec le coupe-fil installé sur le couvercle du plateau avant.

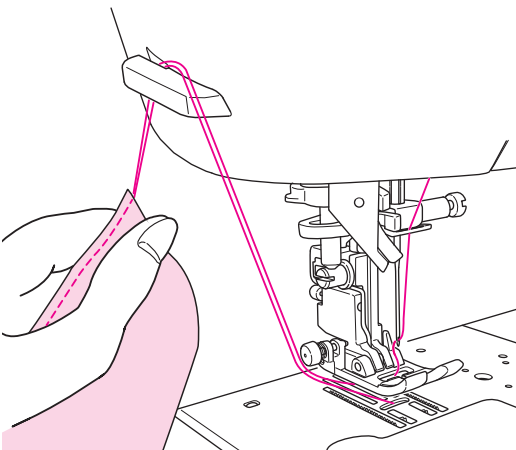

Couture >

Réglage du relevage du pied presseur après la coupe

Il est possible de régler de sorte que le pied presseur se soulève automatiquement après la coupe du fil.
(Voir page 39 pour plus de détails.)

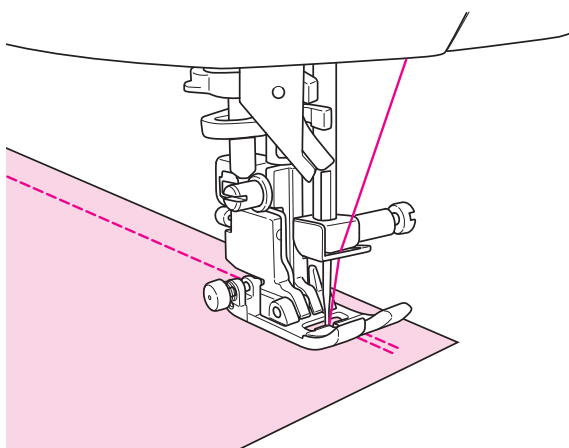
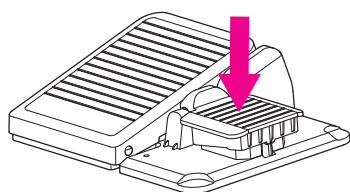
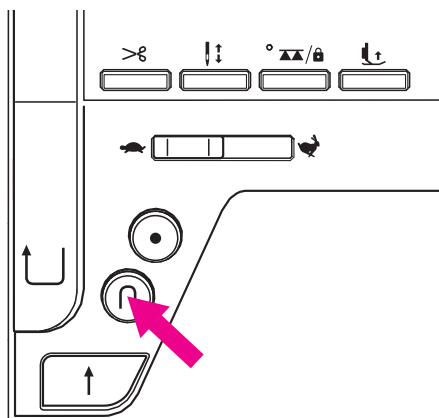

■ Couture en marche arrière

Utiliser le bouton de couture en marche arrière pour exécuter la couture de points d'arrêt (couture en marche arrière) en début et en fin de couture.

Réglage > Fonctions de l'interrupteur au pied Fonctions de l'interrupteur au pied

Il est possible de régler d'exécuter la couture en marche arrière tant que le bouton de couture en marche arrière est maintenu enfoncé.

(Voir page 108 pour plus de détails.)

<Utilisation du bouton Marche/Arrêt>>

La machine à coudre exécute la couture en marche arrière tant que le bouton de couture en marche arrière est maintenu enfoncé, et s'arrête lorsqu'il est relâché.

<Utilisation du rhéostat>>

La machine à coudre exécute la couture en marche arrière tant que le bouton de couture en marche arrière est maintenu enfoncé, et coud le tissu dans le sens avant lorsqu'il est relâché.

Dans le cas de couture un-point ou de lettres, la machine à coudre s'arrête après avoir cousu des points d'arrêt.

Réglage > Vitesse du point

Vitesse de couture en marche arrière réglable

La vitesse de couture en marche arrière peut être modifiée. (Voir page 107 pour plus de détails.)

Couture > Icônes

Réglage des opérations automatiques de couture de points d'arrêt, de coupe du fil et de relevage du pied presseur

La couture de points d'arrêt en début et en fin de couture, ainsi que la couture de points d'arrêt et la coupe du fil/le relevage du pied presseur après la coupe du fil en fin de couture peuvent être réglés.

(Voir page 39 pour plus de détails.)

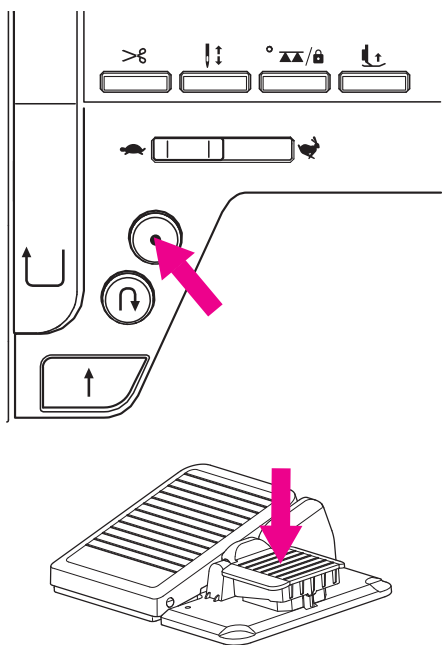

■ Point d'arrêt

Utiliser le bouton de point d'arrêt pour exécuter une couture de points d'arrêt discrète (couture de points d'arrêt) en début et en fin de couture.

★ Débutez la couture

Appuyer sur le bouton de point d'arrêt à la position où sera effectuée la couture de points d'arrêt.

La machine à coudre exécute la couture de points d'arrêt et s'arrête.

Réglage > Fonctions de l'interrupteur au pied Fonctions de l'interrupteur au pied

Il est possible de régler de sorte que la couture de points d'arrêt soit exécutée en appuyant sur l'interrupteur au pied. (Voir page 108 pour plus de détails.)

★ Fin de la couture

<Utilisation du bouton Marche/Arrêt>

Pousser le bouton de point d'arrêt à la fin de la couture.

La machine à coudre coud des points d'arrêt et s'arrête.

<Utilisation du rhéostat>

Appuyer sur l'interrupteur au pied lorsque la fin de la couture est atteinte.

La machine à coudre coud des points d'arrêt et s'arrête.

- * Lorsque le bouton est enfoncé pendant la couture d'un point ou de lettres, la machine à coudre coud jusqu'à ce qu'un cycle du programme sélectionné soit terminé, puis coud des points d'arrêt et s'arrête. Le bouton Marche/Arrêt s'allume en orange pendant le cycle.

* Exemple

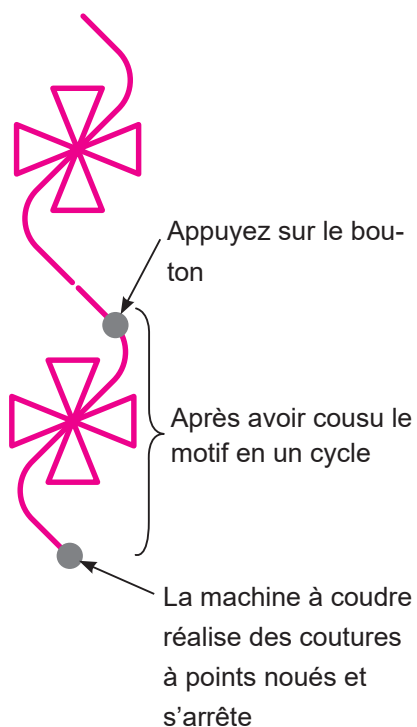

Réglage > Vitesse du point Vitesse de couture en marche arrière réglable

Il est possible de régler la vitesse de couture en marche arrière et du point d'arrêt.

(Voir page 107 pour plus de détails.)

Couture > Icônes

Réglage des opérations automatiques de couture de points d'arrêt, de coupe du fil et de relevage du pied presseur

La couture de points d'arrêt en début et en fin de couture, ainsi que la couture de points d'arrêt et la coupe du fil/le relevage du pied presseur après la coupe du fil en fin de couture peuvent être réglés.

(Voir page 39 pour plus de détails.)

6.2. Insertion de fermeture à glissière

| No. | Prog. | Pied presseur |
|-----|---|--------------------------------|
| 001 |  | Pied fermeture à glissière (B) |

 **Laisser la machine en mode de verrouillage**

* Assurez vous que la position de l'aiguille est au centre (Programme No. 001).

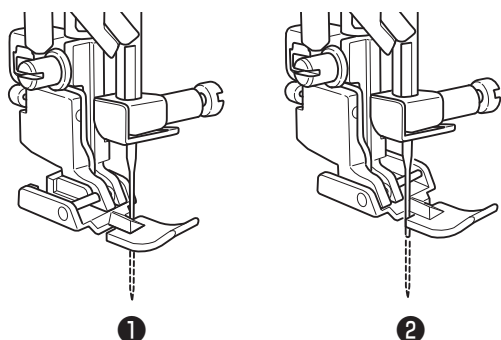

1 Installation sur la machine du pied presseur pour la pose de fermeture à glissière (B).

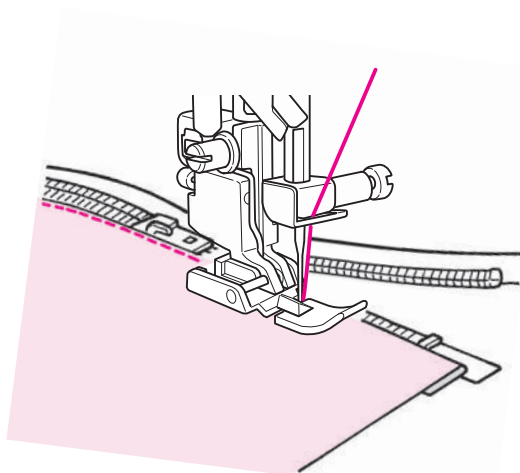

Lors de la couture du côté gauche de la fermeture à glissière, mettez la fermeture à glissière sous la partie droite du pied ① .

Lors de la couture du côté droit de la fermeture à glissière, mettez la fermeture à glissière sous la partie gauche du pied ② .



2 Continuer à coudre jusqu'à ce que l'extrémité supérieure du curseur soit atteinte. Ensuite, éloigner le curseur et continuer la couture jusqu'à ce que l'extrémité des fermetures à glissière soit atteinte.

6.3. Empiècement patchwork

| No. | Prog. | Pied presseur |
|-----|---|---|
| 002 |  | Pied presseur standard (A) |
| 003 |  | ⚠ Laisser la machine en mode de verrouillage |

Coudre des pièces de tissus ensemble est appelé de l'empiècement en patchwork.

En cas de rattachage, régler la réserve pour couture généralement sur 7 mm ou 1,4 pouce pour la couture.

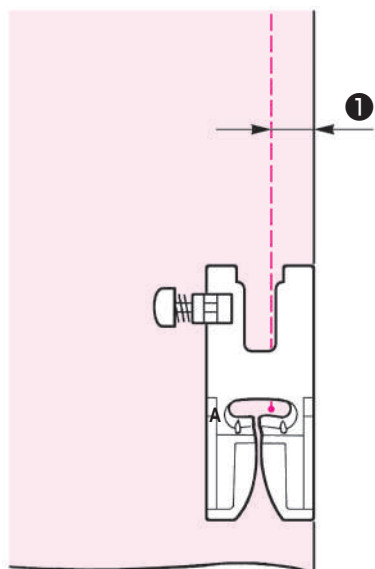



1 Coupez le tissu en prévoyant une marge de sécurité.

2 Alignez le bord droit du pied presseur avec le bord de la matière à coudre.

L'aiguille pénétrera à 1/4" (6,4 mm) **1** du bord du tissu et de cette façon la marge de sécurité de 1/4" (6,4 mm) sera cousu.

6.4. Surfilage

| No. | Prog. | Pied presseur |
|-----|--|---|
| 016 |  | Pied presseur pour surfiler (C) |
| 017 |  | ⚠ Laisser la machine en mode de verrouillage |
| 018 |  Matière légère | |

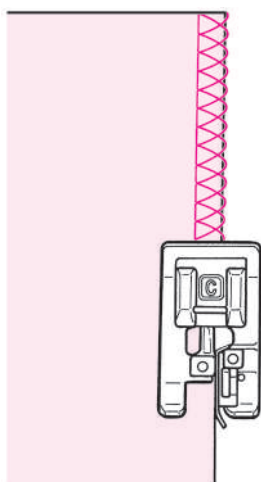



On utilise ce programme pour éviter l'éfilochage du bord du tissu.

Placez la matière en butée du guide et commencez à coudre. Si la matière et le guide ne sont pas en contact, la formation du point ne sera pas bonne. Assurez vous de bien guider la matière le long du guide et cousez lentement.

* Avant de coudre, assurez vous que l'aiguille ne tapera pas sur le pied presseur.

6.5. Point invisible

| No. | Prog. | Pied presseur |
|-----|---|---|
| 025 |  | Pied presseur pour point invisible (D) |
| 026 |  Matière légère | ⚠ Laisser la machine en mode de verrouillage |
| 027 |  Matière stretch | |

■ Tissus repliés

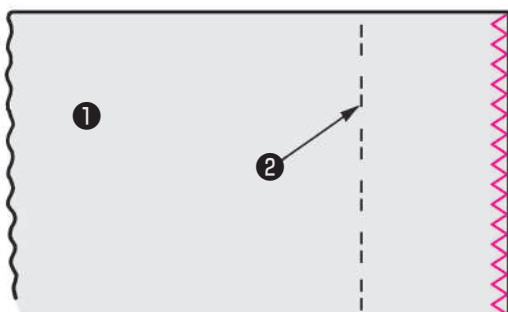

1 Point de surjet sur le bord d'un tissu.

(Voir pages 69)

- ① Tissu (dessous)
- ② Extrémité

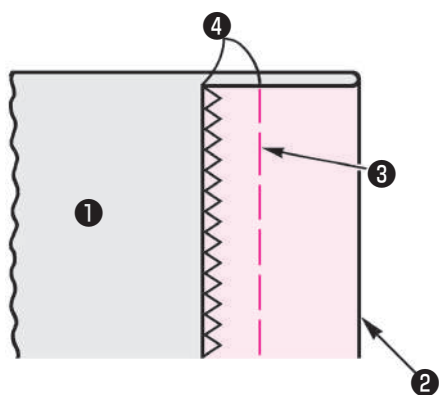

2 Réaliser les points de bâti ③ à la main.

- ④ 0,5 - 0,6 cm

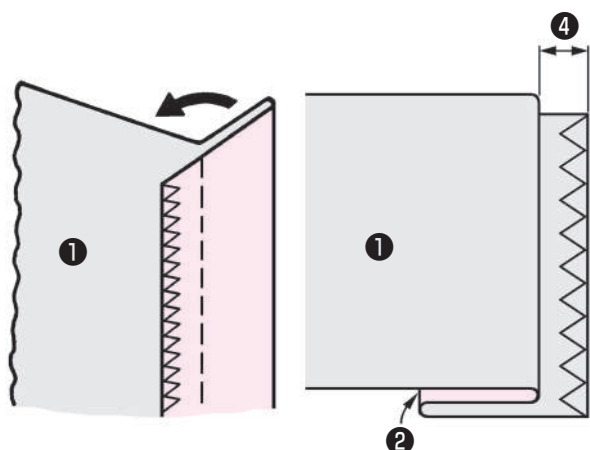

3 Pliez à partir de la ligne de bâti.

Laissez 0,5 à 0,6 cm.

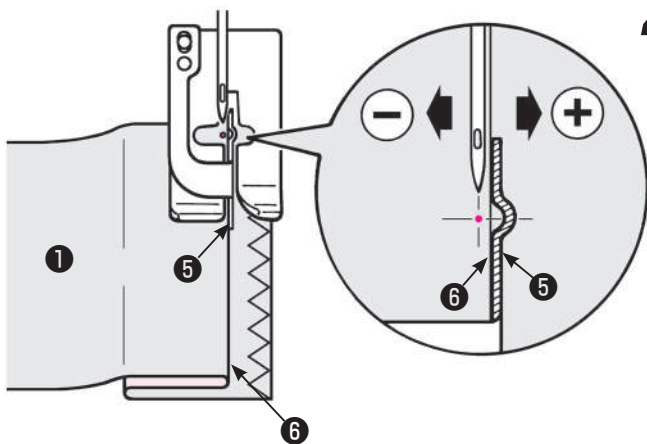

4 Aligner le guide **5** du pied presseur avec le bord replié **6** . Tournez le volant et ajustez la largeur du zigzag avec le cadran de réglage de la largeur du zigzag de manière à ce que les points de zigzag atteignent le bord plié.

* Attention à ce que l'aiguille ne tape pas le pied presseur.

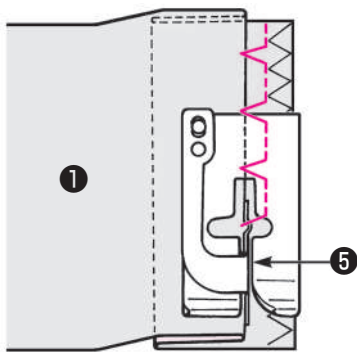

5 Placez le bord du plis contre le guide **5** et commencez à coudre.

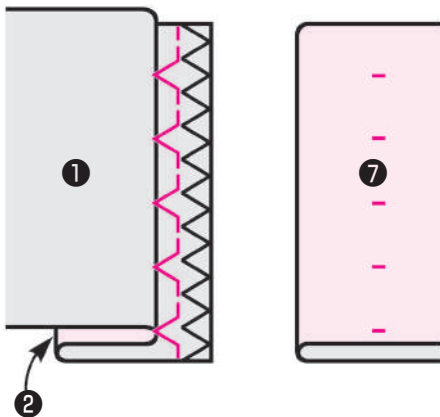

6 Après la fin de la couture retournez le tissu.

7 Tissu (dessus)

■ Modification du point de pénétration de l'aiguille

1. Si le point va au delà du bord du pli

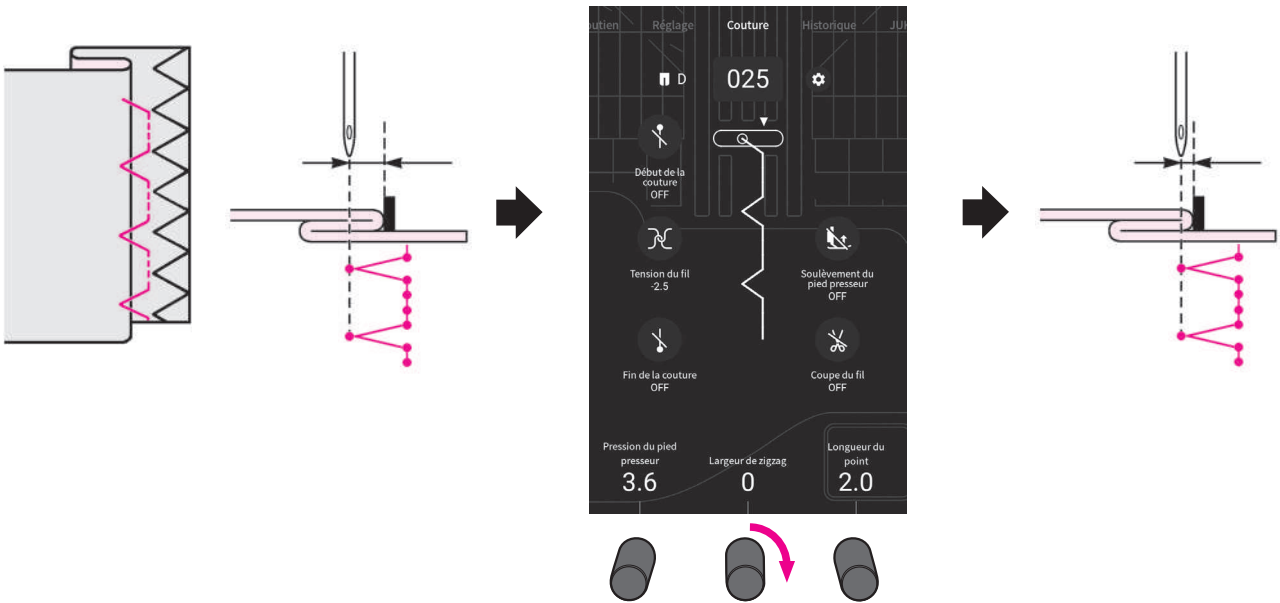

Tournez le bouton de réglage de la largeur du zigzag dans le sens des aiguilles d'une montre (vers la droite).

(Tournez le volant afin de contrôler le point de pénétration de l'aiguille. Lors de ce réglage l'aiguille doit être en position haute.)

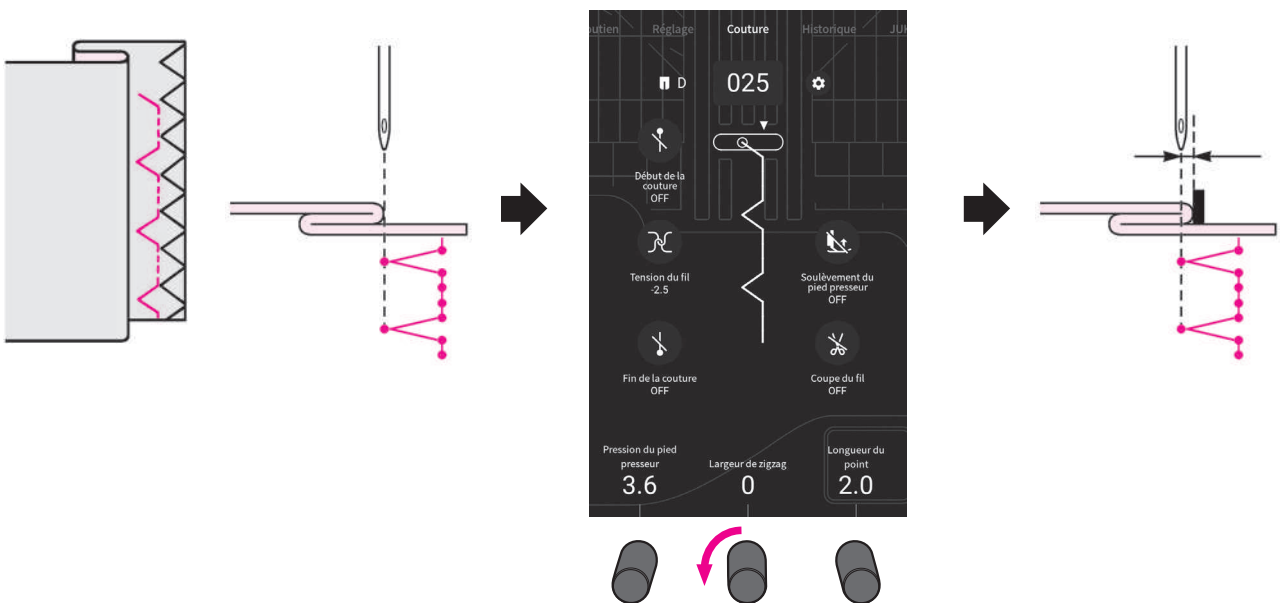

2. Si le point n'arrive pas jusqu'au bord du pli



Tournez le bouton de réglage de la largeur du zigzag dans le sens inverse des aiguilles d'une montre (vers la gauche).

(Tournez le volant afin de contrôler le point de pénétration de l'aiguille. Lors de ce réglage l'aiguille doit être en position haute.)

6.6. Point feston

| No. | Prog. | Pied presseur |
|-----|---|---|
| 028 |  | Pied pour boutonnière manuelle (I) |
| 029 |  | ⚠ Laisser la machine en mode de verrouillage |

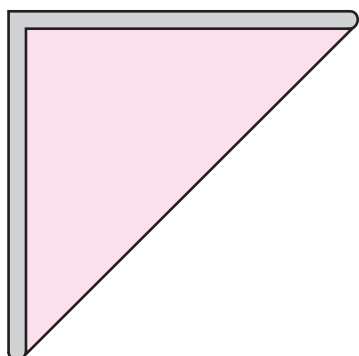

1 Plier le tissu en biais.

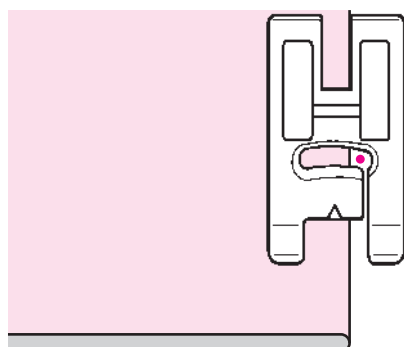

2 Coudre le tissu de sorte que l'aiguille pénètre la partie située sur le côté droit en haut des plis.

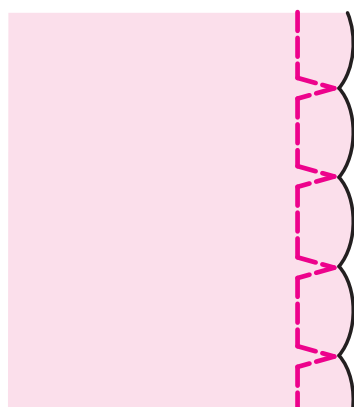

3 Un nervurage en forme de coquillage est produit.

6.7. Point d'arrêt

| No. | Prog. | Pied presseur |
|-----|---------|---|
| 032 | | Pied pour boutonnière manuelle (I) |
| 033 | MEM | ⚠ Laisser la machine en mode de verrouillage |

Le point d'arrêt est utilisé pour renforcer une couture.

- * La longueur du point d'arrêt est déterminée en appuyant sur le bouton de couture inversée, mais la couture s'inversera automatiquement quand elle aura atteint un maximum de 20 points.
- * Si le pied presseur ne peut pas être parallèle à la plaque aiguille, utilisez un morceau de carton pour compenser.

Exemple d'utilisation)

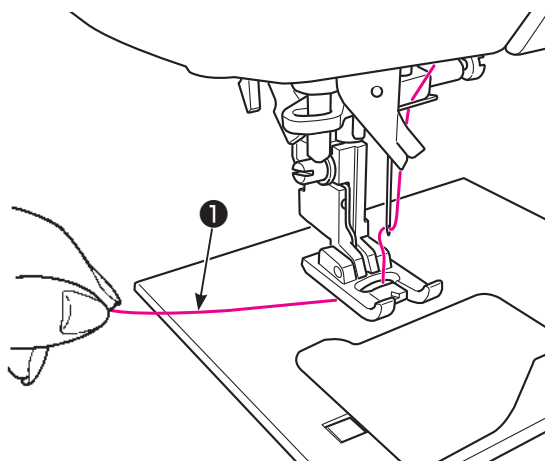

1 Placez le fil de l'aiguille à travers le pied presseur.

① 10 cm

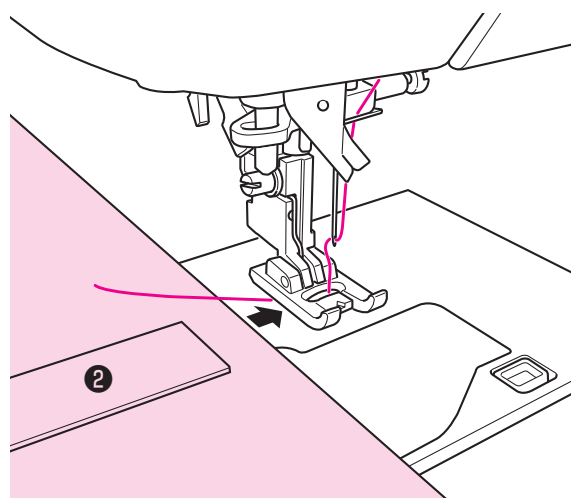

2 Placez la matière ② sous le pied presseur.

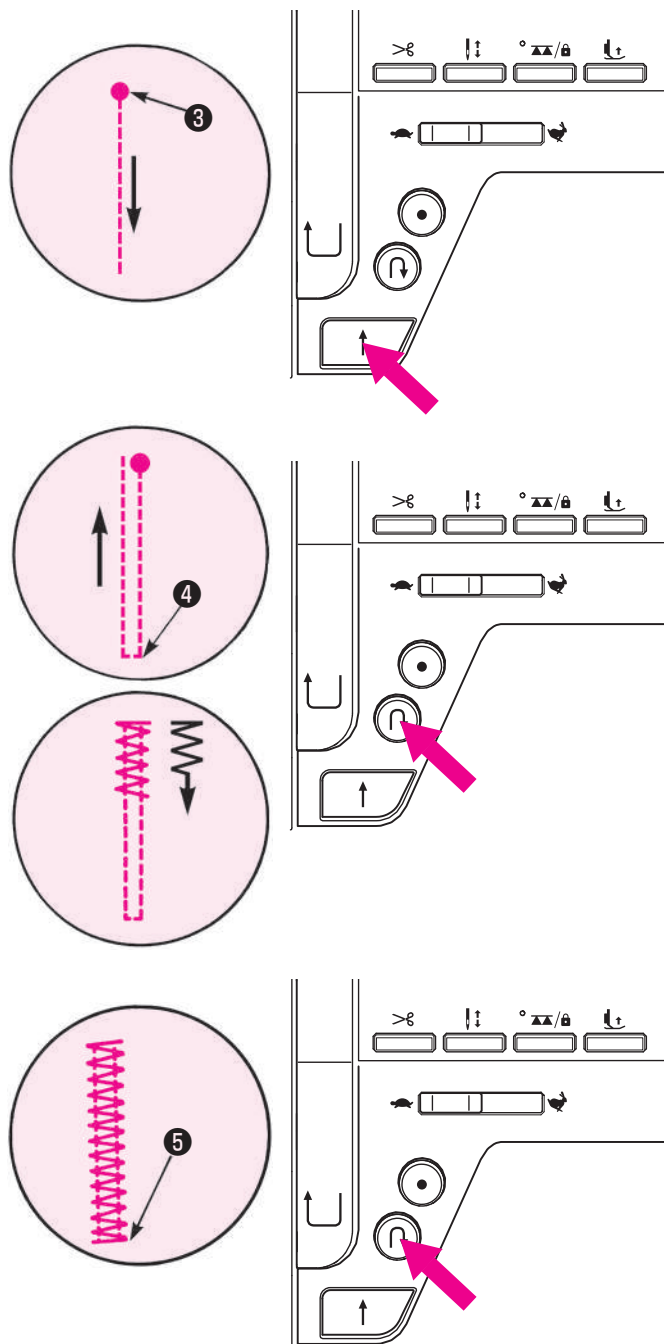

3 Début de la couture.

Appuyez sur le bouton Marche/Arrêt et la machine commencera à coudre en points droits.

③ Point de départ

4 Quand vous arrivez au point de retour ④ appuyez sur le bouton de marche arrière.

La machine retourne au point de départ en cousant des points droits et ensuite elle exécute un point zigzag jusqu'à l'endroit où le bouton de marche arrière a été appuyé.

5 Quand arrive la fin de la couture, appuyez sur le bouton de marche arrière.

La machine fait un point de sécurité ⑤ puis s'arrête.





MEM

*  No. 033 Bride d'arrêt (mémoire)

Étant donné que la longueur d'une bride d'arrêt cousue pour la première fois est gardée en mémoire, l'étape de la procédure 4 n'est pas nécessaire pour les fois suivantes.

Pour changer la longueur de la bride d'arrêt gardée en mémoire, sélectionner un autre programme.

6.8. Oillet

| No. | Prog. | No. | Prog. | Pied presseur |
|-----|---|-----|---|---|
| 036 |  | 039 |  | Pied pour boutonnière manuelle (I) |
| 037 |  | 040 |  | ⚠ Laisser la machine en mode de verrouillage |
| 038 |  | | | |

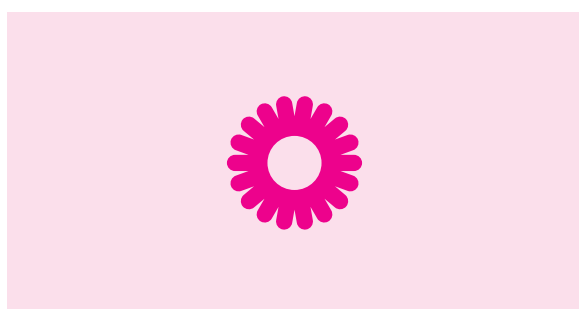

1 Coudre un oillet.

La machine à coudre exécute automatiquement la couture de points d'arrêt à la fin de la couture et s'arrête.

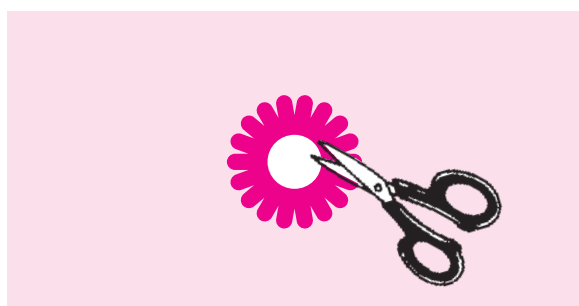

2 Percer un trou avec un poinçon à perforer ou une paire de ciseaux.

Ce trou peut servir à faire passer une ficelle ou un ruban, ou de boutonnière.

6.9. Points décoratifs

| No. | Pied presseur |
|---|---------------------------------------|
| 201~240, 301~306, 401~422, 501~512, 601~684, 701~786, 801~837, 901~915, Lettres, etc. | Pied pour boutonnière manuelle (I) |

⚠ Laisser la machine en mode de verrouillage

* Référez-vous à la section 12 : Liste des programmes pour les types de programmes de couture.

■ Préparation avant la couture

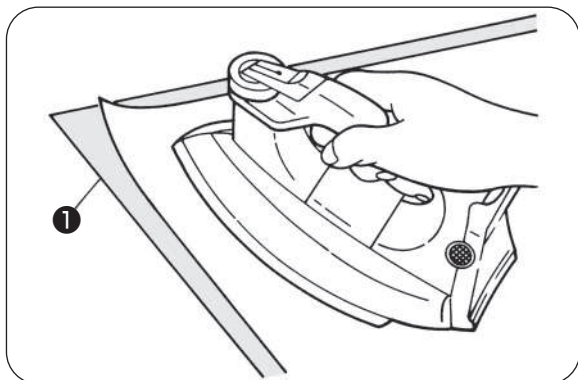

Pour coudre magnifiquement un programme sur du tissu léger ❶, il est nécessaire de procéder à une couture d'essai tout en collant un morceau d'entre-doublure sur le mauvais côté du tissu.

Utilisez un fer électrique pour poser la viseline au verso du tissu.

* Si la longueur des points est trop courte, le fil de canette peut apparaître sur le côté droit du tissu ou froncer les points. Veillez à ajuster le reprisage et à effectuer une couture d'essai.

Réglage > Réglage du reprisage **Réglage du reprisage**

Faire un essai de couture et ajuster tout en vérifiant le programme. (Voir page 104 pour plus de détails.)

■ Comment exécuter un programme (lettres)

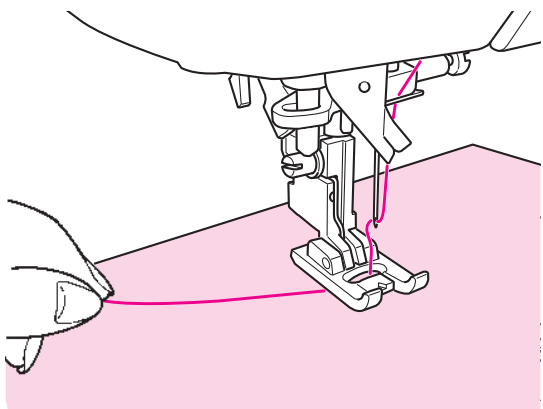

Faire passer le fil d'aiguille par l'orifice du pied presseur et le tirer de côté.

Placez la matière sous le pied presseur et commencez.

La machine s'arrêtera automatiquement quand la couture sera finie.

* La vitesse peut varier en fonction du programme sélectionné.

* Si le coupe-fil automatique est utilisé pendant la couture, la machine recommencera le programme du début.

* En cas de couture condensée, si la longueur de point est trop petite, les points peuvent être trop serrés.

■ Fils superflux



Supprimez au dos du tissu, à l'aide de ciseaux, les fils superflux.

6.10. Motifs de dentelle / de plumes / de chevauchement et de carrelage (blackwork)

| No. | Prog. | No. | Prog. | No. | Prog. | No. | Prog. | Pied presseur |
|-----|-------|-----|-------|-----|-------|-----|-------|--|
| 901 | | 904 | | 909 | | 913 | | Pied pour boutonnière manuelle (I) |
| 902 | | 906 | | 910 | | 914 | | <p>⚠ Laisser la machine en mode de verrouillage</p> <p>Des programmes de dentelles ou en forme de plumes peuvent être produits en cousant des programmes en parallèle. En plus de ce qui précède, d'autres motifs tels que les motifs décoratifs peuvent être cousus avec une plus grande variété de motifs superposés ou carrelés.</p> |
| 903 | | 907 | | 911 | | 915 | | |
| 904 | | 908 | | 912 | | | | |

■ Comment coudre une combinaison de programmes

- Pour coudre les programmes No. 901 et 902 combinés.

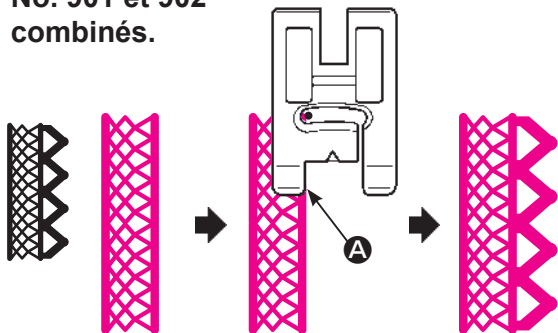

- ① Coudre le No. de programme 901.
- ② Coudre le No. de programme 902. Coudre le No. de programme 902 tout en alignant le bord interne du pied presseur sur le bord du programme (A).

- Pour coudre les programmes No. 772 et 776 combinés.

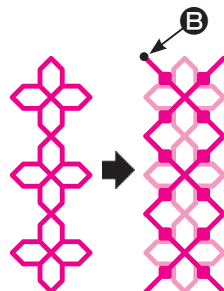

- ① Coudre le No. de programme 772.
- ② Déterminer le point de départ B du programme No. 776 afin que le programme puisse être cousu avec précision en chevauchement avec le programme No. 772 déjà cousu. Ensuite, cousez le motif No. 776 par-dessus le motif déjà cousu No. 772.

- Pour coudre les programmes No. 778 ▲ et 778 combinés.

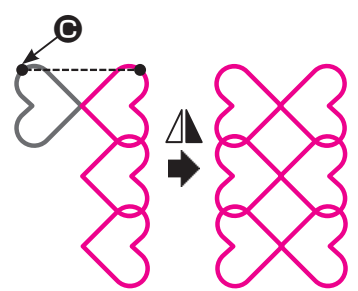







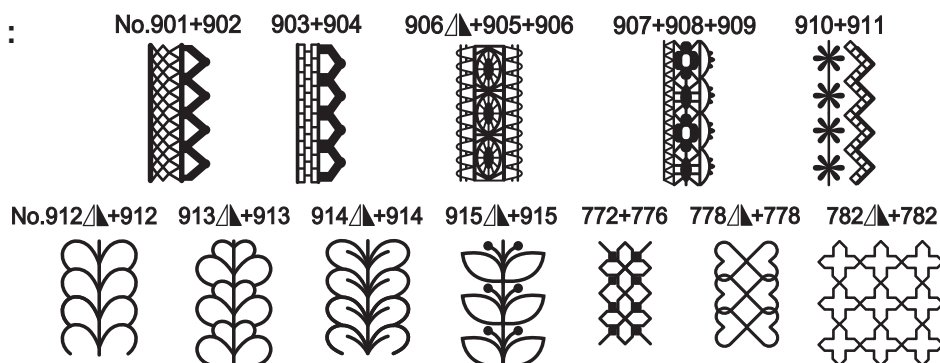





- ① Coudre le No. de programme 778.
- ② En laissant un espace d'environ 7 mm par rapport au motif No. 778 déjà cousu, ajustez la position de départ C du motif No. 778 à la position qui est la même en hauteur que le motif No. 778 déjà cousu. Puis, cousez le motif No. 778 en l'inversant horizontalement.

Attention: Dans le cas de la couture de carreaux, les motifs peuvent être légèrement désalignés en fonction des motifs à combiner, de la matière, du fil et du type de couture à utiliser.

Exemples :



6.11. Points feston

| No. | Prog. | No. | Prog. | No. | Prog. | No. | Prog. | Pied presseur |
|-----|---|-----|---|-----|---|-----|---|--|
| 501 |  | 504 |  | 507 |  | 510 |  | Pied pour boutonnière manuelle (I) |
| 502 |  | 505 |  | 508 |  | 511 |  | ⚠ Laisser la machine en mode de verrouillage |
| 503 |  | 506 |  | 509 |  | 512 |  | |

Ce point est utilisé pour décorer le bord d'articles comme le linge de table, cols de blouse, etc.

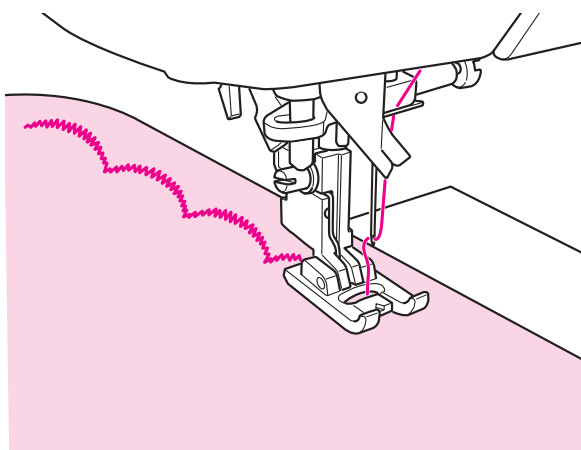

1 Afin que la couture soit parfaite, laissez une marge de sécurité et cousez sur le bord de l'article.

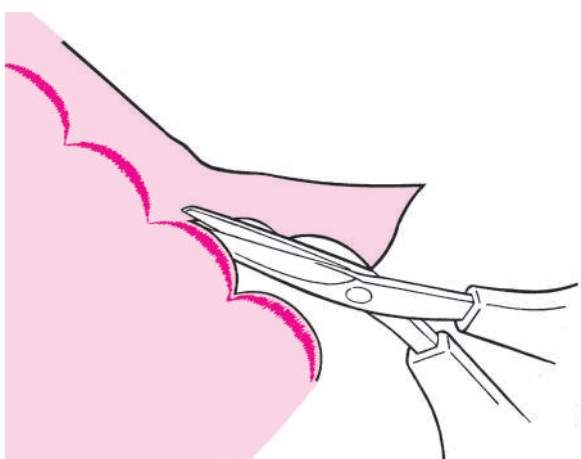

2 Coupez le tissu avec précaution en suivant la couture.

Allongement

La longueur des points peut être ajustée.
(Autre que le programme de couture No. 501)
(Voir page 98 pour plus de détails.)

6.12. Point aléatoire





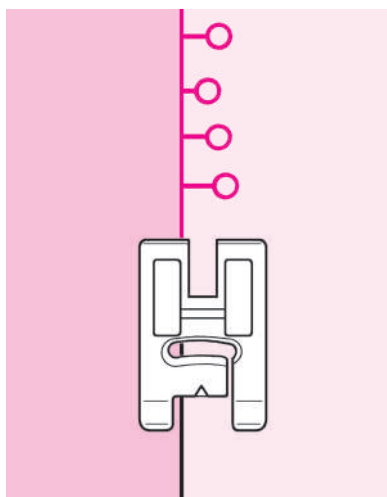

| No. | Prog. | No. | Prog. | No. | Prog. | No. | Prog. | Pied presseur |
|-----|-------|-----|-------|-----|-------|-----|-------|---|
| 206 | | 217 | | 225 | | 233 | | Pied pour boutonnière manuelle (I) |
| 208 | | 219 | | 227 | | 235 | | ⚠ Laisser la machine en mode de verrouillage |
| 210 | | 221 | | 229 | | 237 | | |
| 212 | | 223 | | 231 | | | | |

Exemple :



Lors de la couture de programmes de couture aléatoires, la largeur de zigzag change automatiquement par section. Cela signifie que les programmes terminés affichent une note amusante.

6.13. Galonnage

| No. | Prog. | No. | Prog. | No. | Prog. | Pied presseur |
|-----|---|-----|---|-----|---|---|
| 301 |  | 303 |  | 305 |  | Pied pour boutonnière manuelle (I) |
| 302 |  | 304 |  | 306 |  |  Laisser la machine en mode de verrouillage |

Pour un modèle de point décoratif/tapering, la largeur du zigzag peut être réglée de manière à ce qu'elle augmente progressivement au début de la couture et qu'elle diminue progressivement à la fin de la couture. Utilisez le modèle de point de rétrécissement pour l'assemblage en onglet, etc.

Exemple d'utilisation :

Mesure

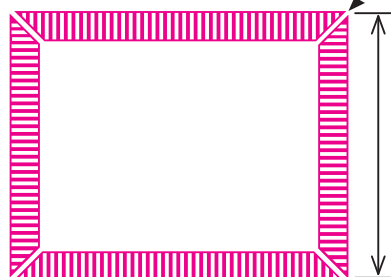

Il est possible de régler l'angle d'assemblage des points éfilés.

La longueur du programme peut être réglée.

Appliqué d'une feuille

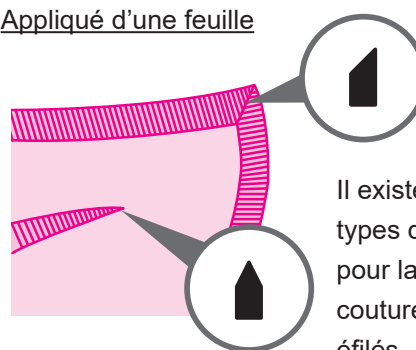

Il existe douze (12) types de formes pour la fin de couture des points éfilés.

L'angle et la forme des points effilés

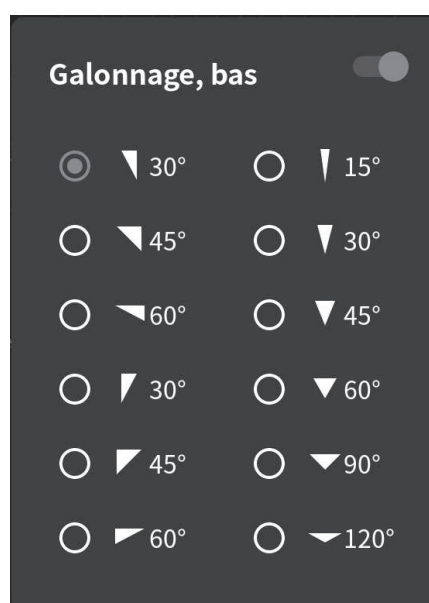
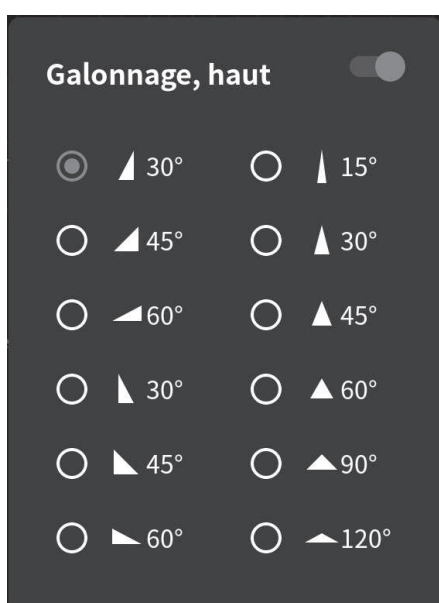

■ Réglage de la taille du programme de point effilés

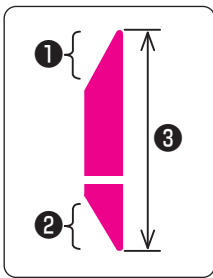

Les angles de rétrécissement **1** et **2** et la longueur de rétrécissement **3** peuvent être réglés en fonction du motif que vous souhaitez coudre.

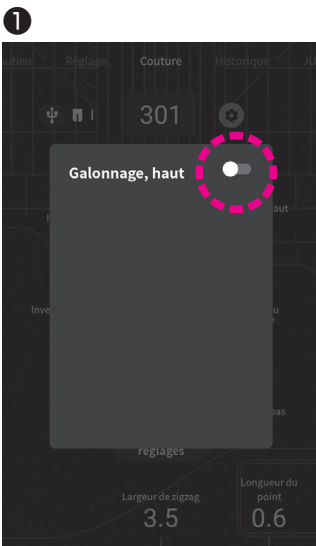

Mettez [Galonnage, haut] sur ON.



Sélectionnez l'angle et la forme de la partie du point.

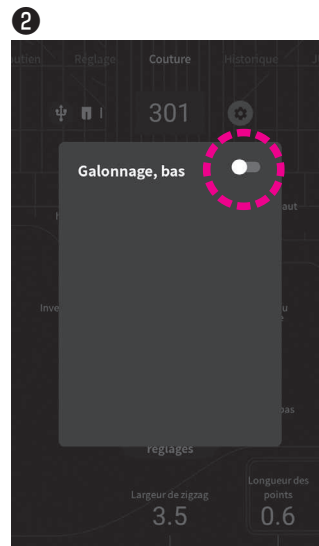

Mettez [Galonnage, bas] sur ON.



Sélectionnez l'angle et la forme de la partie du point.

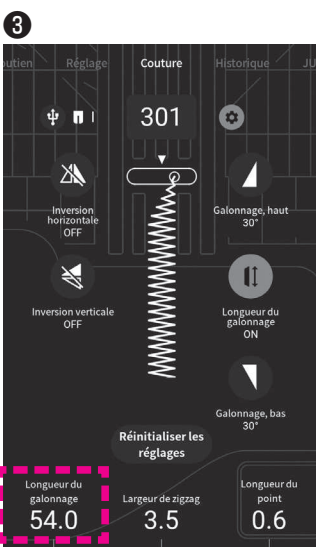

Réglez la longueur du modèle de point décoratif en tournant le bouton de réglage.

● Comment coudre le programme

- Démarrez la machine pour réaliser votre couture.
- 1** La largeur de zigzag augmente progressivement.
 - 3** La machine à coudre coud le motif à la longueur voulue.
 - 2** La largeur du zigzag diminue progressivement vers la fin de la couture. La machine à coudre effectue un point d'arrêt à la fin de la couture et s'arrête automatiquement.

■ Couture manuelle

Réglez les angles ① et ② .

- 
- ① Démarrez la machine pour réaliser votre couture.
La largeur de zigzag augmente progressivement.
Lorsque la largeur de zigzag fixée est atteinte, la machine à coudre continue de coudre en conservant cette largeur de zigzag.
 - ② Appuyez sur le bouton de point d'arrêt lorsque la partie que vous souhaitez démarrer ② est atteinte.
La largeur du zigzag est progressivement réduite en fonction de l'angle fixé. Ensuite, la machine à coudre effectue un point d'arrêt à la fin de la couture et s'arrête automatiquement.

● Stockage en mémoire du motif du point effilé

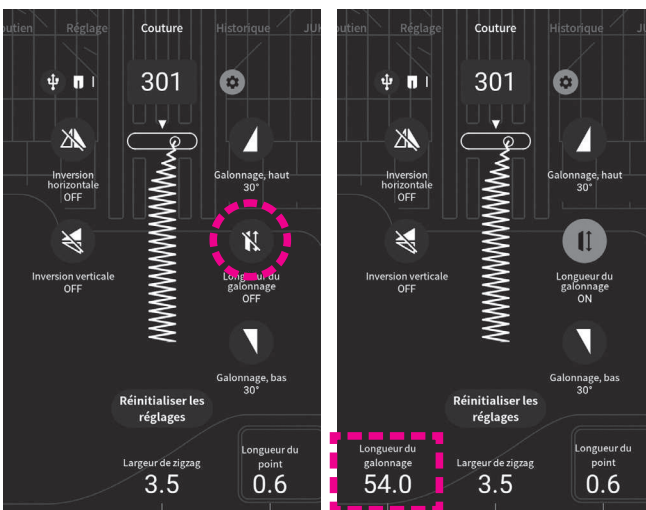

Une fois la couture terminée, la longueur de couture que vous venez de réaliser peut être vérifiée en réglant [Longueur du galonnage] sur ON.

Si vous recommencez à coudre à partir de cet état, vous pouvez coudre des points décoratifs de la même longueur de couture de manière répétée.

◆ Historique

Dans l'état où [Longueur du galonnage] est placé sur ON, la longueur du galonnage est également stockée en mémoire pour permettre d'appeler les données avec l'onglet historique.

Le réglage qui a été utilisé pour coudre le motif juste avant de le changer est stocké en mémoire sous l'onglet historique.

Si vous souhaitez stocker deux ou plusieurs réglages pour un même motif, il est nécessaire de stocker les réglages l'un après l'autre en changeant le motif à chaque fois.

6.14. Boutonnères

- * La longueur de la boutonnière est automatiquement déterminée en plaçant un bouton dans le pied presseur.
- * La machine peut coudre des boutonnières pour des boutons d'un diamètre de 0,7 à 3,2 cm.
- * En cas de matières élastiques, placez de la viseline au verso du tissu.
- * Faites au préalable des essais de couture sur le tissu afin de vérifier la bonne formation de la boutonnière.
- * Boutonnière No. 114 à 117 sont pour du tricot et doivent être utilisés avec une aiguille spéciale pour tricot.

| Pied presseur |
|------------------------------------|
| Pied presseur pour boutonnière (E) |

⚠ Laisser la machine en mode de verrouillage

| No. | Prog. | Application | |
|-----|-------|----------------------|---|
| 101 | | Boutonnères standard | Boutonnière pour tissus moyens et épais. Boutonnière standard. |
| 102 | | | Boutonnière manuelle 2 étapes. Utilisez cette boutonnière, quand il y a une surépaisseur ou bien quand vous voulez coudre des boutonnières plus large (diamètre de bouton supérieur à 3,2 cm). (Voir page 91) |
| 103 | MEM | | Boutonnière manuelle 2 étapes (Mémoire) * Il est possible de garder en mémoire la taille de la boutonnière cousue une fois. |
| 104 | | | Pour tissus épais La densité des points est grossière. Ce programme sert aux manteaux, etc. |
| 105 | | | Boutonnière double |
| 106 | | Décorative | Boutonnière décorative |
| 107 | | Bouts arrondis | Boutonnière pour les chemisiers et les vêtements d'enfants. Aussi pour tissus légers |
| 108 | | | |
| 109 | | | |

| No. | Prog. | Application | |
|-----|-------|-----------------------|--|
| 110 | | Boutonnères à oeillet | Boutonnière à oeillet pour tissus épais (vestes, manteaux, costumes, etc...) |
| 111 | | | Boutonnière arrondis |
| 112 | | | Oeillet large et épais pour tissus épais. |
| 113 | | | Pour coudre des boutons sur les poches avant des pantalons, etc. |
| 114 | | Pour tricot | Boutonnière pour tricot léger (utilisée aussi comme boutonnière décorative) |
| 115 | | | Boutonnière pour tricot moyen (utilisée aussi comme boutonnière décorative) |
| 116 | | | Boutonnière pour tricot léger Coud une boutonnière double. |
| 117 | | | Boutonnière pour tricot moyen Coud une boutonnière double. |
| 118 | | Décorative | Boutonnière décorative, qui ressemble à une boutonnière faite "à la main" |
| 119 | | | |
| 120 | | | |
| 121 | | | Point de bâti pour boutonnière (Voir page 90) |

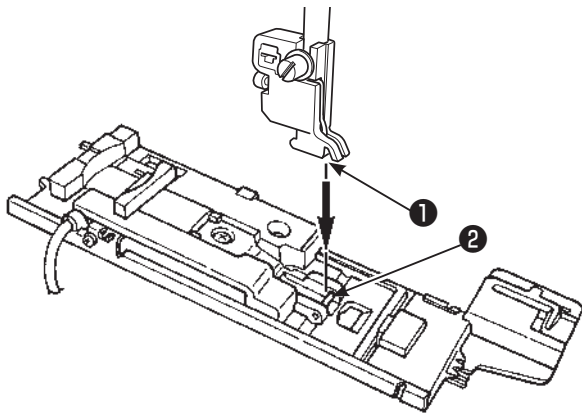

1 Installation du pied presseur.

Soulever l'aiguille et lever le pied presseur.
Positionner la rainure ① du support du pied presseur avec l'axe ② du pied presseur puis abaisser la barre du pied presseur pour clipser le pied presseur sur son support.

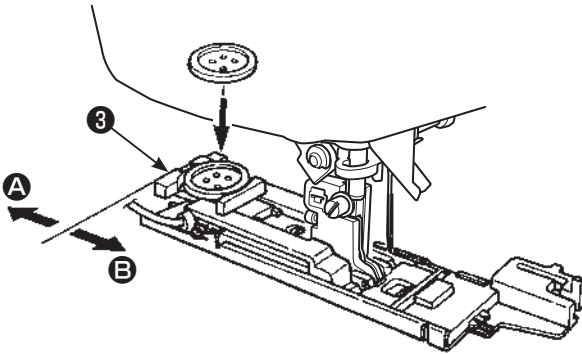

2 Installation du bouton.

Poussez le support vers l'arrière A, placez le bouton sur le support de bouton ③, et ensuite poussez le support vers B afin de régler la longueur du bouton.

* Contrôlez les points suivants après l'installation du pied presseur et ensuite commencez à coudre.

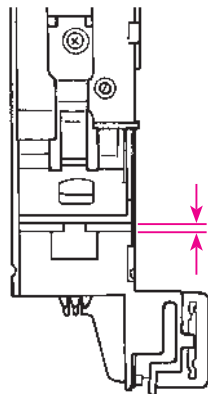

Contrôler qu'il y a un espace.

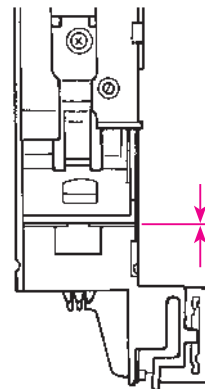

S'il n'y a pas d'espace, la couture ne sera pas très soignée.

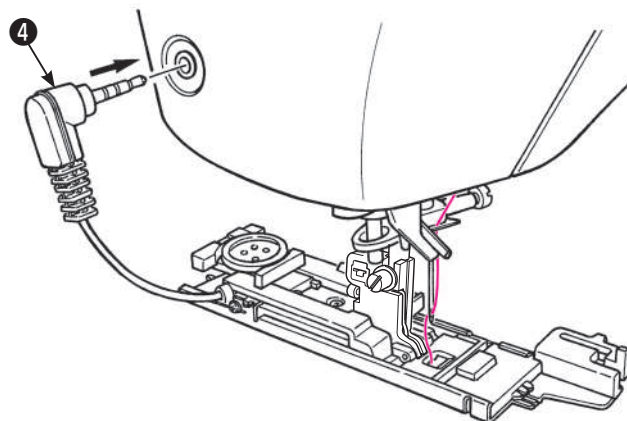

3 Installation de la prise de la cellule ④.

Insérez la prise de la cellule dans le logement prévu à cet effet sur la face avant du carter.

- * **Poussez à fond la prise dans son logement.**
- * **Si la machine commence à coudre sans que la prise soit correctement enfoncée, le message suivant apparaîtra à l'écran.**



Installez correctement la prise et recommencez.

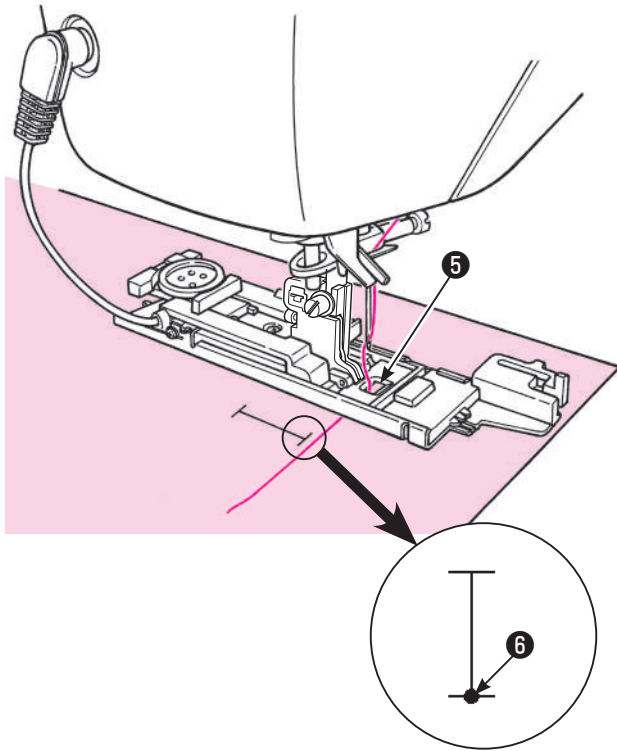

4 Placez la matière sous le pied presseur.

Levez le pied presseur, passez le fil à travers le trou sur le pied presseur ⑤ et tirez le sur le côté.
Placez le tissu sous le pied presseur, alignez le marquage avec le point de départ de la couture ⑥.
Faites pénétrer l'aiguille dans la matière en tournant le volant et abaissez le pied presseur.

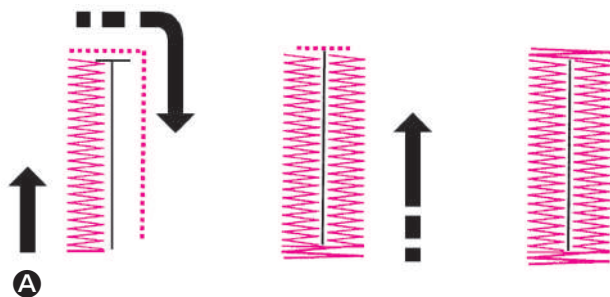

5 Commencez à coudre. A

La machine s'arrêtera automatiquement après avoir cousu la boutonnière.

- * Si vous cousez de nouveau une boutonnière de la même dimension, appuyez sur le bouton du coupe-fil et levez le pied presseur. Puis positionnez vous à l'endroit pour coudre la nouvelle boutonnière, abaissez le pied et commencez à coudre.
- * Ne pas modifier la longueur du point et/ou la largeur du zigzag pendant la couture de la boutonnière. Cela risque de faire des points déséquilibrés.
- * Si le bouton du coupe-fil est appuyé pendant la couture de la boutonnière, la machine s'arrêtera et ne finira pas la boutonnière.
- * Suivant le type de tissu, la largeur du zigzag peut varier entre la partie droite et gauche de la boutonnière. Il est donc recommandé de faire des essais de couture au préalable.

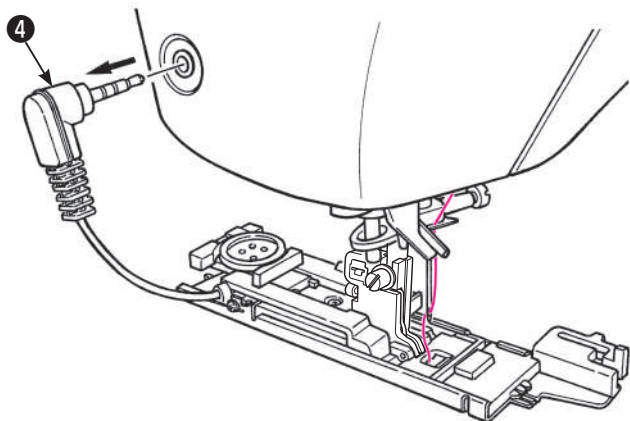

6 Débranchez la prise ④ après utilisation.

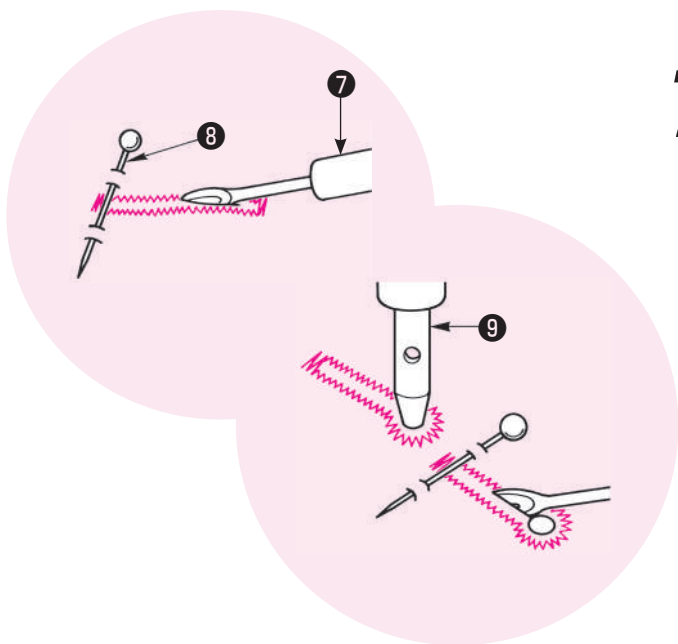

7 Ouvrir la boutonnière à l'aide d'un découseur ⑦ .

[Double point d'arrêt]

Placez une épingle ⑧ à une extrémité puis ouvrez la boutonnière à l'aide d'un découseur ⑦ . Attention à ne pas couper la couture.

[Boutonnière à oeillet]

Placez un carton sous la boutonnière et faites un trou à l'aide de l'emporte pièce ⑨ . Puis placez une épingle à l'autre extrémité et ensuite ouvrez la boutonnière à l'aide du découseur.

● **Plaque de pression boutonnière**

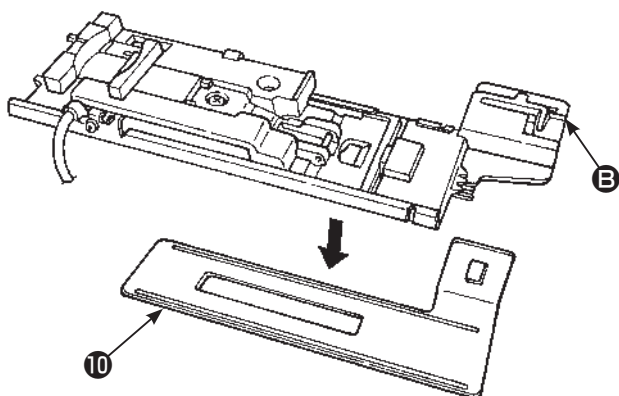

⚠ Laisser la machine en mode de verrouillage

Il sera plus facile de faire des boutonnières dans les matières fines et/ou près des surépaisseurs, en utilisant la plaque de pression.

1. Installez en même temps sur le support de pied, la plaque de pression et le pied presseur ⑩ .
2. Placez la matière entre le pied presseur et la plaque de pression.

* Vous pouvez ôter la plaque en tenant ③.

■ Modifier la largeur de la boutonnière

Tourner la molette de réglage.

* Le réglage de la largeur de la boutonnière et de la longueur du point peuvent être annulés quand la machine est éteinte ou quand un autre programme est sélectionné.

Tournez vers la gauche
↓
La largeur devient étroite

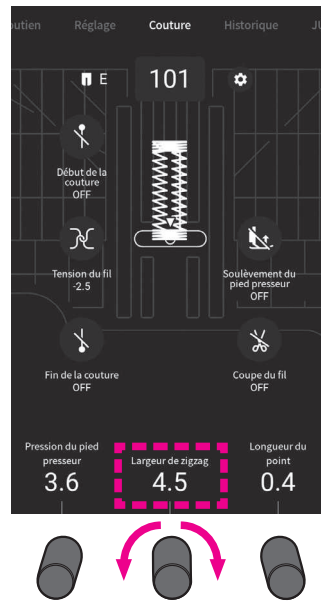

Tournez vers la droite
↓
La largeur devient large



■ Modifier la densité du point

Tourner la molette de réglage.

Tournez vers la gauche
↓
La densité des points devient plus dense

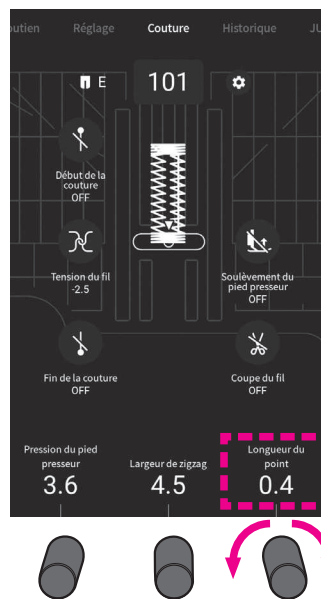
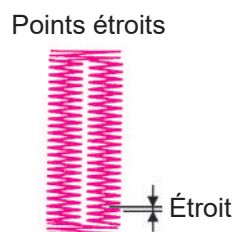

Tournez vers la droite
↓
La densité des points devient plus grossière

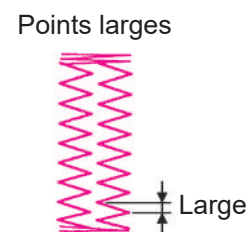

Changez la largeur de la boutonnière

* La largeur du couteau est réinitialisée lorsque vous éteignez la machine.

La largeur de la boutonnière est modifiable.

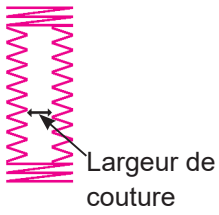

* La valeur par défaut a été réglée en usine sur "Standard".

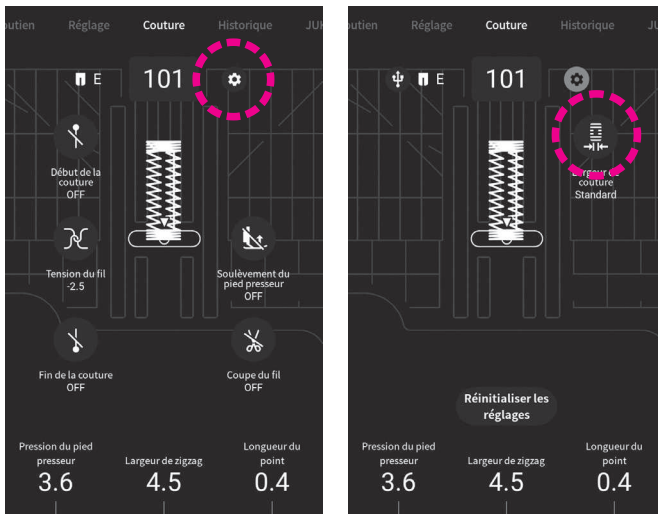

Invertir le programme. Appuyer ensuite sur .

La largeur du couteau peut être modifiée en trois étapes en appuyant sur l'icône.



■ Boutonnière avec fil cordonnet

| No. | Prog. | Pied presseur |
|-----|---|------------------------------------|
| 101 |  | Pied presseur pour boutonnière (E) |

⚠ Laisser la machine en mode de verrouillage

L'utilisation de fil cordonnet permet d'éviter que la boutonnière ne s'allonge et permet aussi de la rendre plus solide

*** Une boutonnière avec fil cordonnet doit être cousue au moyen du programme de double point d'arrêt (Prog. No. 101)**

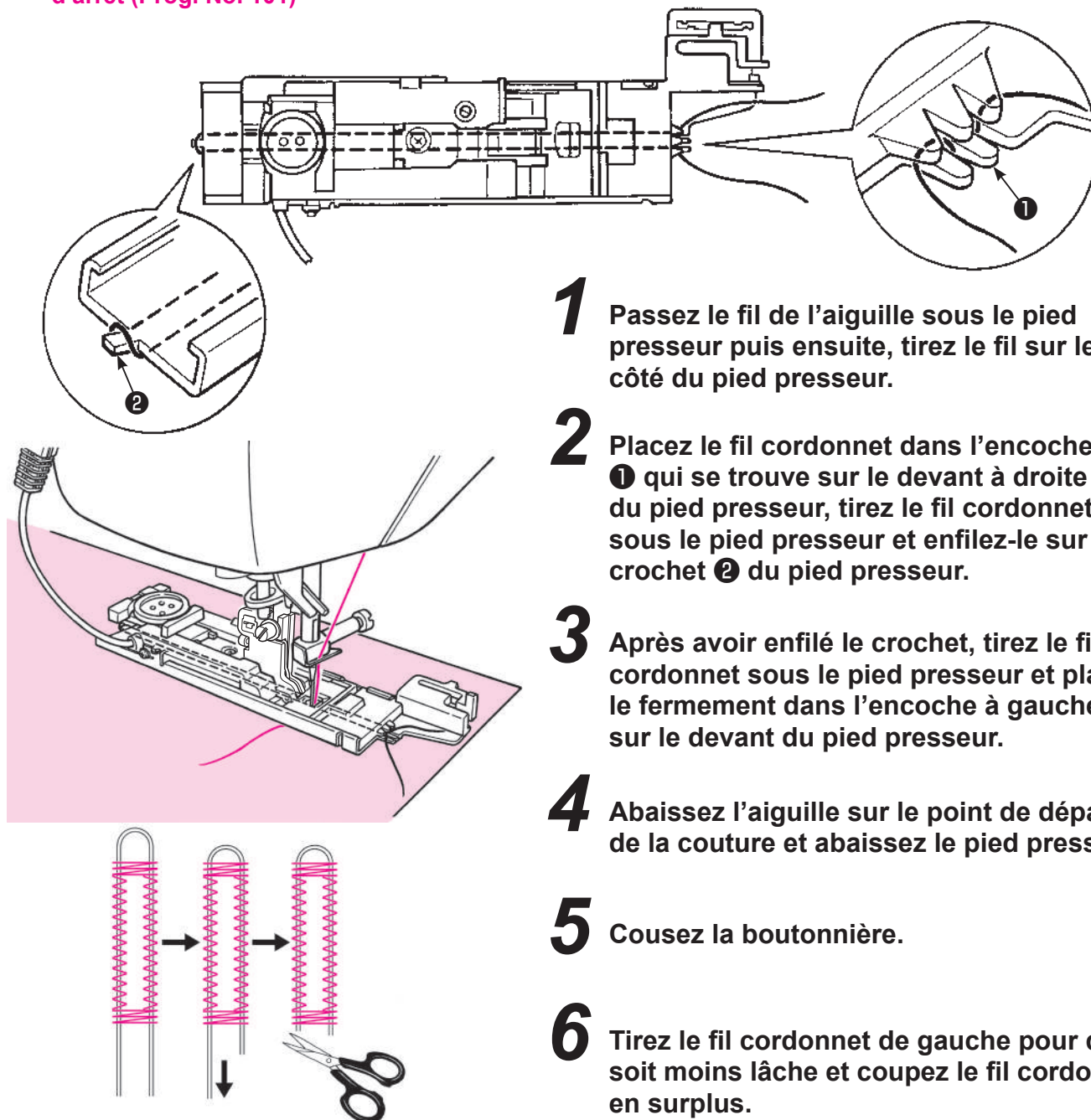



- 1** Passez le fil de l'aiguille sous le pied presseur puis ensuite, tirez le fil sur le côté du pied presseur.
- 2** Placez le fil cordonnet dans l'encoche ① qui se trouve sur le devant à droite du pied presseur, tirez le fil cordonnet sous le pied presseur et enfitez-le sur le crochet ② du pied presseur.
- 3** Après avoir enfilé le crochet, tirez le fil cordonnet sous le pied presseur et placez le fermement dans l'encoche à gauche sur le devant du pied presseur.
- 4** Abaissez l'aiguille sur le point de départ de la couture et abaissez le pied presseur.
- 5** Cousez la boutonnière.
- 6** Tirez le fil cordonnet de gauche pour qu'il soit moins lâche et coupez le fil cordonnet en surplus.

■ Point de bâti pour boutonnière

| No. | Prog. |
|-----|---|
| 121 |  |

Ce point sert pour le bâtissage pour le programme No.101 Boutonnière. Il est également applicable à la boutonnière à ourlet supérieur.

6.15. Boutonnière manuelle 2 étapes

| No. | Prog. | Pied presseur |
|-----|---|---|
| 102 |  | Pied pour boutonnière manuelle (I) |
| 103 | MEM  |  Laisser la machine en mode de verrouillage |

* Voir page 88 pour changer la largeur de zigzag et la longueur des points d'une boutonnière.

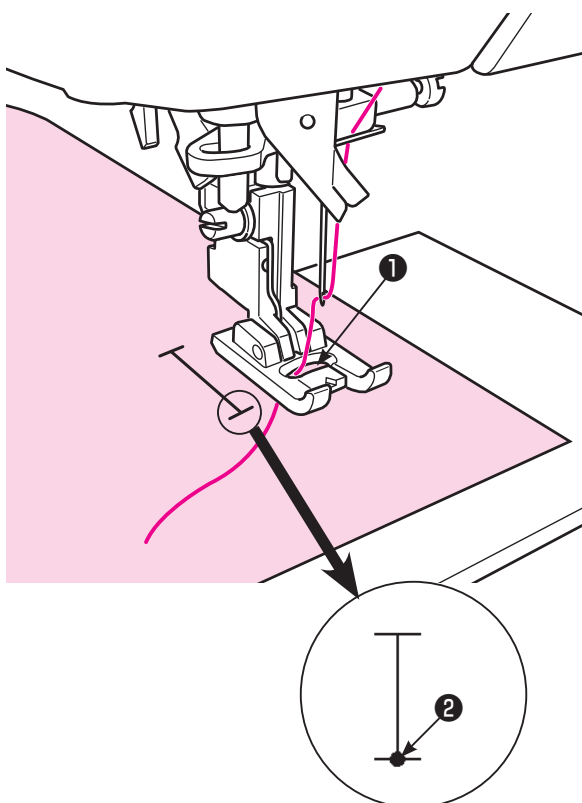

1 Installez le pied pour boutonnière manuelle (I).

2 Passez le fil de l'aiguille à travers le trou qui se trouve sur le pied presseur ① et tirez le sur le côté.

3 Positionnez l'aiguille sur le point de départ de la couture ② et abaissez le pied presseur.

4 Appuyez sur le bouton Marche/Arrêt pour coudre.

* A ce moment, si le bouton Marche/Arrêt est appuyé, la machine s'arrêtera de coudre. Et, si le bouton Marche/Arrêt est de nouveau appuyé, alors la machine continuera de coudre le côté gauche de la boutonnière.

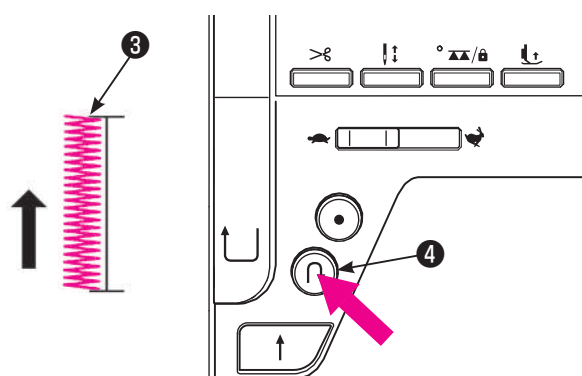

Appuyez sur le bouton de marche arrière ④ quand vous arrivez à la longueur nécessaire ③ sur le côté gauche de la boutonnière.

Faites un point d'arrêt puis la machine va coudre le côté droit de la boutonnière.

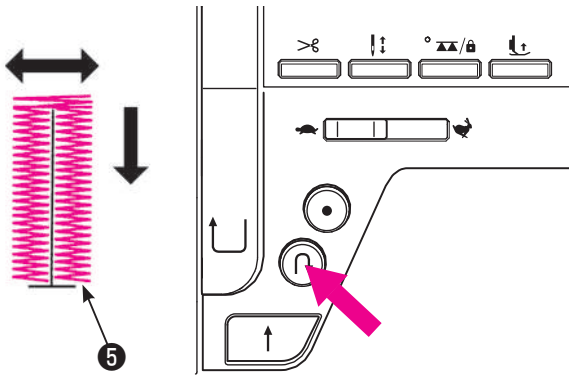

5 Appuyez sur le bouton d'inversion de la couture quand le piquage arrive au point de départ **5** .

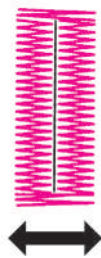

6 Faites un point d'arrêt jusqu'à ce que la machine s'arrête automatiquement.

Couper le fil. Soulever le pied presseur. Ensuite, retirer le tissu de la machine à coudre.

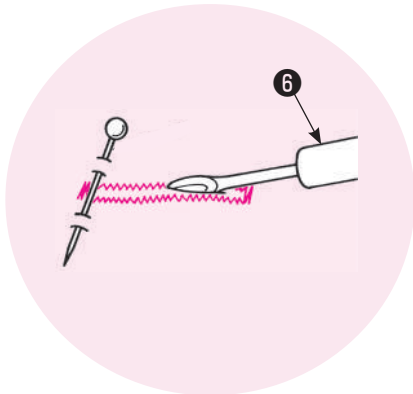

7 Placez une épingle à une extrémité puis ouvrez la boutonnière à l'aide d'un découseur **6** .

Attention à ne pas couper le fil.

* Dans le cas d'une boutonnière en 2 étapes, la direction de la couture à droite et à gauche est différente. De ce fait et aussi en raison de la matière cousue, il est possible que les 2 côtés de la boutonnière ne soient pas identiques.

MEM

*  No. 103 Boutonnière manuelle 2 étapes (mémoire)

Étant donné que la longueur d'une boutonnière cousue pour la première fois est gardée en mémoire, l'étape de la procédure **4** n'est pas nécessaire pour les fois suivantes.

Pour changer la longueur de la boutonnière gardée en mémoire, sélectionner un autre programme.

6.16. Couture de boutons

| No. | Prog. | Pied presseur |
|-----|-------|------------------------------------|
| 122 | ⊖ | Pied pour boutonnière manuelle (I) |

⚠ Laisser la machine en mode de verrouillage

* Ne pas utiliser la fonction de coupe automatique du fil lors de la couture de boutons.

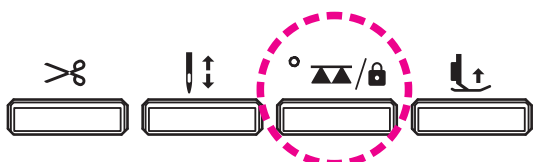

1 Abaissez la griffe en appuyant sur le bouton UP / DOWN / LOCK MODE.

La lampe s'allume : La griffe est en position basse
La lampe s'éteint : La griffe est en position haute

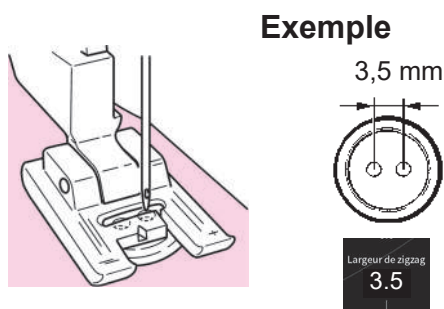

2 Placez un bouton sous le pied presseur et ajustez la largeur du zigzag en fonction de la distance entre les trous du bouton.

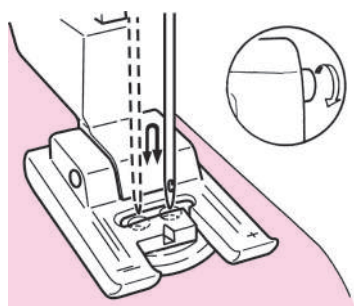

3 Assurez vous que l'aiguille pénètre bien dans les trous du bouton en tournant manuellement le volant de la machine.

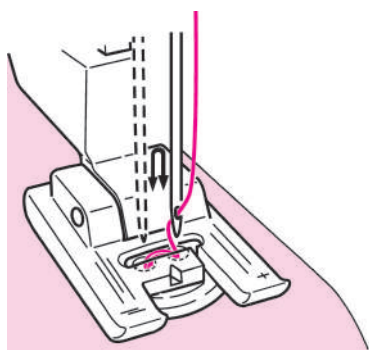

4 Procéder à la couture tout en tournant le volant manuellement.

⚠ Si le tissu est tiré, le bouton risque de bouger de la position correcte et de provoquer la rupture de l'aiguille.

Les boutons peuvent être cousus sans problème en utilisant le pied presseur pour couture de boutons (vendu séparément, voir page 124).

5 Coupez le fil de l'aiguille et de la canette en laissant une longueur de 10cm approximativement.

Faites un noeud afin de sécuriser votre couture.

6.17. Matelassage (libre)

| No. | Prog. | Pied presseur |
|-----|-------|--|
| 001 | | Pied presseur pour matelassage (pour la règle) (Q) |

⚠ Laisser la machine en mode de verrouillage

* **Veiller à coudre le programme de point droit (base du point central).**

Si une couture libre est exécutée au moyen d'un programme de zigzag, le pied presseur pour matelassage vendu séparément (type zigzag) et le joint de pied presseur sont nécessaires.

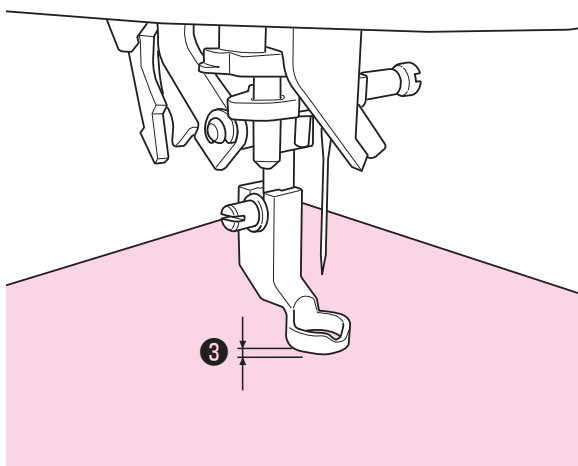
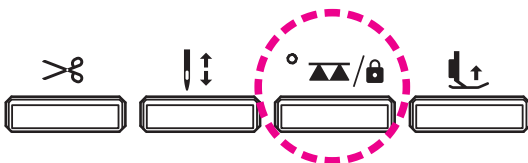
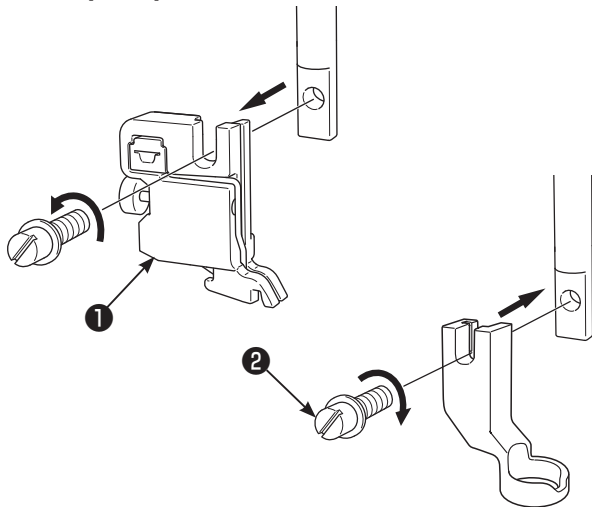

On appelle matelassage libre quand on bouge librement la matière dans tous les sens sans utiliser la griffe de la machine.

Des coutures d'assemblage à courbe libre ou autres peuvent être produites avec la griffe d'entraînement abaissée (entraînement par griffe) quel que soit le sens de la couture (à savoir 360 degrés) en déplaçant manuellement le tissu.

1 Mettez la couche supérieure du patchwork et/ou appliqué, le coton de matelassage et la partie inférieure ensemble à l'aide d'épingles ou de points de bâti.

2 Installez le pied matelassage.

Levez la barre du pied. Dévissez la vis du support du pied presseur et enlevez le support du pied ① .
(Voir page 20 pour en savoir plus.)

Installez le pied matelassage et vissez la vis du pied presseur ② .

3 Abaissez la griffe en appuyant sur le bouton UP / DOWN / LOCK MODE.

La lampe s'allume : La griffe est en position basse
La lampe s'éteint : La griffe est en position haute

4 Placez le tissu sous le pied presseur puis abaissez le pied presseur.

5 Régler la hauteur du pied presseur selon l'épaisseur du tissu.

- La hauteur du pied presseur peut être modifiée avec la vis du pied presseur.
- Il est également possible de régler la hauteur du pied presseur au moyen de la fonction.
(Voir page 38 pour plus de détails.)

Le tissu peut être déplacé facilement sans résistance en réglant la hauteur du pied presseur à environ 1 mm ③ au-dessus du tissu.

* La machine à coudre est capable de coudre magnifiquement même les sections multicouches du tissu en diminuant la pression du pied presseur.

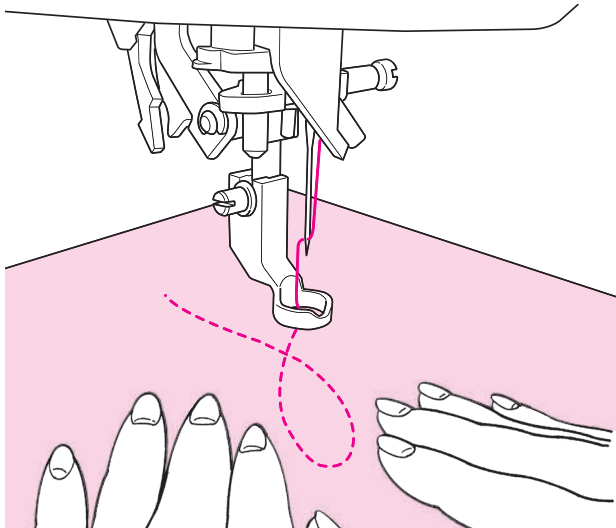

6 Utilisez vos 2 mains pour maintenir et diriger le tissu sans que celui-ci soit trop lâche. La longueur de point pour cette opération est en général entre 1,5 et 2,0 mm.

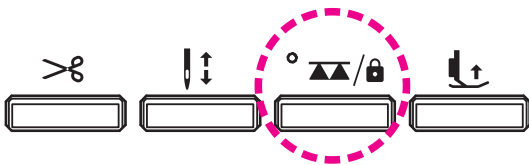

7 Lorsque vous avez terminé la couture du quilting en mouvement libre, appuyez sur le bouton de la griffe UP / DOWN / LOCK MODE pour abaisser la griffe.

La griffe sera en position haute et sera prête pour un nouveau programme de couture.

* La règle de matelassage est également applicable.

Astuces

● Comment faire des points de sécurité

- Au départ de la couture, tirez le fil de la canette au dessus du tissu, tenez ensemble le fil de la canette et de l'aiguille et faites 3 points sur les points de départ. Ensuite bougez le tissu comme vous le souhaitez. De cette façon, les points sur le verso du tissu seront nets.
- A la fin de la couture faites 3 points sur les points de départ puis arrêtez.

● Comment faire des points de la même longueur

- Quand on utilise le rhéostat, le tissu peut être guidé avec les 2 mains ce qui permet une plus grande précision.
- Réglez d'abord la machine en vitesse moyenne, et ensuite appuyez à fond sur le rhéostat et bougez le tissu.
 - si les points sont trop grand, réglez la machine sur une vitesse plus rapide.
 - si les points sont trop petit, réglez la machine sur une vitesse plus lente.

6.18. Points de matelassage apparence fait main

| No. | Prog. | Pied presseur |
|-----|---|------------------------------------|
| 418 |  | Pied pour boutonnière manuelle (I) |

 **Laisser la machine en mode de verrouillage**

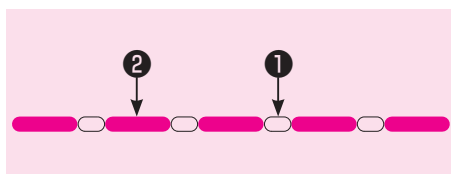

Des coutures d'assemblage à l'apparence fait main peuvent être cousues en utilisant un fil transparent comme fil d'aiguille.

- ① Fil de l'aiguille
- ② Fil de la canette

6.19. Matelassage (guide pour matelassage)

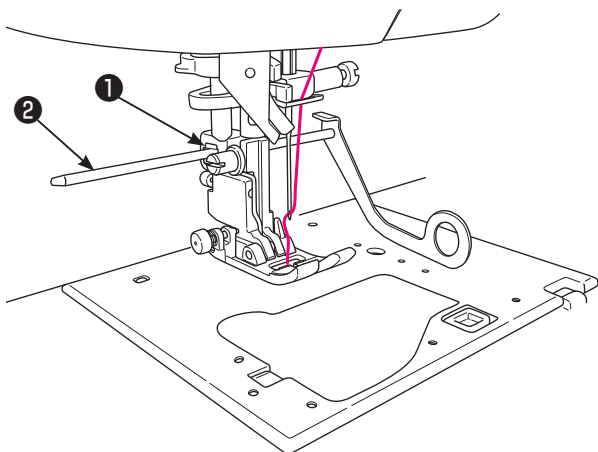

1 Insérez le guide **2** dans la fente du support du pied presseur **1** .

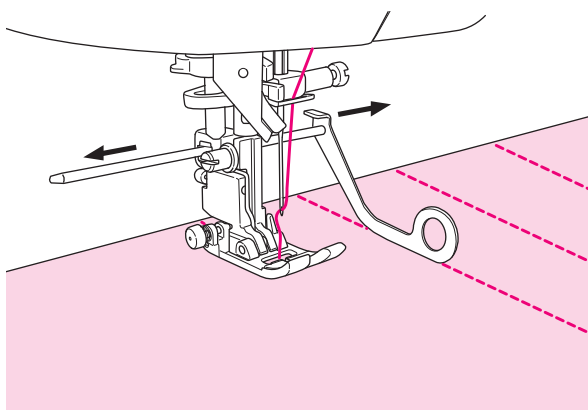

2 Cousez en vous guidant avec la pointe du guide.

L'écartement entre les lignes de couture peut être ajusté.

6.20. Allongement

| No. | Prog. | No. | Prog. | No. | Prog. |
|-----|-------|-----|-------|-----|-------|
| 502 | | 510 | | 680 | |
| 503 | | 677 | | 681 | |
| 508 | | 678 | | 682 | |
| 509 | | 679 | | 835 | |

| No. | Prog. | Pied presseur |
|-----|-------|---|
| 836 | | Pied pour boutonnière manuelle (I) |
| 837 | | ⚠ Laisser la machine en mode de verrouillage |

La longueur du programme peut être modifiée sans changer la densité des points d'un programme.

Plage de réglage: "×1" - "×5"

* La valeur par défaut a été réglée en usine sur "×1".

Mode simple

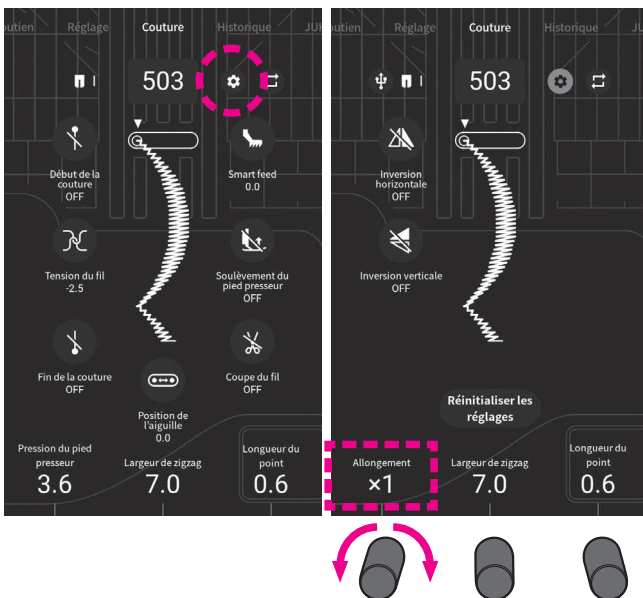

Intervient le programme. Appuyer ensuite sur

Régler la taille de l'allongement en tournant le bouton de réglage.

Mode combiné



Sélectionnez le motif que vous voulez modifier avec



Appuyez sur

Régler la taille de l'allongement en tournant le bouton de réglage.

6.21. Matelassage avec effet relief

| No. | Prog. | Pied presseur |
|-----|---|------------------------------|
| 001 |  | Pied presseur avec guide (R) |

 **Laisser la machine en mode de verrouillage**

C'est pour matelasser le bord d'un patchwork.

La machine va coudre la partie inférieure (la plus fine) du tissu.

De ce fait, les points seront imperceptibles et cela aura pour effet de donner un effet en trois dimensions (effet relief).

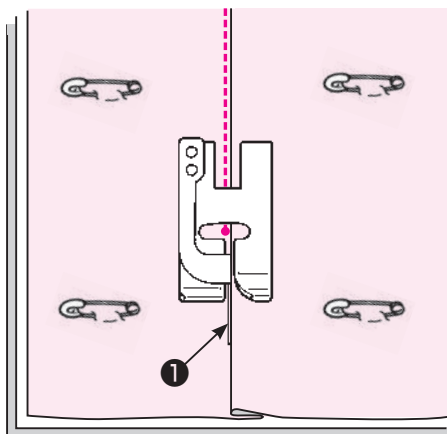

1 Assemblez la couche supérieure du patchwork et /ou appliqués, avec du coton à matelasser et la couche inférieure de votre ouvrage avec des épingle ou des points de bâti.

2 Mettez le guide du pied presseur le long du pli et cousez.

L'aiguille pénètre derrière le guide, afin que le bord du pli soit cousu.

Si le point désiré n'est pas obtenu, ajustez la position de l'aiguille. (Voir page 40 pour plus de détails.)

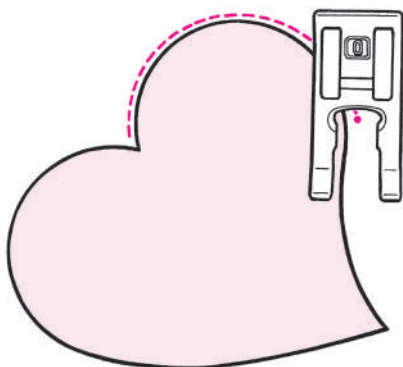

● Matelassage en courbe

Utilisez le pied pour boutonnière manuelle (I) ou le pied ouvert (O). Cousez en relevant le pied presseur et en changeant souvent de direction.

Cette opération peut aussi être réalisée en matelassage libre. (Voir page 94)

6.22. Fixer le manchon

| No. | Prog. | Pied presseur |
|-----|---|------------------------------|
| 044 |  | Pied presseur avec guide (R) |

 **Laisser la machine en mode de verrouillage**

Ce type de point est un point invisible étroit pour fixer un manchon au quilt.

Les points invisibles étroits ne sont pas susceptibles d'être visibles depuis la face supérieure du tissu matelassé.

■ Comment réaliser un manchon

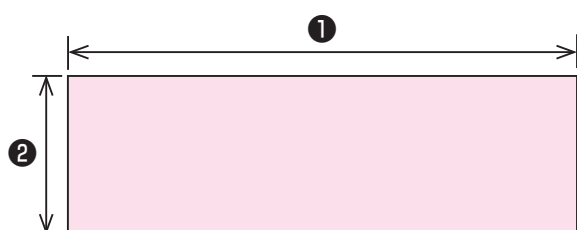

1 Préparation du matériel pour réaliser le manchon.

- ① Largeur du matelassage
- ② 22 cm



2 Pliez les deux extrémités de 2 cm respectivement. Cousez les bords pliés avec des points zigzag en 2 étapes (largeur du zigzag 0,7 cm, longueur du point 0,1 cm).

* Effectuez des coutures invisibles à une vitesse de couture lente afin d'éviter les plis.

- ③ 2 cm
- ④ Manchon (arrière)

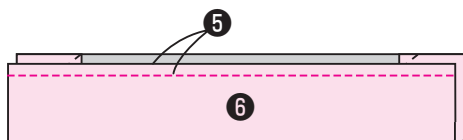

3 Coudre le manchon comme illustré sur la figure.

- ⑤ 1 cm
- ⑥ Manchon (haut)

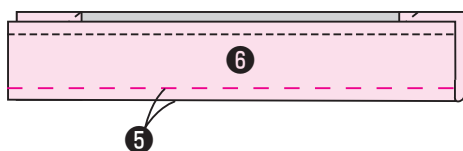

4 Coudre manuellement des points de bâti sur le côté de la boucle du bord plié.

- ⑤ 1 cm
- ⑥ Manchon (haut)

■ Fixer le manchon sur le tissu matelassé

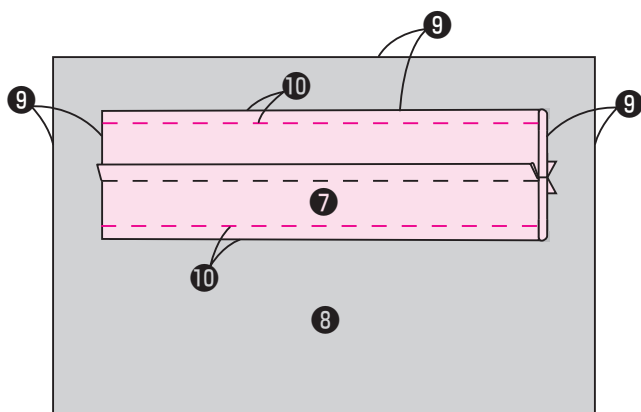

5 Coudre les points de bâti comme illustré dans la figure.

- ⑦ Manchon (haut)
- ⑧ Tissu matelassé (arrière)
- ⑨ 2 cm
- ⑩ 0,2 cm

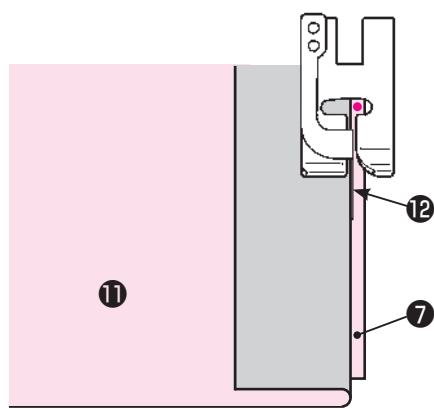

6 Pliez le tissu matelassé à la couture du point de bâti. Joignez le manchon du quilt au tissu matelassé tout en appuyant le guide du pied-de-biche contre le bord plié du tissu matelassé. Effectuez le point de blocage au début et à la fin de la couture en appuyant sur le bouton de point marche arrière.

- ⑦ Manchon (haut)
- ⑪ Tissu matelassé (haut)
- ⑫ Guide

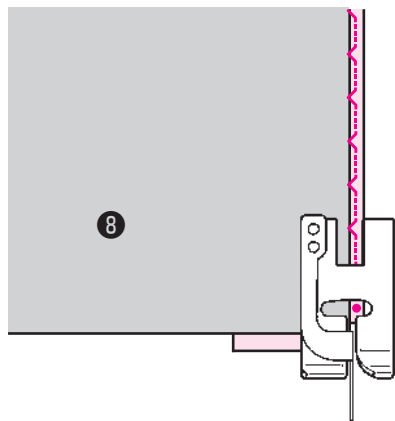

7 Pour le côté opposé, pliez le tissu matelassé au niveau de la couture du point de bâti et joignez la manche du quilt au tissu matelassé tout en pressant le guide du pied-de-biche contre le bord plié du tissu matelassé.

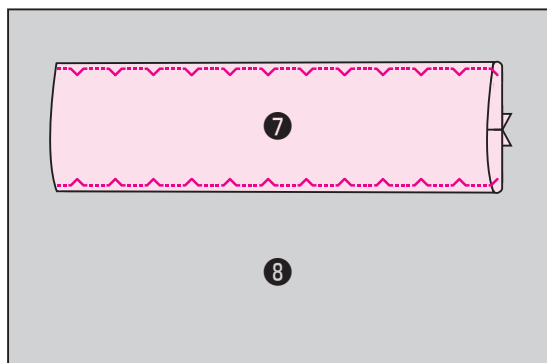

8 Une fois la couture terminée, ôter la couture en point de bâti.

7. Fonctionnement du tableau de commande

7.1. Soutien

















L'utilisation principale de la machine à coudre peut être vérifiée.
Sélectionnez l'élément que vous voulez vérifier.

The image displays three screenshots of the sewing machine's control panel menu, arranged horizontally. Each screenshot shows a dark-themed interface with a top navigation bar containing 'Soutien', 'Réglage', and 'Couture'. The first screenshot shows the 'Fonctionnement du corps principal' menu with 20 items including installation instructions, speed control, and maintenance. The second screenshot shows the 'Fonctionnement du panneau de commande' menu with 20 items including thread tension, needle settings, and stitch programs. The third screenshot shows the 'Historique' menu with 15 items including program history, USB support, and common settings.

| Menu | Item |
|---|---|
| Fonctionnement du corps principal | Installation de la rallonge de table |
| | Installation de la genouillère |
| | Changement de la position de l'interrupteur au pied |
| | Contrôle de la vitesse |
| | Impulsion à faible vitesse |
| | Soulèvement du pied presseur |
| | Mode de verrouillage |
| | Préparation du bobinage du fil de canette |
| | Réglage de la canette |
| | Préparation du fil d'aiguille - Enfilage de la tête de la machine |
| | Enfilage de l'aiguille |
| | Remplacement de l'aiguille |
| | Tableau de correspondance entre tissu, fil et aiguille |
| | Remplacement du pied presseur |
| | Pose et dépose de la « JUKI Smart Feed » |
| | Comment abaisser la griffe d'entraînement |
| | Remplacement de la plaque à aiguille et de la griffe d'entraînement |
| | Couture à double aiguille |
| | Maintenance |
| | Fonctionnement du panneau de commande |
| Sélection de programmes pour le mode de couture unique | |
| Réglage de la tension du fil | |
| Couture de points d'arrêt | |
| Coupe du fil | |
| Soulèvement du pied presseur | |
| Réglage de la « JUKI Smart Feed » | |
| Modification du point de départ | |
| Réglage de la pression du pied presseur et du micro-levage | |
| Réglage de la largeur de zigzag | |
| Réglage de la longueur des points | |
| Réglage de la couture répétée | |
| Modification des programmes de couture | |
| Modification des programmes - inversion horizontale | |
| Modification des programmes - inversion verticale | |
| Réglage de la taille d'allongement | |
| Réglage de la largeur du couteau pour boutonnière | |
| Réglage du galonnage | |
| Inversion horizontale et verticale individuelle | |
| Sélection des programmes pour la couture combinée | |
| Modification des programmes pour la couture combinée | |
| Inversion horizontale/verticale des programmes, programme par programme | |
| Couture de programmes combinés | |
| Réglage de la taille d'allongement programme par programme | |
| Réglage du point de départ programme par programme | |
| Largeur de zigzag/longueur des points programme par programme | |
| Réglage de l'intervalle entre programmes | |
| Historique | Sélection de l'historique |
| | Modification de l'historique |
| | Support USB (clé USB) |
| | Écriture/capture des données du programme |
| | Écriture/capture des données de sauvegarde |
| | Réglage commun |
| | Réglage du reprisage |
| | Position d'arrêt de l'aiguille |
| | Pivot |
| | Volume sonore |
| | Luminosité |
| | Vitesse du point |
| | Hauteur de levage du pied presseur |
| | Annuler la sécurité |
| | Fonctions de l'interrupteur au pied |
| Réglage de double aiguille | |
| Réseau local sans fil | |
| Réinitialisation | |
| Version du logiciel | |
| Journal de la machine | |
| Réglage de la langue | |
| Accessibilité | |
| Eteindre | |
| Mise à jour du logiciel | |

7.2. Réglage

Les fonctions (17 types) peuvent être réglées/changées.

| | | Application | Réglage par défaut |
|---|---|--|---------------------------|
| ① |  Réglage du reprisage | Pour ajuster la forme du programme de couture. | 0 |
| ② |  Position d'arrêt de l'aiguille | Il est possible de régler la position de l'aiguille (position supérieure ou inférieure) au moment de l'arrêt de la machine à coudre. | Arrêt en position basse |
| ③ |  Pivot | Il est possible de régler la machine afin que le pied presseur se relève automatiquement lorsque la machine à coudre s'arrête avec l'aiguille en bas. | OFF |
| ④ |  Volume sonore | Il est possible de modifier le volume du son produit lors de la mise en route de la machine à coudre ou lorsque l'on appuie sur un icône du panneau de commande. | - |
| ⑤ |  Luminosité | La luminosité du panneau de commande ou de la zone de couture peut être réglée. | - |
| ⑥ |  Vitesse du point | Il est possible de régler la vitesse de couture au début de la couture ainsi que le point d'arrêt. | Vitesse lente |
| ⑦ |  Hauteur de levage du pied presseur | Il est possible d'ajuster la quantité de soulèvement du pied presseur. | 6 mm |
| ⑧ |  Annuler la sécurité | La machine à coudre peut être réglée pour fonctionner même lorsque le pied presseur est levé. | - |
| ⑨ |  Fonctions de l'interrupteur au pied | Il est possible de sélectionner les fonctions de l'interrupteur au pied. | Couture en marche arrière |
| ⑩ |  Deux aiguilles | La machine à coudre peut être réglée pour réaliser des coutures avec une aiguille double. | OFF |
| ⑪ |  Réseau local sans fil | Il est possible de connecter la machine à coudre au réseau local sans fil. | - |
| ⑫ |  Réinitialisation | Les données de la machine à coudre peuvent être réinitialisées. | - |
| ⑬ |  Version du logiciel | La version du logiciel peut être vérifiée. *Il est également possible de mettre à jour le logiciel. | - |
| ⑭ |  Machine statistiques | Le système d'exploitation de la machine à coudre peut être vérifié. *L'écriture et la saisie des données de sauvegarde peuvent également être effectuées. | - |
| ⑮ |  Langue | La langue utilisée pour l'affichage des messages, etc. peut être modifiée. | (Selon la destination) |
| ⑯ |  Accessibilité | La couleur de l'écran peut être modifiée. | OFF |
| ⑰ |  Eteindre | Il est possible de couper l'alimentation en protégeant les données. | - |

① Réglage du reprisage

Pour ajuster la forme du programme de couture.

Plage réglable: -20 / +20

Vérifier l'équilibre longitudinal de l'entraînement avant de coudre magnifiquement un programme ou de changer le tissu, le fil ou l'entre-doublure.

Cette valeur de réglage est appliquée à tous les programmes.

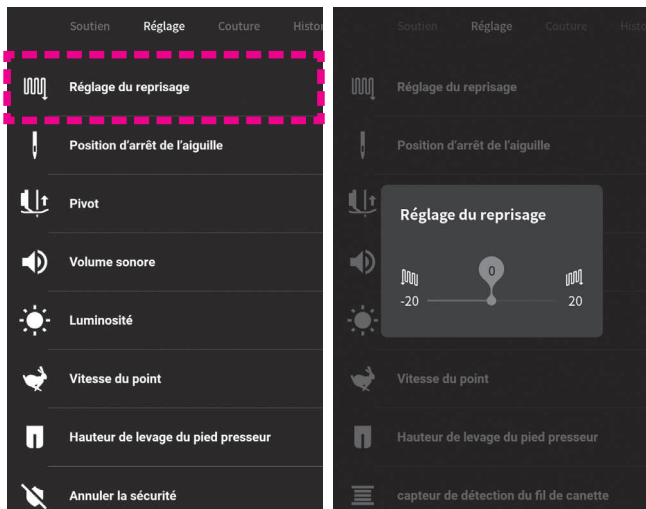

Sélectionnez [Réglage du reprisage] dans [Réglage].

Faire un essai de couture et ajuster tout en vérifiant le programme.

Ajustez le point à reprisier en faisant glisser la barre coulissante vers la droite et la gauche.

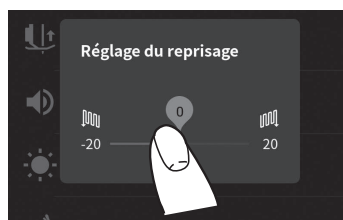

Lorsque vous touchez la partie en dehors de l'écran de réglage, l'écran revient à l'écran de réglage de base.

○ **Forme parfaite**



× **Quand le côté droit est plus haut que le côté gauche**



Augmentez la valeur numérique. Ajustez la forme des points à reprisier tout en effectuant un essai de couture.

× **Quand le côté droit est plus bas que le côté gauche**



Diminuez la valeur numérique. Ajustez la forme des points à reprisier tout en effectuant un essai de couture.

② Position d'arrêt de l'aiguille

Il est possible de régler la position de l'aiguille (position supérieure ou inférieure) au moment de l'arrêt de la machine à coudre.

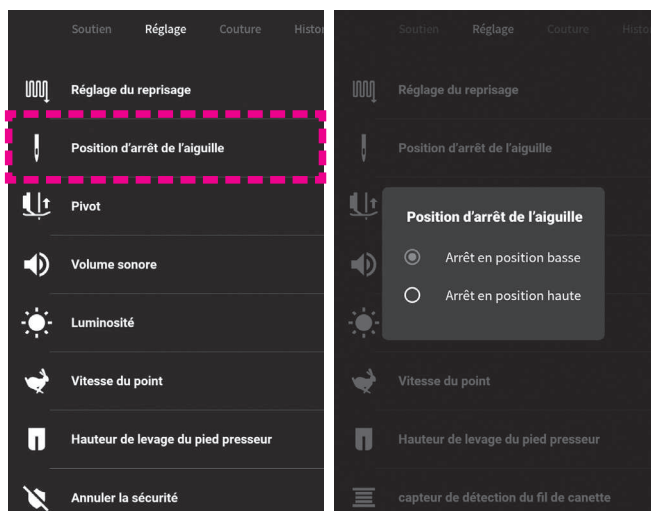

Sélectionnez [Position d'arrêt de l'aiguille] dans [Réglage].

Sélectionnez "Arrêt en position basse" ou "Arrêt en position haute".

Lorsque vous touchez la partie en dehors de l'écran de réglage, l'écran revient à l'écran de réglage de base.

③ Pivot

Il est possible de régler la machine afin que le pied presseur se relève automatiquement lorsque la machine à coudre s'arrête avec l'aiguille en bas.

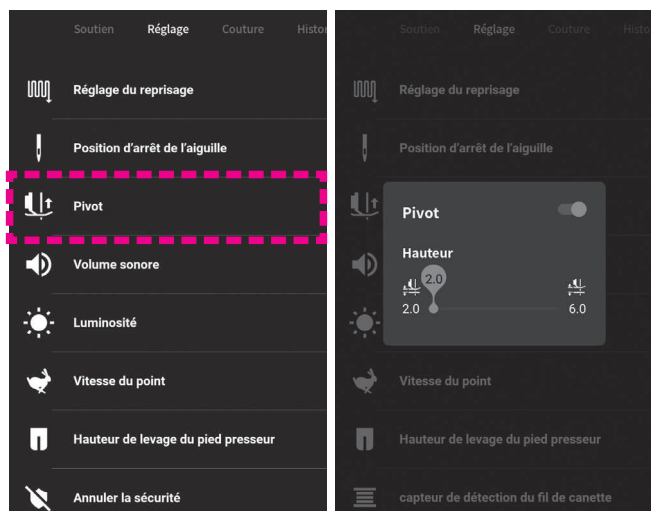

Sélectionnez [Pivot] dans [Réglage].

• Activation/désactivation de la fonction de pivot



: Activation



: Désactivation

• Réglage de la hauteur du pivot

Régalez la hauteur du pivot en faisant glisser la barre coulissante avec votre doigt vers la droite ou la gauche.



Lorsque vous touchez la partie en dehors de l'écran de réglage, l'écran revient à l'écran de réglage de base.

④ Volume sonore

Il est possible de modifier le volume du son produit lors de la mise en route de la machine à coudre ou lorsque l'on appuie sur un icône du panneau de commande.

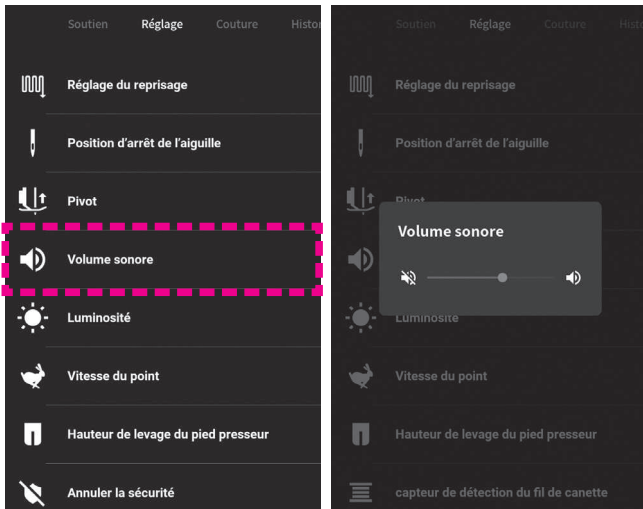

Sélectionnez [Volume sonore] dans [Réglage].

Réglez le volume sonore en faisant glisser la barre coulissante vers la droite ou la gauche.

Le volume sonore est diminué. Le volume sonore est augmenté.



Lorsque vous touchez la partie en dehors de l'écran de réglage, l'écran revient à l'écran de réglage de base.

⑤ Luminosité

La luminosité du panneau de commande ou de la zone de couture peut être réglée.

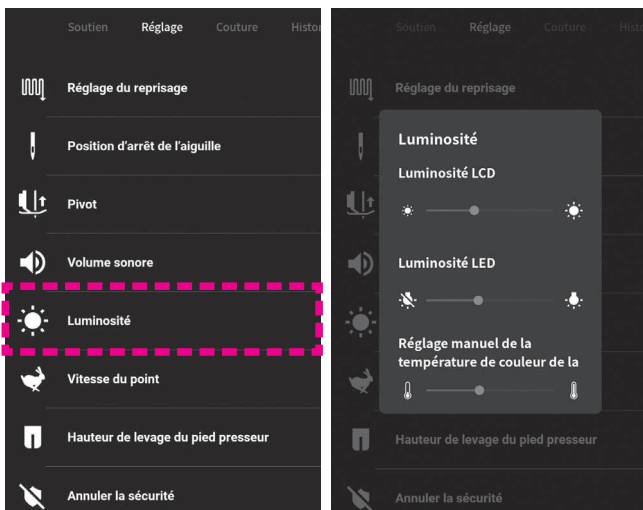

Sélectionnez [Luminosité] dans [Réglage].

Réglez la luminosité en faisant glisser la barre coulissante vers la droite ou la gauche.

L'écran est tamisé. L'écran est éclairé.

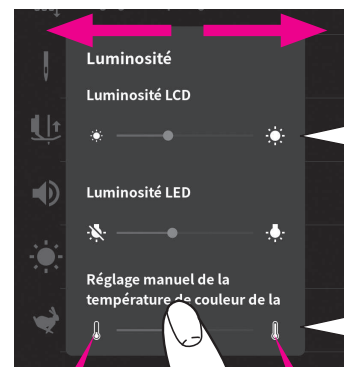

La couleur de la lumière LED devient bleuâtre.

La couleur de la lumière LED devient rougeâtre.

Lorsque la luminosité de l'écran est augmentée, le panneau de commande peut devenir chaud.

La visibilité de la lumière LED est améliorée en changeant la température de couleur en fonction de la couleur de la matière travaillée ainsi que du fil.

Lorsque vous touchez la partie en dehors de l'écran de réglage, l'écran revient à l'écran de réglage de base.

**Si vous laissez le panneau de commande sans le faire fonctionner pendant trois minutes, celui-ci va s'assombrir.
L'écran reprendra sa luminosité en tapotant sur l'écran.**

⑥ Vitesse du point

Il est possible de régler la vitesse de couture au début de la couture ainsi que le point d'arrêt.

* La valeur par défaut a été réglée en usine sur "Vitesse lente".

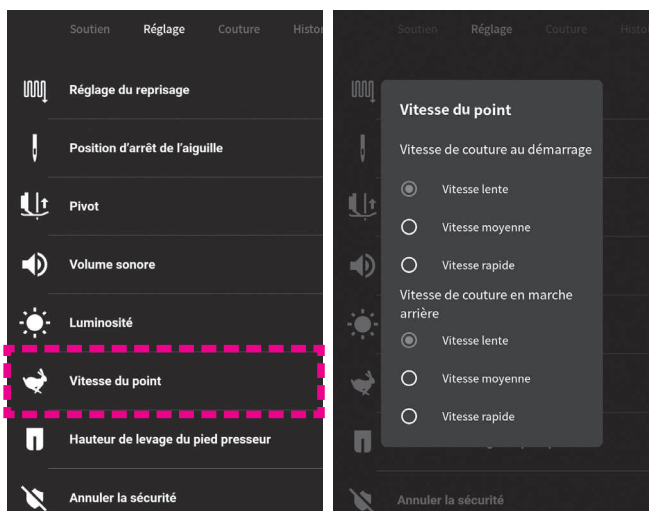

Sélectionnez [Vitesse du point] dans [Réglage].

Régler la vitesse de couture au début de la couture et celle du point d'arrêt.

Lorsque vous touchez la partie en dehors de l'écran de réglage, l'écran revient à l'écran de réglage de base.

⑦ Hauteur de levage du pied presseur

Il est possible d'ajuster la quantité de soulèvement du pied presseur.

* La valeur par défaut a été réglée en usine sur "6mm".

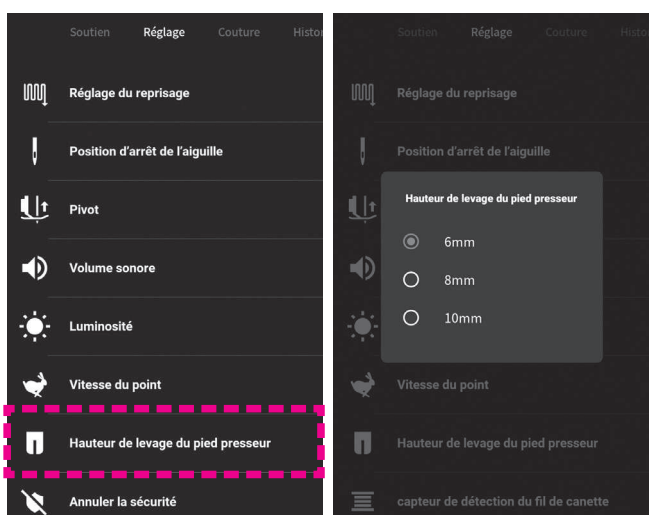

Sélectionnez [Hauteur de levage du pied presseur] dans [Réglage].

Sélectionnez la hauteur de levage du pied presseur parmi trois hauteurs différentes : "6 mm", "8 mm" et "10 mm".

Lorsque vous touchez la partie en dehors de l'écran de réglage, l'écran revient à l'écran de réglage de base.

⑧ Annuler la sécurité

La machine à coudre peut être réglée pour fonctionner même lorsque le pied presseur est levé.



Attention

Il faut également vérifier le fonctionnement de la machine à coudre lorsque l'on annule la fonction de sécurité.

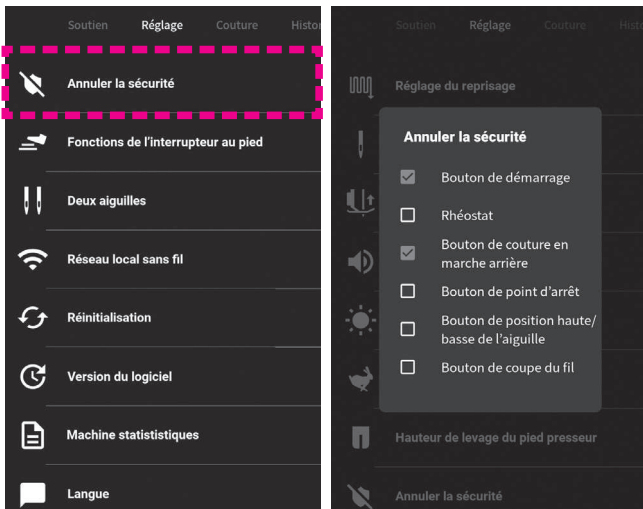

Sélectionnez [Annuler la sécurité] dans [Réglage].

Cochez la fonction de sécurité de l'article que vous souhaitez annuler. Ensuite, la fonction de sécurité de l'article est annulée pour vous permettre de faire fonctionner la machine à coudre même lorsque le pied-de-biche est levé.

Lorsque vous touchez la partie en dehors de l'écran de réglage, l'écran revient à l'écran de réglage de base.

⑨ Fonctions de l'interrupteur au pied

Il est possible de sélectionner les fonctions de l'interrupteur au pied.

* La valeur par défaut a été réglée en usine sur "Couture en marche arrière".

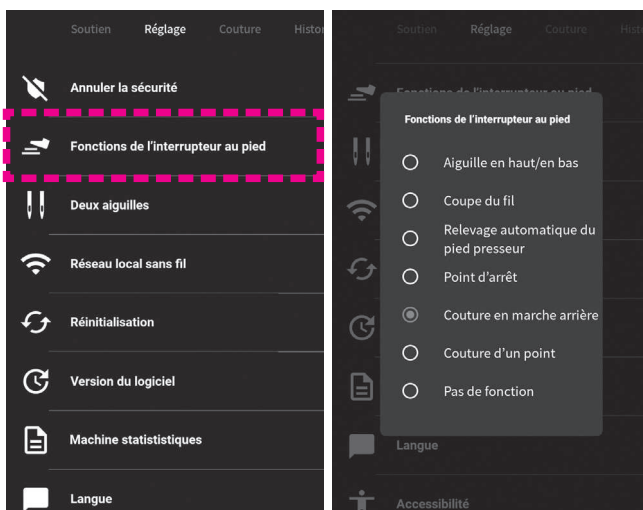

Sélectionnez [Fonctions de l'interrupteur au pied] dans [Réglage].

Sélectionnez l'opération à laquelle vous voulez attribuer la fonction de pédale de commande.

Lorsque vous touchez la partie en dehors de l'écran de réglage, l'écran revient à l'écran de réglage de base.

* Si la fonction d'interrupteur au pied est réglée sur "Couture en marche arrière" ou "Point d'arrêt" alors que les opérations automatiques de couture de points d'arrêt, coupe du fil et relevage du pied presseur ont été réglées, il est possible d'exécuter ces opérations en fin de couture.

⑩ Deux aiguilles

La machine à coudre peut être réglée pour réaliser des coutures avec une aiguille double.

⚠ Attention

Pour changer l'aiguille ou le pied presseur, veiller à éteindre la machine à coudre ou à la mettre en mode de verrouillage au préalable.

Attention: Lors de la couture avec double aiguille, il est nécessaire de régler la double aiguille avant de sélectionner un programme.

| | | | | | | | | | | |
|-----|-----|-----|-----|-----|-----|-----|-----|-----|-----|-----|
| 001 | 004 | 005 | 006 | 007 | 008 | 009 | 010 | 012 | 014 | 030 |
| | | | | | | | | | | |
| 031 | 201 | 502 | 503 | 508 | 509 | 510 | 677 | 835 | 836 | |
| | | | | | | | | | | |

| Pied presseur |
|------------------------------------|
| Pied presseur standard (A) |
| Pied pour boutonnière manuelle (I) |

Exemple :

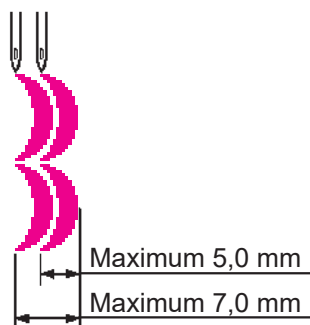

Les programmes de couture décoratifs peuvent être cousus magnifiquement au moyen de la double aiguille. Si le réglage de double aiguille est sélectionné, le réglage de largeur des points est limité à 5 mm maximum.

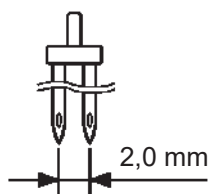

1 Remplacer l'aiguille par la double aiguille.

S'assurez que vous utilisez bien une aiguille double de 2,0 mm.

* La double aiguille est vendue séparément.

2 Installez le porte bobine supplémentaire.

3 Enfiler d'abord le guide A. Ensuite, l'enfilage est le même de B à C.

* Avec la couture double aiguille, utilisez des fils inférieur à No. 60.

4 Ne pas enfiler H pour l'aiguille de droite.

5 Enflez l'aiguille de droite et de gauche séparément.

* L'enfilage automatique ne peut pas être utilisé. Enflez chaque aiguille manuellement.

* Le coupe fil automatique ne peut pas être utilisé en cas de couture avec la double aiguille.

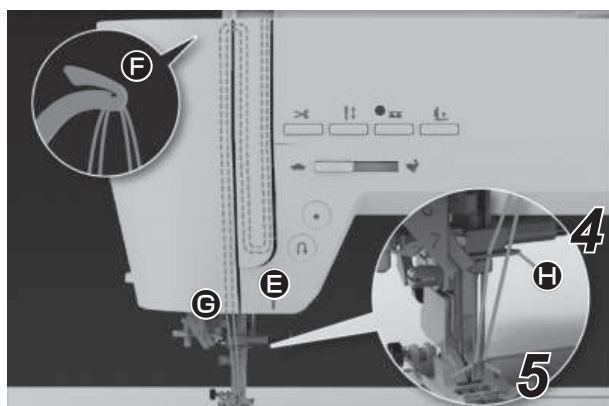
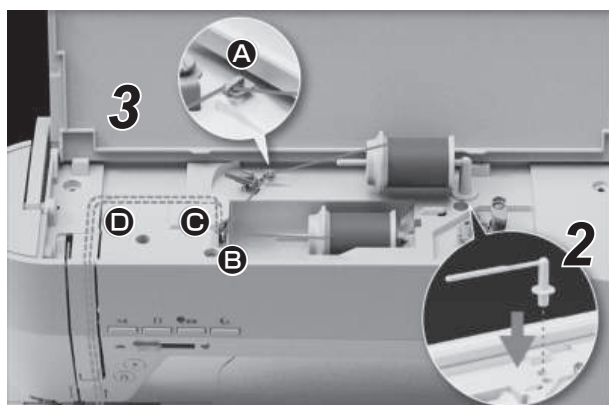

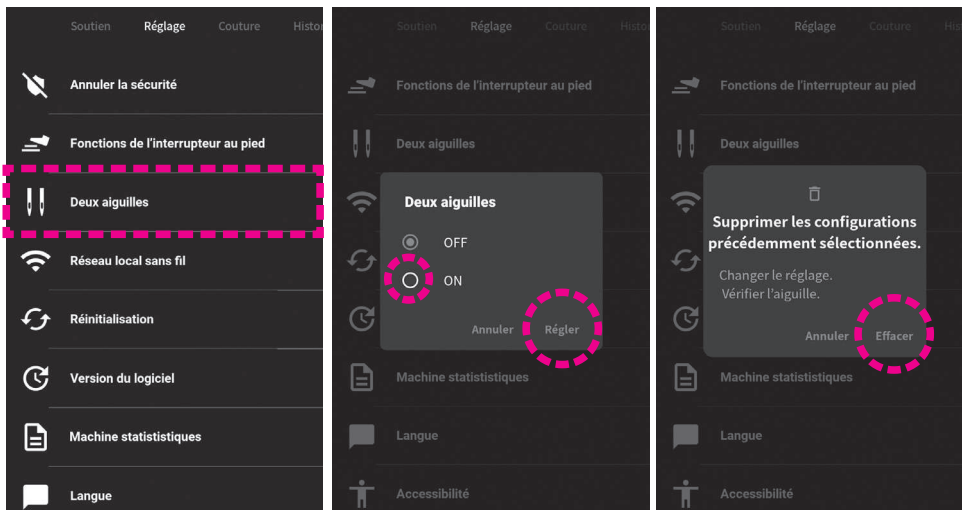

6 Réglage aiguille double.

Sélectionnez [Deux aiguilles] dans [Réglage].

Sélectionnez [ON] et appuyez sur [Régler].

Le réglage est confirmé en appuyant sur [Effacer].

7 Sélectionnez un modèle.

Lorsque vous réglez la machine à coudre sur la couture à deux aiguilles, les motifs qui peuvent être cousus avec deux aiguilles sont affichés.

11 Réseau local sans fil

Il est possible de connecter la machine à coudre au réseau local sans fil.

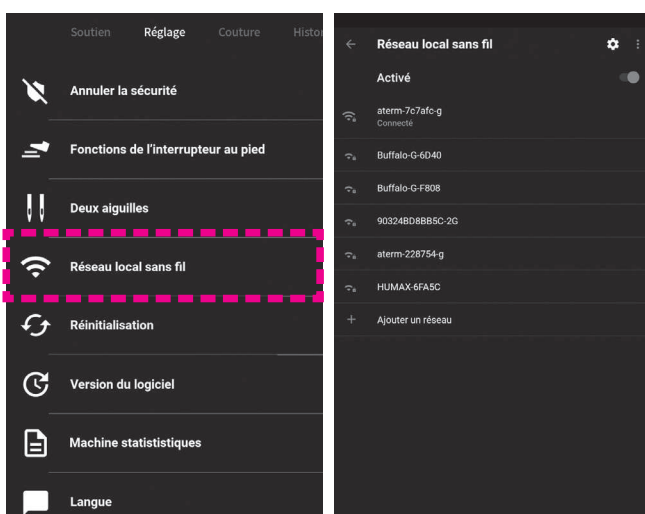

Sélectionnez [Réseau local sans fil] dans [Réglage].

• Paramétrage du réseau sans fil

: ON

: OFF

Lorsque vous réglez le réseau local sans fil sur "ON", les réseaux disponibles s'affichent.

Sélectionnez le réseau auquel vous souhaitez connecter la machine à coudre.

Lorsque vous appuyez sur le "✓" affiché en haut à gauche de l'écran, le réglage est confirmé et l'écran revient à l'écran précédent.

12 Réinitialisation des valeurs d'usine

Les données de la machine à coudre peuvent être réinitialisées.

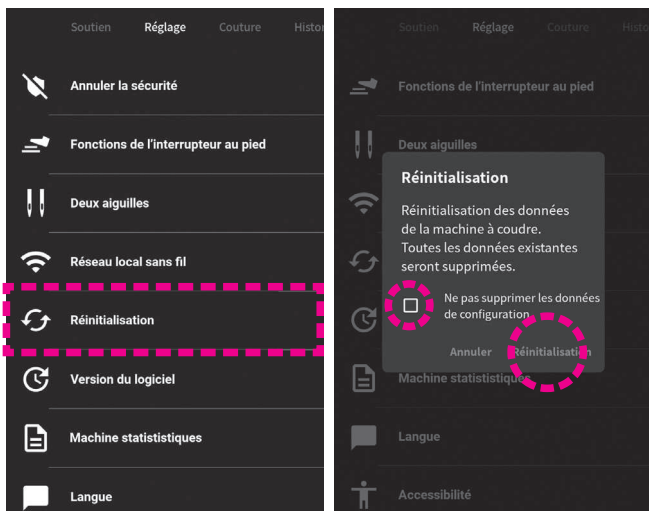

Sélectionnez [Réinitialisation] dans [Réglage].

Si vous ne souhaitez pas supprimer les données du programme, cochez la case (✓).

Les données sont supprimées en appuyant sur [Réinitialisation].

Si vous appuyez sur [Annuler], l'initialisation sera annulée.

13 Version du logiciel

La version du logiciel peut être vérifiée.

*Il est également possible de mettre à jour le logiciel.

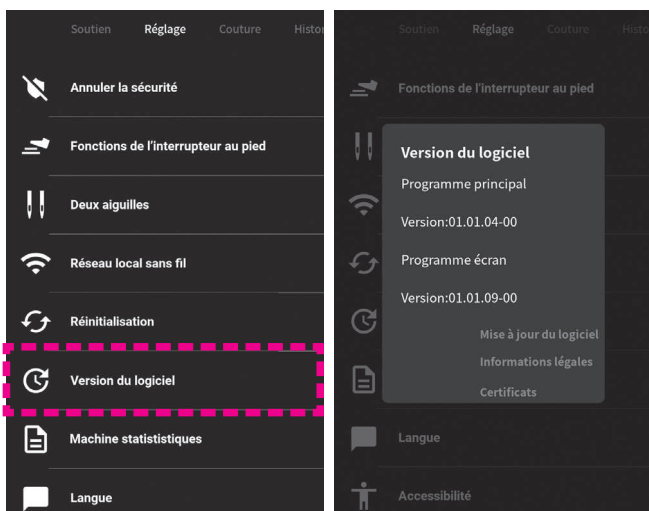

Sélectionnez [Version du logiciel] dans [Réglage].

La version du logiciel est affichée.

Lorsque vous touchez la partie en dehors de l'écran de réglage, l'écran revient à l'écran de réglage de base.

Lorsque vous souhaitez mettre à jour le logiciel, appuyez sur [Mise à jour du logiciel].

● Mise à jour du logiciel

Contactez le distributeur pour toute question sur le logiciel.

⚠ N'éteignez pas la machine lorsque la mise à jour du logiciel est en cours.

< Dans le cas de l'utilisation d'une clé USB >

Précautions à observer lors de la sauvegarde des données sur la clé USB

- * Enregistrez le logiciel que vous avez téléchargé dans l'espace de stockage directement via la clé USB tel quel. Un dossier nommé [prog] et un fichier zip nommé [HZLUX8_PANEL_*****.zip] sont enregistrés.
- * Si une version antérieure du logiciel reste sur la clé USB, elle doit être supprimée avant d'enregistrer le nouveau logiciel téléchargé.
- * La clé USB doit avoir une capacité de stockage de 1 Go ou plus.

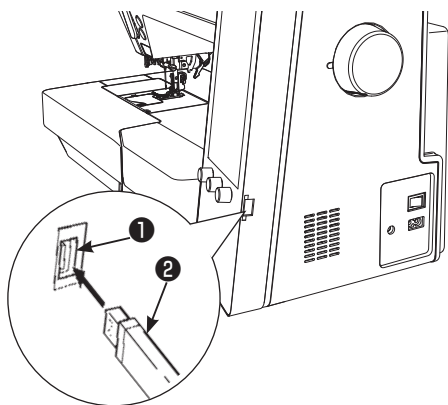

Insérez la clé USB ② dans le port USB ①.

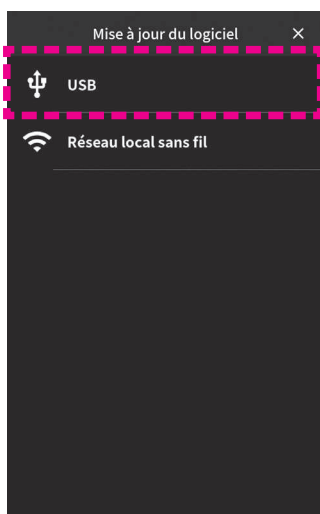

Sélectionnez [USB].

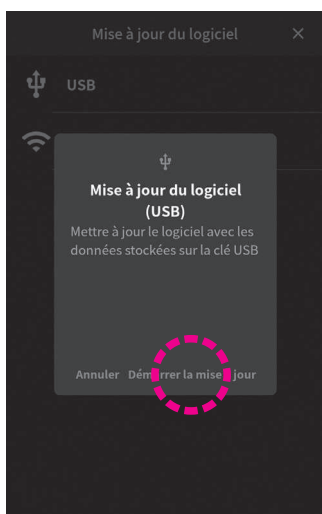

Appuyez sur [Démarrer la mise à jour].

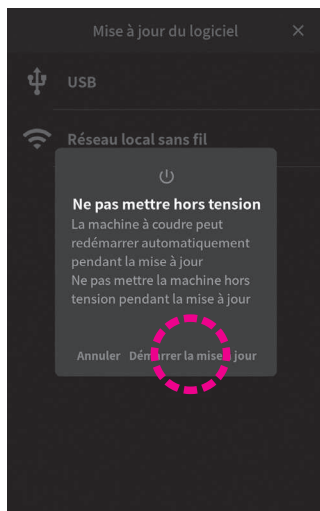

Lorsque vous appuyez sur [Démarrer la mise à jour] sur l'écran suivant, la mise à jour du logiciel commence.

⚠ N'éteignez pas la machine lorsque la mise à jour du logiciel est en cours.

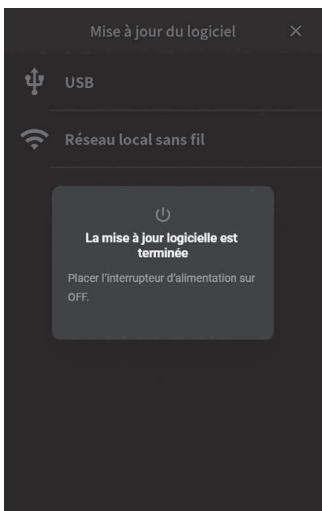

Lorsque le logiciel a été normalement mis à jour, le message [La mise à jour du logiciel est terminée] s'affiche.

Retirez la clé USB et coupez l'alimentation de la machine à coudre. Ensuite, remettez la machine sous tension.

< Dans le cas de l'utilisation du réseau local sans fil >

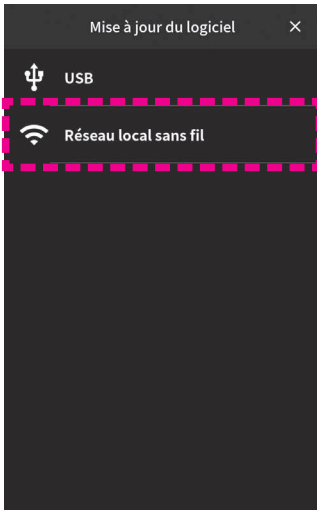

Sélectionnez [Réseau local sans fil].

Vérification de la version du logiciel

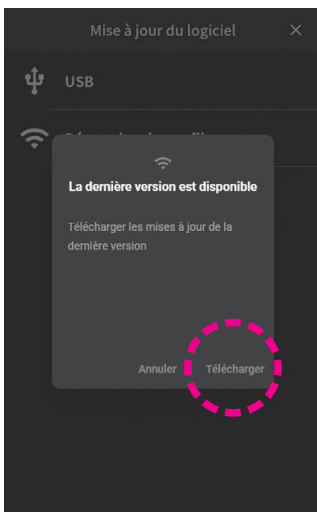
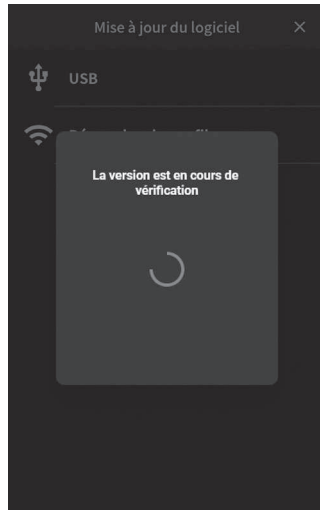

Appuyez sur [Télécharger].

Lorsque vous appuyez sur [Démarrer la mise à jour] sur l'écran suivant, la mise à jour du logiciel commence.

* Le temps nécessaire pour télécharger le logiciel sera plus long en fonction de votre environnement de communication.

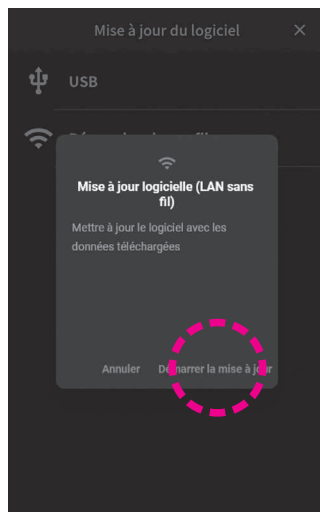

N'éteignez pas la machine lorsque la mise à jour du logiciel est en cours.

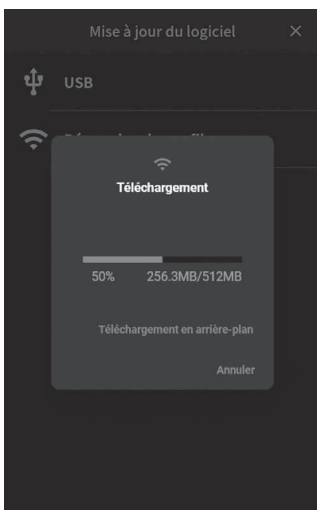

Lorsque le logiciel a été normalement mis à jour, le message [La mise à jour du logiciel est terminée] s'affiche.

Coupez l'alimentation de la machine à coudre. Ensuite, remettez la machine en marche.

● Saisie des données de sauvegarde

Les réglages que vous avez effectués sont conservés même après la mise à jour du logiciel. Toutefois, si les paramètres sont initialisés accidentellement, ils peuvent être restaurés en capturant les données de sauvegarde. Reportez-vous à la page suivante pour écrire et saisir les données de sauvegarde.

14 Machine statistiques

Le système d'exploitation de la machine à coudre peut être vérifié.

* L'écriture et la saisie des données de sauvegarde peuvent également être effectuées.

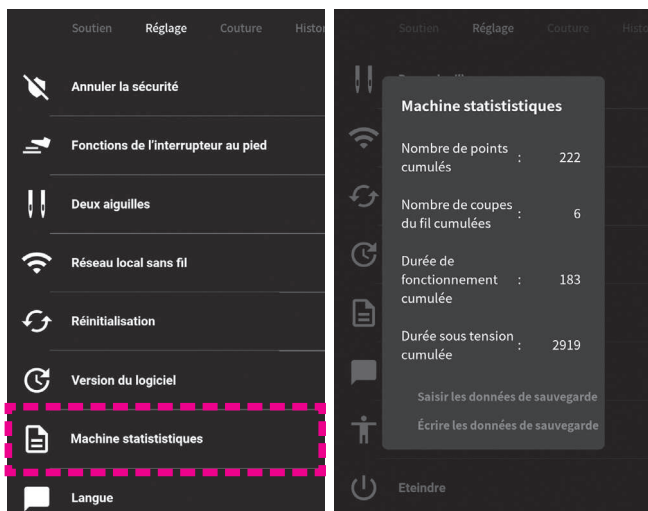

Sélectionnez [Machine statistiques] dans [Réglage].

Le journal des statistiques de la machine est affiché.

Lorsque vous touchez la partie en dehors de l'écran de réglage, l'écran revient à l'écran de réglage de base.

● Ecrire les données de sauvegarde

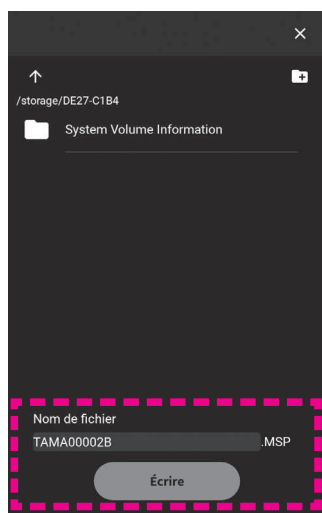
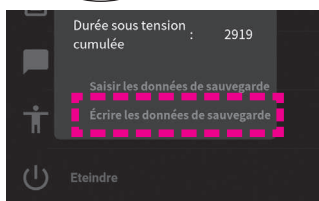
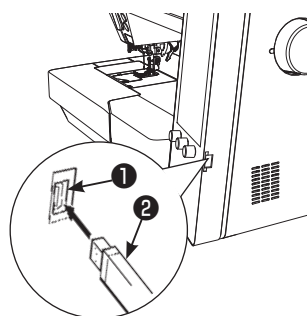

Insérez la clé USB ② dans le port USB ①.

Appuyez sur [Écrire les données de sauvegarde].

Entrez un nom de fichier arbitraire et appuyez sur [Écrire].

* La valeur initiale du nom de fichier est le numéro de série de votre produit.

* Comme cet équipement n'est pas doté d'une fonction d'horloge, la date et l'heure de téléchargement du fichier que vous avez enregistré peuvent être différentes.

● Saisie des données de sauvegarde

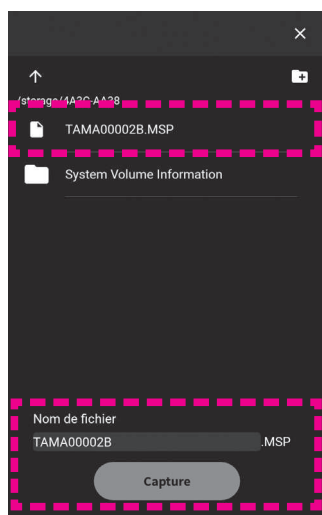
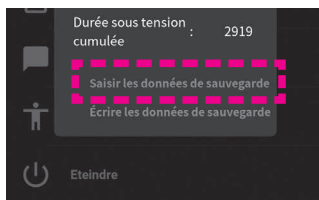
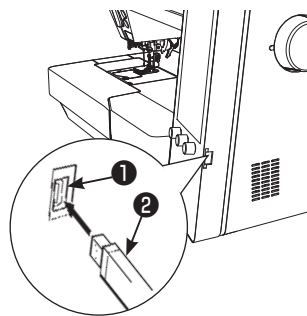

Insérez la clé USB ② dans le port USB ①.

Appuyez sur [Saisir les données de sauvegarde].

Sélectionnez le fichier que vous souhaitez capturer. Appuyez sur [Capture].

N'éteignez pas la machine lorsque la capture (l'enregistrement) est en cours.

Lorsque les données de sauvegarde ont été normalement saisies, le message "Placer l'interrupteur d'alimentation sur OFF" s'affiche.

Eteignez la machine à coudre. Ensuite, remettez la machine en marche.

15 Langue

La langue utilisée pour l'affichage des messages, etc. peut être modifiée.

* Le réglage par défaut dépend de la destination.

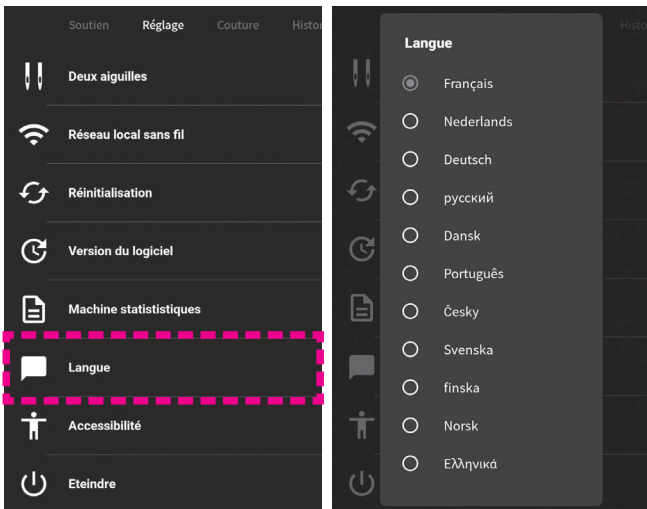

Sélectionnez [Langue] dans [Réglage].

Sélectionnez la langue que vous souhaitez utiliser pour l'affichage.

Lorsque vous touchez la partie en dehors de l'écran de réglage, l'écran revient à l'écran de réglage de base.

16 Accessibilité (Inversion de l'affichage en noir et blanc)

La couleur de l'écran peut être modifiée.

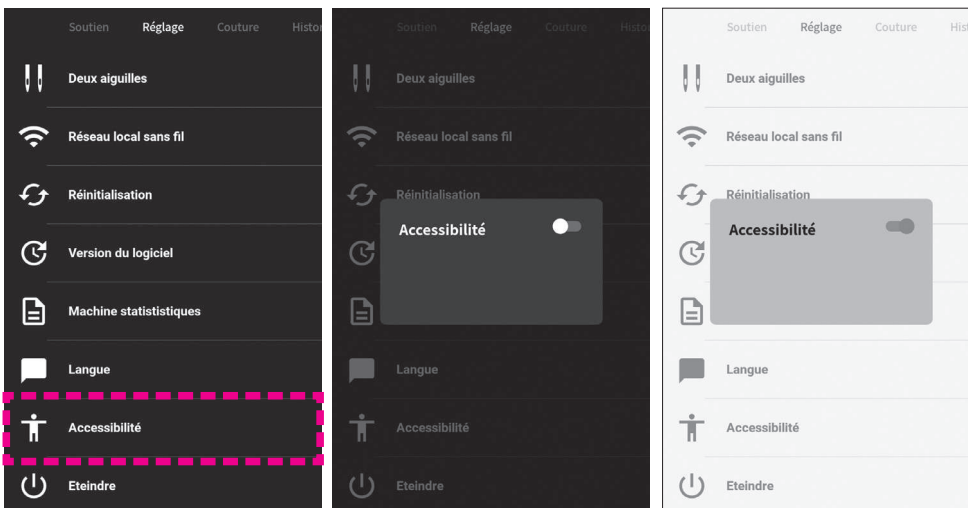

Sélectionnez [Accessibilité] dans [Réglage].

● Définir l'accessibilité des utilisateurs

 : ON

 : OFF

Lorsque vous touchez la partie en dehors de l'écran de réglage, l'écran revient à l'écran de réglage de base.

17 Eteindre

Il est possible de couper l'alimentation en protégeant les données.

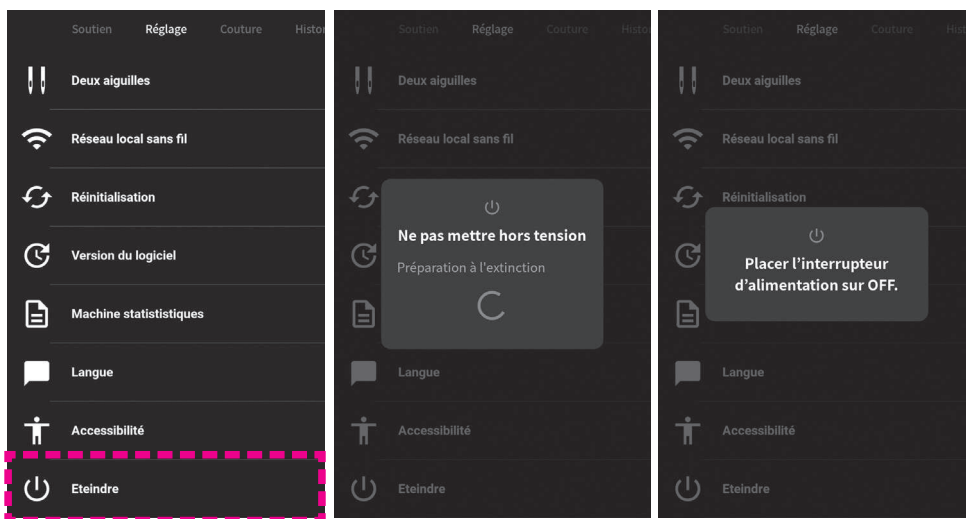

Sélectionnez [Eteindre] dans [Réglage].

Lorsque le message "Placer l'interrupteur d'alimentation sur OFF" s'affiche à l'écran, éteignez l'interrupteur.

7.3. Couture

Reportez-vous à la section 5 : Réglage pour la couture de programmes pour plus de détails.

7.4. Historique

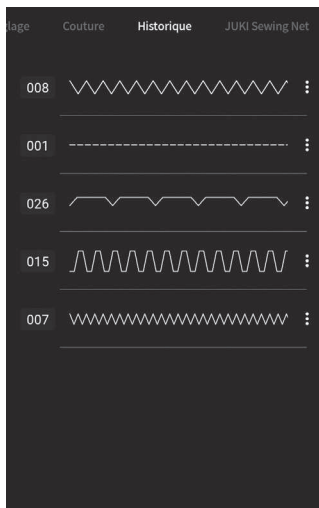

Les motifs que vous avez cousus et les réglages que vous avez effectués sont conservés dans l'historique.

(Nombre maximum d'articles conservés dans l'historique : 10).

* Après avoir cousu un motif une fois, le motif est affiché dans [Historique] lorsque vous sélectionnez un autre motif.

Si vous souhaitez coudre le motif avec les mêmes paramètres, sélectionnez le motif dans [Historique].

Comme les valeurs définies sont également conservées dans l'historique, le motif que vous avez cousu auparavant et ses valeurs définies peuvent être reproduits. Le réglage qui est modifié par rapport au réglage initial est affiché en bleu sur l'écran de couture.

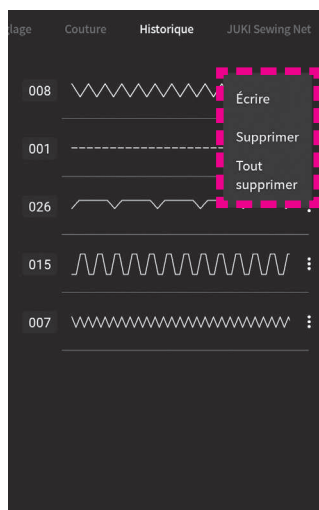
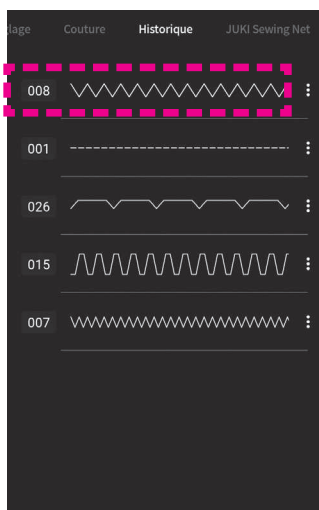

En sélectionnant le programme sur l'écran d'historique, le programme est sélectionné et l'écran de couture s'affiche.

Appuyer sur  pour afficher le menu.

La suppression de l'historique et l'écriture des données sur une clé USB peuvent être effectuées sur le menu.



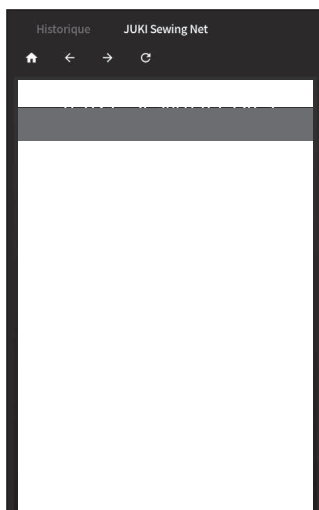

7.5. JUKI Sewing Net







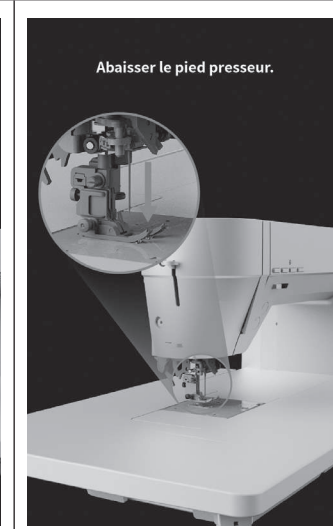
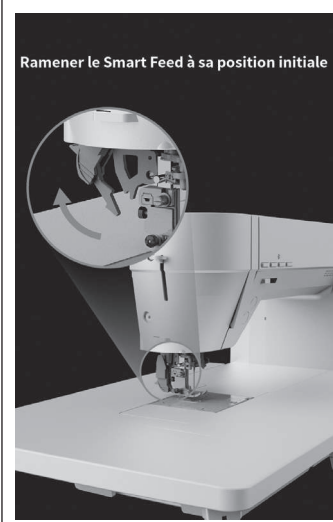
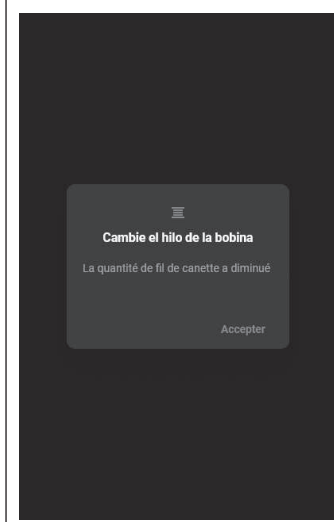



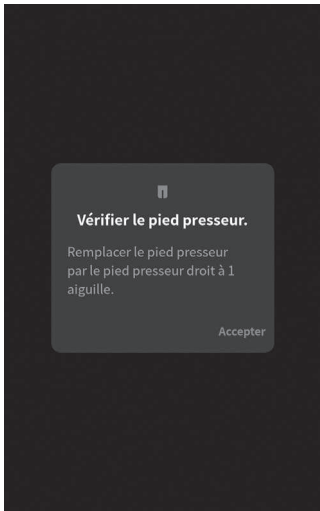

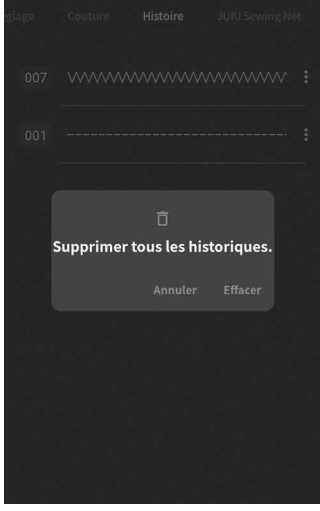
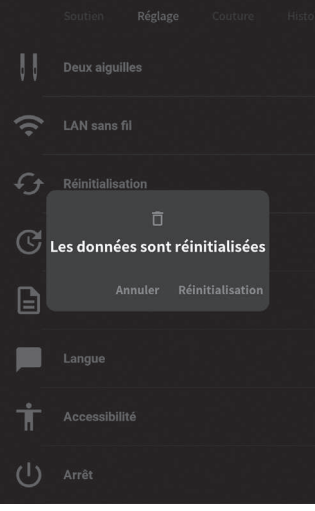
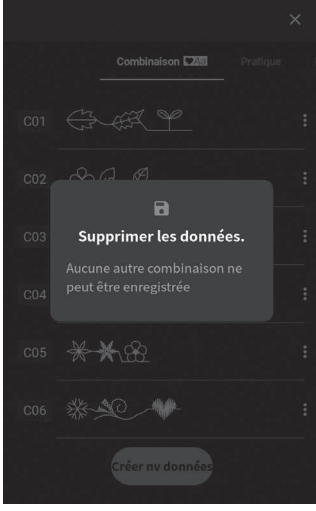

Dans le cas où la machine à coudre est connectée au réseau local sans fil, le site web de JUKI sera affiché.

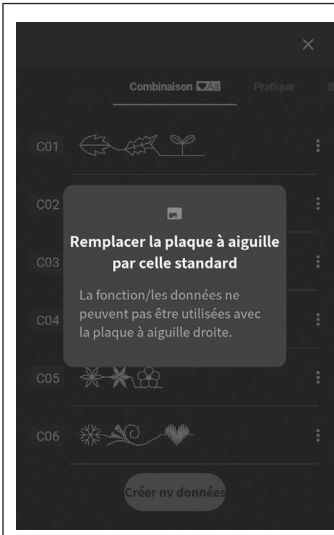

8. Message à l'écran

* Le message est effacé en effectuant l'opération correspondante indiquée par le message ou en appuyant sur le bouton à l'écran.

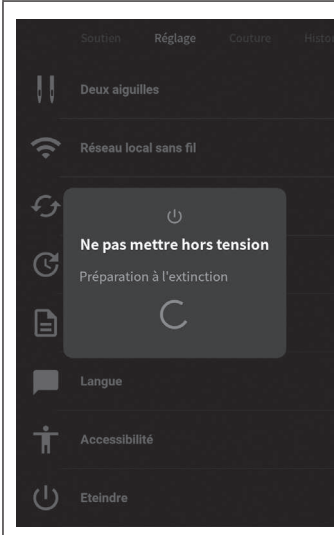
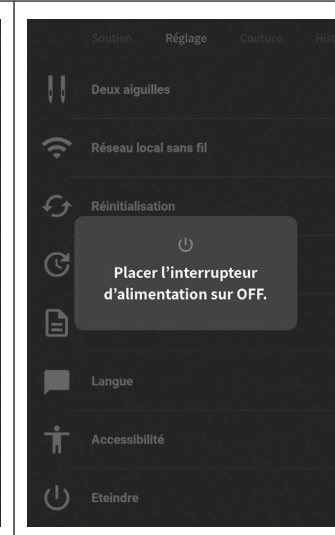
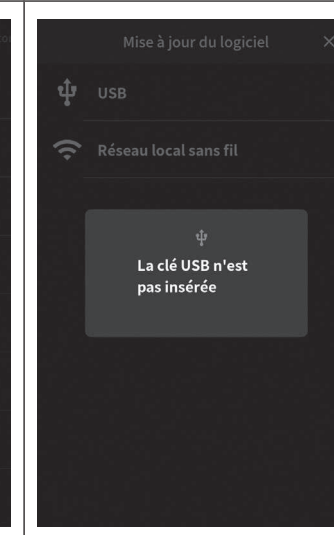
| | | | |
|--|---|---|---|
|  |  |  |  |
| <p>Lorsque la machine à coudre démarre ou que l'aiguille bouge. L'aiguille est déplacée en appuyant sur [OK]. Ensuite, l'écran initial s'affiche.</p> | <p>Quand la machine commence à coudre et qu'un type de boutonnière est sélectionné mais que la prise de la cellule du pied boutonnière n'est pas connectée.</p> | <p>Quand la machine commence à coudre et qu'un programme autre qu'un programme boutonnière est sélectionné et que la prise de la cellule du pied boutonnière est connectée.</p> | <p>Ce pictogramme s'affiche lorsque le dispositif de sécurité est activé alors que le pied presseur se soulève.</p> |
|  |  |  |  |
| <p>Ce pictogramme s'affiche lorsque le capteur de détection de "JUKI Smart Feed" détecte un programme qui ne peut pas être cousu avec cette "JUKI Smart Feed".</p> | <p>Lorsque la quantité de fil de canette a diminué. La couture peut être poursuivie 30 points dans cet état.</p> | <p>Lorsque vous avez essayé de démarrer la machine à coudre en appuyant sur le bouton marche/arrêt alors que la pédale de commande est connectée à la machine à coudre.</p> | <p>Lors du passage du type de point du point droit à 1 aiguille au point standard.</p> |

| | | | |
|---|---|--|---|
|  |  |  |  |
| <p>Lorsque vous changez le type de point du point standard au point droit à une aiguille.</p> | <p>Dans le cas où la plaque aiguille point droit est installée, le type de point est réglé sur le point à 1 aiguille double avec la plaque aiguille standard.</p> | <p>Dans le cas où la plaque aiguille point droit est installée, le type de point est réglé sur le point à 1 aiguille avec la plaque aiguille standard.</p> | <p>En changeant le réglage de l'aiguille double.</p> |
|  |  |  |  |
| <p>Lorsque [Supprimer tout] est sélectionné sur la page d'historique.</p> | <p>Lorsque ces données sur la machine à coudre sont réinitialisées.</p> | <p>Dans le cas où la combinaison des modèles de points ne peut plus être sauvegardée.</p> | <p>Lorsque [Supprimer tout] est sélectionné sur la page de combinaison.</p> |

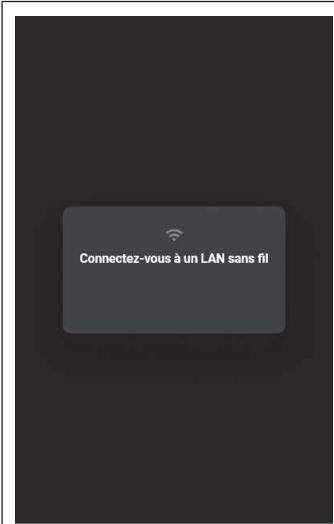
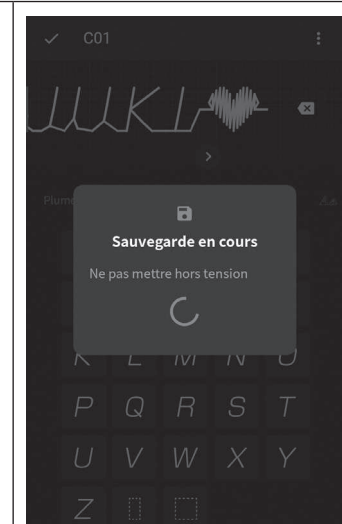
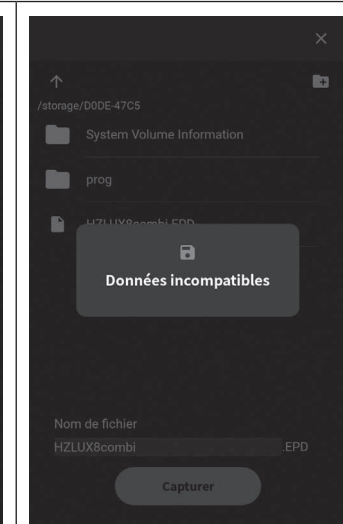
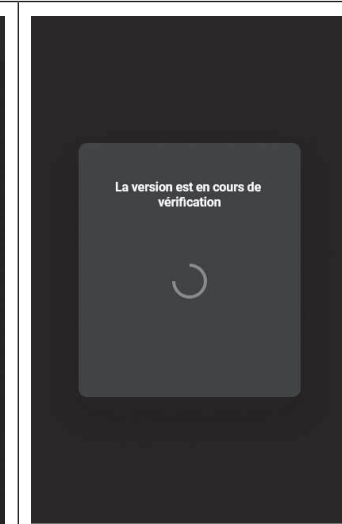
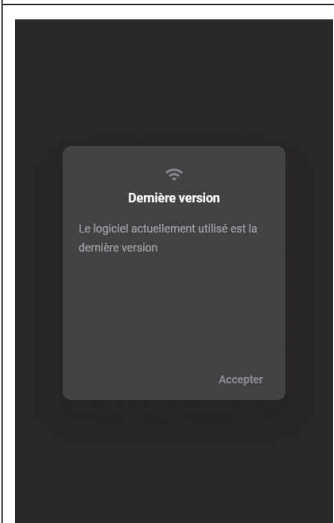
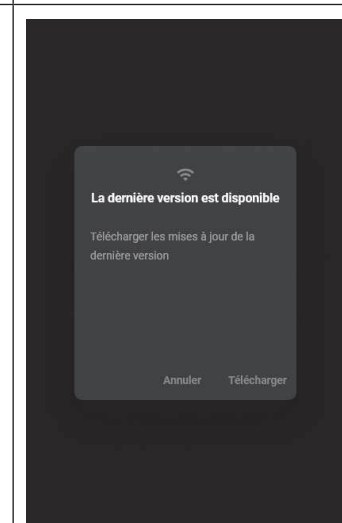
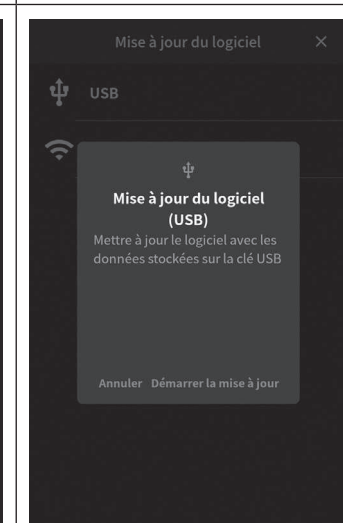
| | | | |
|---|---|---|---|
|  |  |  |  |
| <p>Dans le cas du mode de verrouillage qui ne peut pas être utilisé lorsque le type de point est réglé sur le point droit. Lorsqu'un motif ou une fonction est sélectionné.</p> | <p>Lorsqu'un motif ou une fonction qui ne peut pas être utilisé avec le type d'aiguille double est sélectionné.</p> | <p>Dans l'état du mode verrouillage.</p> | <p>Lorsque la plaque aiguille s'est détachée. Dans l'état où la plaque aiguille a été détachée.</p> |
|  |  |  |  |
| <p>Alors que la préparation de l'arrêt de la machine à coudre avec les données sauvegardées est en cours.</p> | <p>Lorsque la préparation de l'arrêt de la machine à coudre avec les données est terminée.</p> | <p>Aucune clé USB n'est insérée dans la fente USB lorsque vous essayez d'utiliser la fonction d'accès à la clé USB.</p> | <p>Les données dont vous avez besoin ne sont pas présentes dans la clé USB.</p> |

| | | | |
|---|--|--|---|
|  |  |  |  |
| <p>La machine à coudre n'est pas connectée au réseau local sans fil lorsque vous essayez d'utiliser la fonction qui nécessite une connexion au réseau local sans fil.</p> | <p>Dans le cas où la sauvegarde des données est en cours.</p> | <p>Les données que vous avez sélectionnées ne peuvent pas être utilisées en raison du manque d'interchangeabilité.</p> | <p>Alors que la version actuelle du logiciel est en cours de confirmation.</p> |
|  |  |  |  |
| <p>Dans le cas où vous avez confirmé la version du logiciel pour le trouver, il s'agit de la dernière version.</p> | <p>Dans le cas où vous avez confirmé l'existence de la version du logiciel pour trouver la version ultérieure.</p> | <p>Dans le cas de la mise à jour du logiciel à l'aide des données stockées dans la clé USB.</p> | <p>Dans le cas de la mise à jour du logiciel à l'aide des données qui sont téléchargées via le réseau local sans fil.</p> |

| | | |
|--|---|---|
|  |  |  |
| <p>Lors du démarrage de la mise à jour du logiciel.</p> | <p>Lorsque la mise à jour du logiciel est terminée.</p> | <p>Dans le cas où un problème est survenu avec l'application, il faut redémarrer la machine à coudre pour régler le problème.</p> |

9. Entretien de la machine

Quand il y a des déchets ou de la poussière, cela peut endommager la machine. Nettoyez fréquemment la machine.

⚠ Mettre la machine hors tension ou laisser la machine en mode de verrouillage

1 Retirer le pied presseur et l'aiguille.

Pousser le tournevis exclusif ② dans la rainure à l'avant de la plaque à aiguille.

En poussant le tournevis vers le bas, la plaque à aiguille ① se détache.

2 Retirez la capsule ③.

3 Otez les déchets et la poussière.

Nettoyez la partie entre les griffes et le crochet avec la brosse de nettoyage.

4 Remettez la capsule.

Mettre la capsule en place afin que les points A et B se touchent.

5 Mettre la plaque à aiguille en place.

Placer la zone (④) en premier, puis pousser le centre vers la droite de la plaque à aiguille pour assemblage (⑤).

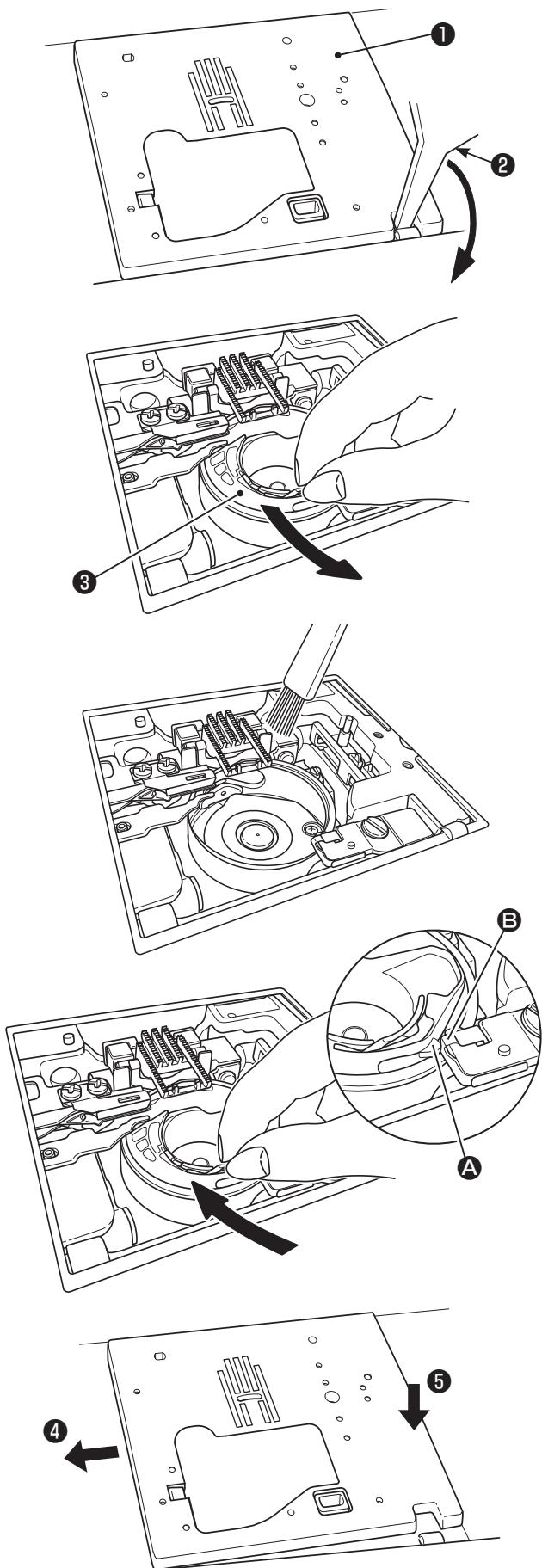

10. Accessoires en option

Faites de la couture un véritable moment de plaisir !

Vous pouvez acheter chez votre revendeur spécialisé les accessoires suivants.

● Pied pour ourlet roulé

Le bord du tissu est ainsi roulé en dessous. Pour les bas de chemises, chemisiers, et les bords des mouchoirs.

● Pied pose bouton

Ce pied est utilisé pour coudre des boutons sur tous les types de tissus.

● Pied presseur pour perles

Avec ce pied presseur il est possible de coudre des perles ou de la cordelette épaisse.

● Pied presseur avec guide

Le pied à des marques tous les 2 mm, qui peuvent servir de guide.

● Pied pose biais

Il est possible de poser des bandes de tissu type biais.

● Aiguille double

L'utilisation de l'aiguille double permet de réaliser des magnifiques points décoratifs. (Aiguille double : 2,0 mm)

 nécessite le joint du pied presseur.

● Pied presseur broderie et pose cordonnet

On l'utilise pour la couture libre et un cordonnet peut être cousu avec ce pied presseur.

● Pied presseur ourleur pour zigzag

Le bord de la matière est ourlé par un zigzag en même temps qu'il est roulé en dessous. Utilisé pour le bas de chemises, chemisiers et le bord des mouchoirs.

● Pied pour motif appliqué

Le devant et l'arrière du pied sont très courts, ce qui facilite le travail en cas de courbe. Le travail est aussi facilité car le pied est transparent.

● Pied presseur (pour 3 cordelettes)

Il est possible d'attacher de 1 à 3 cordelettes par zigzag 3 points ou bien grâce à un point décoratif.

● Pied presseur invisible

Afin qu'aucune couture n'apparaisse sur le côté droit du tissu, l'ouverture doit être finie avec les bords du tissu rentrés à l'intérieur.

● Pied presseur lisse

Pour travailler les matières adhérentes comme le vinyl et les matières délicates comme le satin.

● Joint du pied presseur

Le joint du pied presseur est nécessaire si le pied presseur vendu séparément est fixé après avoir retiré le support du pied presseur.

● Pied pour matelassage (ouvert)

On l'utilise pour la couture libre. Comme l'avant du pied est ouvert, il est possible de voir le point de pénétration de l'aiguille.

● Pied pour matelassage (Type zigzag)

On l'utilise pour la couture libre. Le point zigzag est aussi possible avec ce pied presseur.

● Loupe de zone des points

Loupe pour agrandir la zone des points.
Lorsque vous n'utilisez pas la loupe pendant la couture, elle peut être déplacée jusqu'à une position où elle ne gêne pas la main de l'opérateur.

● Porte-bobine

Un cône sur lequel le fil est enroulé densément peut être réglé. Ce cône est utile pour coudre plusieurs points à la fois comme le matelassage. Il existe différents types de porte-cône de fil, à savoir le type à 1 cône et le type à 2 cônes.

● Pointeur LED

Le guide lumineux croisé est affiché par les faisceaux lumineux verticaux et horizontaux en fixant le pointeur LED au support disponible séparément. Ce guide lumineux est utile lorsque vous alignez les positions de départ de la couture et la position du point du modèle pendant la couture.

11. Problèmes éventuels et remèdes simples











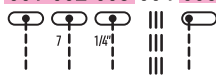

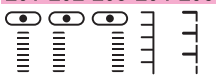

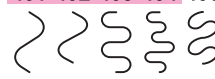



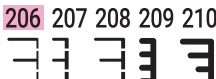



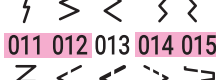

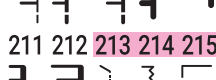
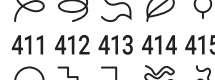



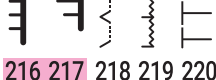

Si vous recontrez des difficultés, vérifiez d'abord que vous avez bien suivi les instructions. Sinon, essayez de résoudre votre problème à l'aide du tableau ci-dessous.

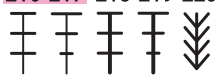
| Problème | Raison | Solutions | Page |
|---|---|---|---------------------------|
| <ul style="list-style-type: none"> La machine s'arrête de coudre soudainement. (Uniquement dans le cas où vous pouvez tourner le volant.) | <ul style="list-style-type: none"> La machine coud en vitesse lente. (Il existe un système de sécurité qui arrête automatiquement la machine pour éviter toute surchauffe.) | <ul style="list-style-type: none"> Eteindre la machine et attendre 10 minutes avant de la rallumer. Le mécanisme de sécurité sera ré-initialisé et la machine fonctionnera à nouveau normalement. | 3 |
| <ul style="list-style-type: none"> La machine ne démarre pas même quand le bouton start/stop est appuyé. (Dans ce cas la lumière est allumée.) | <ul style="list-style-type: none"> L'aiguille tape dans le pied presseur à cause de l'installation d'un pied inadapté. L'aiguille est dans la zone du crochet. | <ul style="list-style-type: none"> Utilisez le bon pied presseur pour le programme sélectionné. Retirez l'aiguille de la zone du crochet. | - - |
| <ul style="list-style-type: none"> Casse de l'aiguille. | <ul style="list-style-type: none"> Matière épaisse cousue avec une aiguille trop fine. L'aiguille n'est pas insérée à fond. La vis serre-aiguille n'est pas correctement vissée. Utilisation du mauvais pied presseur par rapport au programme sélectionné. L'aiguille est tordue. | <ul style="list-style-type: none"> Contrôlez la combinaison matière, fil et aiguille. Contrôlez l'installation de l'aiguille. Vissez correctement la vis serre-aiguille. Contrôlez la combinaison du programme et du bon pied presseur à utiliser. Changez l'aiguille. | 26 25 25 - 25 |
| <ul style="list-style-type: none"> Machine dure et bruyante pendant la couture. | <ul style="list-style-type: none"> Déchets ou poussière accumulés près de la griffe. Déchets ou poussière accumulés dans le crochet. | <ul style="list-style-type: none"> Nettoyez la zone de la griffe. Nettoyez la zone du crochet. | 123 123 |
| <ul style="list-style-type: none"> La machine n'entraîne pas le tissu. | <ul style="list-style-type: none"> La longueur de point est réglée sur "O". Tissu souple, comme des serviettes, sont cousus. La machine est réglée avec la griffe en position basse. La hauteur du micro-levage est trop élevée. | <ul style="list-style-type: none"> Quand on re-sélectionne un programme, la machine revient au réglage par défaut. La longueur de point doit être entre 3 - 5. Soulever la griffe d'entraînement. Ajuster la hauteur du micro-levage. | 42 - 9 38 |
| <ul style="list-style-type: none"> L'aiguille ne peut être enfilée. (Dans le cas où l'enfileur de l'aiguille ne tourne pas.) Le crochet de l'enfileur ne passe pas à travers le chas de l'aiguille. | <ul style="list-style-type: none"> L'aiguille n'est pas en position haute. (Quand l'aiguille n'est pas en position haute, l'enfileur ne tournera pas. Ceci afin d'éviter d'endommager le crochet.) L'aiguille n'est pas insérée à fond. | <ul style="list-style-type: none"> Tournez le volant pour remonter l'aiguille. Contrôlez l'installation de l'aiguille. | 31 25 |

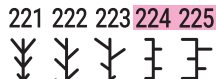
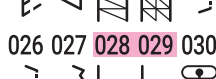
| Problème | Raison | Solutions | Page |
|---|--|---|--|
| <ul style="list-style-type: none"> Le levier d'enfilage du fil de l'aiguille ne retourne pas à sa position d'origine et la machine ne peut pas fonctionner correctement. (c'est le cas quand le crochet de l'enfileur reste dans le chas de l'aiguille.) | <ul style="list-style-type: none"> Le volant est tourné par erreur quand le levier d'enfilage est en position basse. (pendant le processus d'enfilage de l'aiguille.) | <ul style="list-style-type: none"> Tournez un petit peu le volant à l'opposé de vous. (à l'opposé du sens de couture). | - |
| <ul style="list-style-type: none"> La machine ne coud pas lorsque l'on appuie sur le bouton Start. | <ul style="list-style-type: none"> Le rhéostat est branché. | <ul style="list-style-type: none"> Le bouton Marche/arrêt fonctionnera quand le rhéostat sera débranché. | 16 |
| <ul style="list-style-type: none"> Casse de fils. Point de manque. | <ul style="list-style-type: none"> La machine est mal enfilée. Il y a des noeuds ou des pluches sur le fil. La tension du fil n'est pas réglée correctement. L'aiguille est tordue ou la pointe est abimée. L'aiguille est mal mise. L'enfilage du fil de la canette n'est pas correct. La canette ne tourne pas aisément dans son logement. La taille de l'aiguille ne correspond pas au fil. Le releveur de fil n'est pas enfilé. | <ul style="list-style-type: none"> Renfilez la machine correctement. Retirez les noeuds ou les pluches du fil. Ajustez manuellement la tension du fil en fonction du tissu et du fil. Changez l'aiguille. Remettez correctement l'aiguille. Contrôlez la bonne façon d'installer le fil de la canette. Contrôlez la bonne façon de bobiner le fil de la canette. Contrôlez la combinaison fil/ aiguille. Renfilez correctement la machine. | 32 - 36 25 25 29 - 26 33 |
| <ul style="list-style-type: none"> Tension du fil n'est pas bonne. | <ul style="list-style-type: none"> Le fil de l'aiguille n'est pas bien enfilé. Le fil de la canette n'est pas bien enfilé. La coiffe de bobine ne va pas avec la bobine. | <ul style="list-style-type: none"> Refaire correctement l'enfilage. Contrôlez la bonne façon d'installer le fil de la canette. Remettez la coiffe dans le bon sens. | 32 29 32 |
| <ul style="list-style-type: none"> Fronces. | <ul style="list-style-type: none"> La longueur de point est trop importante sur les tissus légers. La pointe de l'aiguille est cassée. | <ul style="list-style-type: none"> Réduire la longueur du point. Changez l'aiguille. | 40 25 |
| <ul style="list-style-type: none"> Le fil d'aiguille est pris dans le guide-fil du bobinage pendant la couture. | <ul style="list-style-type: none"> Le fil d'aiguille peut être pris dans le guide-fil du bobinage en fonction de la taille du chapeau de la bobine. | <ul style="list-style-type: none"> Mettez le filet disponible séparément sur le bouchon de la bobine pour éviter ce problème. | - |
| <ul style="list-style-type: none">  apparaît sur l'écran LCD. | <ul style="list-style-type: none"> Un blocage du moteur peut arrêter la machine en la mettant en sécurité. Ou en cas d'anomalie de la tension d'alimentation. | <ul style="list-style-type: none"> Dans un temps relativement court, la machine redémarrera normalement. (A ce moment, le bouton Marche/arrêt ne s'allumera pas.) | - |

12. Liste des programmes

- : Types de modèles qui peuvent être sélectionnés dans le cadre du mode unique
- : Types de programmes de couture qui peuvent être sélectionnés dans le cadre du mode combiné
- : Motifs pouvant être cousus avec le "JUKI Smart Feed"

| Pratique | Boutonnière | Appliqué | Galonnage | Ligne de matelassage | Feston |
|--|--|--|--|---|---|
| <div style="background-color: #FF69B4; padding: 2px;">001</div> <div style="background-color: #FF69B4; padding: 2px;">002</div> <div style="background-color: #FF69B4; padding: 2px;">003</div> <div style="background-color: #FF69B4; padding: 2px;">004</div> <div style="background-color: #FF69B4; padding: 2px;">005</div>  | 101 102 103 104 105  | <div style="background-color: #800040; color: white; padding: 2px;">201</div> <div style="background-color: #800040; color: white; padding: 2px;">202</div> <div style="background-color: #800040; color: white; padding: 2px;">203</div> <div style="background-color: #800040; color: white; padding: 2px;">204</div> <div style="background-color: #800040; color: white; padding: 2px;">205</div>  | <div style="background-color: #800040; color: white; padding: 2px;">301</div> <div style="background-color: #800040; color: white; padding: 2px;">302</div> <div style="background-color: #800040; color: white; padding: 2px;">303</div> <div style="background-color: #800040; color: white; padding: 2px;">304</div> <div style="background-color: #800040; color: white; padding: 2px;">305</div>  | <div style="background-color: #FF69B4; padding: 2px;">401</div> <div style="background-color: #FF69B4; padding: 2px;">402</div> <div style="background-color: #FF69B4; padding: 2px;">403</div> <div style="background-color: #FF69B4; padding: 2px;">404</div> <div style="background-color: #FF69B4; padding: 2px;">405</div>  | <div style="background-color: #800040; color: white; padding: 2px;">501</div> <div style="background-color: #800040; color: white; padding: 2px;">502</div> <div style="background-color: #800040; color: white; padding: 2px;">503</div> <div style="background-color: #800040; color: white; padding: 2px;">504</div> <div style="background-color: #800040; color: white; padding: 2px;">505</div>  |
| <div style="background-color: #FF69B4; padding: 2px;">006</div> <div style="background-color: #FF69B4; padding: 2px;">007</div> <div style="background-color: #FF69B4; padding: 2px;">008</div> <div style="background-color: #FF69B4; padding: 2px;">009</div> <div style="background-color: #FF69B4; padding: 2px;">010</div>  | 106 107 108 109 110  | <div style="background-color: #800040; color: white; padding: 2px;">206</div> <div style="background-color: #800040; color: white; padding: 2px;">207</div> <div style="background-color: #800040; color: white; padding: 2px;">208</div> <div style="background-color: #800040; color: white; padding: 2px;">209</div> <div style="background-color: #800040; color: white; padding: 2px;">210</div>  | <div style="background-color: #800040; color: white; padding: 2px;">306</div>  | 406 407 408 409 410  | <div style="background-color: #800040; color: white; padding: 2px;">506</div> <div style="background-color: #800040; color: white; padding: 2px;">507</div> <div style="background-color: #800040; color: white; padding: 2px;">508</div> <div style="background-color: #800040; color: white; padding: 2px;">509</div> <div style="background-color: #800040; color: white; padding: 2px;">510</div>  |
| <div style="background-color: #FF69B4; padding: 2px;">011</div> <div style="background-color: #FF69B4; padding: 2px;">012</div> <div style="background-color: #FF69B4; padding: 2px;">013</div> <div style="background-color: #FF69B4; padding: 2px;">014</div> <div style="background-color: #FF69B4; padding: 2px;">015</div>  | 111 112 113 114 115  | <div style="background-color: #800040; color: white; padding: 2px;">211</div> <div style="background-color: #800040; color: white; padding: 2px;">212</div> <div style="background-color: #800040; color: white; padding: 2px;">213</div> <div style="background-color: #800040; color: white; padding: 2px;">214</div> <div style="background-color: #800040; color: white; padding: 2px;">215</div>  | | 411 412 413 414 415  | <div style="background-color: #800040; color: white; padding: 2px;">511</div> <div style="background-color: #800040; color: white; padding: 2px;">512</div>  |
| 016 017 018 019 020  | 116 117 118 119 120  | <div style="background-color: #800040; color: white; padding: 2px;">216</div> <div style="background-color: #800040; color: white; padding: 2px;">217</div> <div style="background-color: #800040; color: white; padding: 2px;">218</div> <div style="background-color: #800040; color: white; padding: 2px;">219</div> <div style="background-color: #800040; color: white; padding: 2px;">220</div>  | | 416 417 <div style="background-color: #FF69B4; padding: 2px;">418</div> 419 420  | |
| 021 022 023 024 025  | 121 122  | <div style="background-color: #800040; color: white; padding: 2px;">221</div> <div style="background-color: #800040; color: white; padding: 2px;">222</div> <div style="background-color: #800040; color: white; padding: 2px;">223</div> <div style="background-color: #800040; color: white; padding: 2px;">224</div> <div style="background-color: #800040; color: white; padding: 2px;">225</div>  | | 421 422  | |
| 026 027 <div style="background-color: #FF69B4; padding: 2px;">028</div> <div style="background-color: #FF69B4; padding: 2px;">029</div> 030  | | 226 227 228 229 230  | | | |
| 031 032 033 034 035  | | 231 232 233 234 235  | | | |
| 036 037 038 039 040  | | <div style="background-color: #800040; color: white; padding: 2px;">236</div> <div style="background-color: #800040; color: white; padding: 2px;">237</div> <div style="background-color: #800040; color: white; padding: 2px;">238</div> <div style="background-color: #800040; color: white; padding: 2px;">239</div> <div style="background-color: #800040; color: white; padding: 2px;">240</div>  | | | |
|  | | | | | |
| <div style="background-color: #FF69B4; padding: 2px;">041</div> <div style="background-color: #FF69B4; padding: 2px;">042</div> <div style="background-color: #FF69B4; padding: 2px;">043</div> <div style="background-color: #FF69B4; padding: 2px;">044</div>  | | | | | |

* La liste se trouve à l'intérieur du couvercle supérieur de la machine à coudre.

| Un point | | | | | Décoratif | | | | | Vintage | | | | | Plumes / dentelle | | | | | | | | | | | | | | |
|----------|-----|-----|-----|-----|-----------|-----|-----|-----|-----|---------|-----|-----|-----|-----|-------------------|-----|-----|-----|-----|-----|-----|-----|-----|-----|-----|-----|-----|-----|-----|
| Un point | | | | | Décoratif | | | | | Vintage | | | | | Plumes / dentelle | | | | | | | | | | | | | | |
| 601 | 602 | 603 | 604 | 605 | 646 | 647 | 648 | 649 | 650 | 701 | 702 | 703 | 704 | 705 | 746 | 747 | 748 | 749 | 750 | 801 | 802 | 803 | 804 | 805 | 901 | 902 | 903 | 904 | 905 |
| 606 | 607 | 608 | 609 | 610 | 651 | 652 | 653 | 654 | 655 | 706 | 707 | 708 | 709 | 710 | 751 | 752 | 753 | 754 | 755 | 806 | 807 | 808 | 809 | 810 | 906 | 907 | 908 | 909 | 910 |
| 611 | 612 | 613 | 614 | 615 | 656 | 657 | 658 | 659 | 660 | 711 | 712 | 713 | 714 | 715 | 756 | 757 | 758 | 759 | 760 | 811 | 812 | 813 | 814 | 815 | 911 | 912 | 913 | 914 | 915 |
| 616 | 617 | 618 | 619 | 620 | 661 | 662 | 663 | 664 | 665 | 716 | 717 | 718 | 719 | 720 | 761 | 762 | 763 | 764 | 765 | 816 | 817 | 818 | 819 | 820 | | | | | |
| 621 | 622 | 623 | 624 | 625 | 666 | 667 | 668 | 669 | 670 | 721 | 722 | 723 | 724 | 725 | 766 | 767 | 768 | 769 | 770 | 821 | 822 | 823 | 824 | 825 | | | | | |
| 626 | 627 | 628 | 629 | 630 | 671 | 672 | 673 | 674 | 675 | 726 | 727 | 728 | 729 | 730 | 771 | 772 | 773 | 774 | 775 | 826 | 827 | 828 | 829 | 830 | | | | | |
| 631 | 632 | 633 | 634 | 635 | 676 | 677 | 678 | 679 | 680 | 731 | 732 | 733 | 734 | 735 | 776 | 777 | 778 | 779 | 780 | 831 | 832 | 833 | 834 | 835 | | | | | |
| 636 | 637 | 638 | 639 | 640 | 681 | 682 | 683 | 684 | 736 | 737 | 738 | 739 | 740 | 781 | 782 | 783 | 784 | 785 | 836 | 837 | | | | | | | | | |
| 641 | 642 | 643 | 644 | 645 | | | | | | 741 | 742 | 743 | 744 | 745 | 786 | | | | | | | | | | | | | | |

Lettres/numéros/signes

| | | | | |
|-----------|-----------|-----------|-----------|-----------|
| A B C D E | A B C D E | A B C D E | A B C D E | あ い う え お |
| F G H I J | F G H I J | F G H I J | F G H I J | か き く け こ |
| K L M N O | K L M N O | K L M N O | K L M N O | さ し す せ そ |
| P Q R S T | P Q R S T | P Q R S T | P Q R S T | ア イ ウ エ オ |
| U V W X Y | U V W X Y | U V W X Y | U V W X Y | カ キ ク ケ コ |
| a b c d e | a b c d e | a b c d e | a b c d e | サ シ ス セ ソ |
| f g h i j | f g h i j | f g h i j | f g h i j | 一 二 三 四 五 |
| k l m n o | k l m n o | k l m n o | k l m n o | 六 七 八 九 十 |
| p q r s t | p q r s t | p q r s t | p q r s t | 幼稚園 保育園 |
| u v w x y | u v w x y | u v w x y | u v w x y | 小学校 年組 |
| 1 2 3 4 5 | 1 2 3 4 5 | 1 2 3 4 5 | 1 2 3 4 5 | 一 ~ . ! ? |
| 6 7 8 9 0 | 6 7 8 9 0 | 6 7 8 9 0 | 6 7 8 9 0 | あ い う え お |
| Ä Å Æ à ä | Ä Å Æ à ä | Ä Å Æ à ä | Ä Å Æ à ä | か き く け こ |
| á è é ê ë | á è é ê ë | á è é ê ë | á è é ê ë | さ し す せ そ |
| Ç ç Ĩ Ñ ñ | Ç ç Ĩ Ñ ñ | Ç ç Ĩ Ñ ñ | Ç ç Ĩ Ñ ñ | ア イ ウ エ オ |
| ñ Ö Ø ò ö | ñ Ö Ø ò ö | ñ Ö Ø ò ö | ñ Ö Ø ò ö | カ キ ク ケ コ |
| ø Û ù ü | ø Û ù ü | ø Û ù ü | ø Û ù ü | サ シ ス セ ソ |
| . , : ; ? | . , : ; ? | . , : ; ? | . , : ; ? | 一 二 三 四 五 |
| | | | | 幼稚園 保育園 |
| | | | | ! ? |

■ Caractéristiques

| Élément | Caractéristiques |
|--------------------------|---|
| Corps de la machine | 602 (L) × 310 (H) × 264 (P) mm |
| Poids | 14,9 KGS |
| Volts | 220 V - 240 V ~ , 120V ~ (États-Unis/Canada uniquement) |
| Watts | 90 W |
| Hertz | 50/60 Hz |
| N° de modèle du rhéostat | JC-002 |
| Fréquences | 2,400 GHz - 2,4835 GHz |

JUKI®

JUKI CORPORATION

2-11-1, TSURUMAKI, TAMA-SHI,
TOKYO, 206-8551, JAPAN

PHONE : (81)42-357-2341

FAX : (81)42-357-2379

Copyright © 2021 JUKI CORPORATION
Tous les droits sont réservés à travers le monde.

